

**NOKIA**

# **Nokia 225 4G**

## **Käyttöopas**

# Sisällysluettelo

<b>1</b>	<b>Tietoja tästä käyttöoppaasta</b>	<b>4</b>
<b>2</b>	<b>Käytön aloitus</b>	<b>5</b>
	Näppäimet ja osat . . . . .	5
	Puhelimen käyttöönotto ja käynnistäminen . . . . .	6
	Lataa puhelin . . . . .	9
	Näppäimistö . . . . .	9
<b>3</b>	<b>Puhelut, osoitekirja ja viestit</b>	<b>11</b>
	Puhelut . . . . .	11
	Osoitekirja . . . . .	11
	Lähetä viestejä . . . . .	12
<b>4</b>	<b>Mukauta puhelinta</b>	<b>13</b>
	Muuta merkkiääniä . . . . .	13
	Muuta aloitusnäytön ulkoasua . . . . .	13
	Käytä kahta SIM-korttia mahdollisimman tehokkaasti . . . . .	13
<b>5</b>	<b>Kamera</b>	<b>14</b>
	Valokuvat ja videot . . . . .	14
<b>6</b>	<b>Internet ja yhteydet</b>	<b>15</b>
	Selaa webiä . . . . .	15
	Bluetooth® . . . . .	15
<b>7</b>	<b>Musiikki</b>	<b>16</b>
	Soitin . . . . .	16
	Radion kuuntelu . . . . .	16
<b>8</b>	<b>Kello, kalenteri ja laskin</b>	<b>17</b>
	Aseta kellonaika ja päivämäärä manuaalisesti . . . . .	17
	Herätyskello . . . . .	17
	Kalenteri . . . . .	17
	Laskin . . . . .	17

<b>9 Tyhjennä puhelin</b>	<b>19</b>
Poista henkilökohtainen sisältö puhelimestasi . . . . .	19
<b>10 Tuotetietoja ja turvallisuutta koskevia tietoja</b>	<b>20</b>
Turvallisuutesi vuoksi . . . . .	20
Hätäpuhelut . . . . .	22
Laitteen ylläpito ja huolto . . . . .	23
Kierrätys . . . . .	24
Jäteastia, jonka päälle on merkitty rasti . . . . .	24
Akku- ja laturitiedot . . . . .	24
Pienet lapset . . . . .	25
Lääketieteelliset laitteet . . . . .	25
Kehon sisäiset lääketieteelliset laitteet . . . . .	25
Kuulokyky . . . . .	26
Suojaa laite haitalliselta sisällöltä . . . . .	26
Ajoneuvot . . . . .	26
Räjähdysalttiit alueet . . . . .	26
Hyväksyntätietoja . . . . .	27
Tietoja digitaalisesta oikeuksien hallinnasta (Digital Rights Management) . . . . .	27
Tekijänoikeudet ja muita huomautuksia . . . . .	28

# 1 Tietoja tästä käyttöoppaasta



**Tärkeää:** Tärkeää tietoa laitteen ja akun turvallisesta käytöstä on Tuotetietoja ja turvallisuutta koskevia tietoja -vihkosessa. Lue nämä tiedot ennen laitteen käyttöä. Käyttöoppaasta saat tietoja uuden laitteesi käyttöönotosta.

## 2 Käytön aloitus

### NÄPPÄIMET JA OSAT

#### Puhelimesi

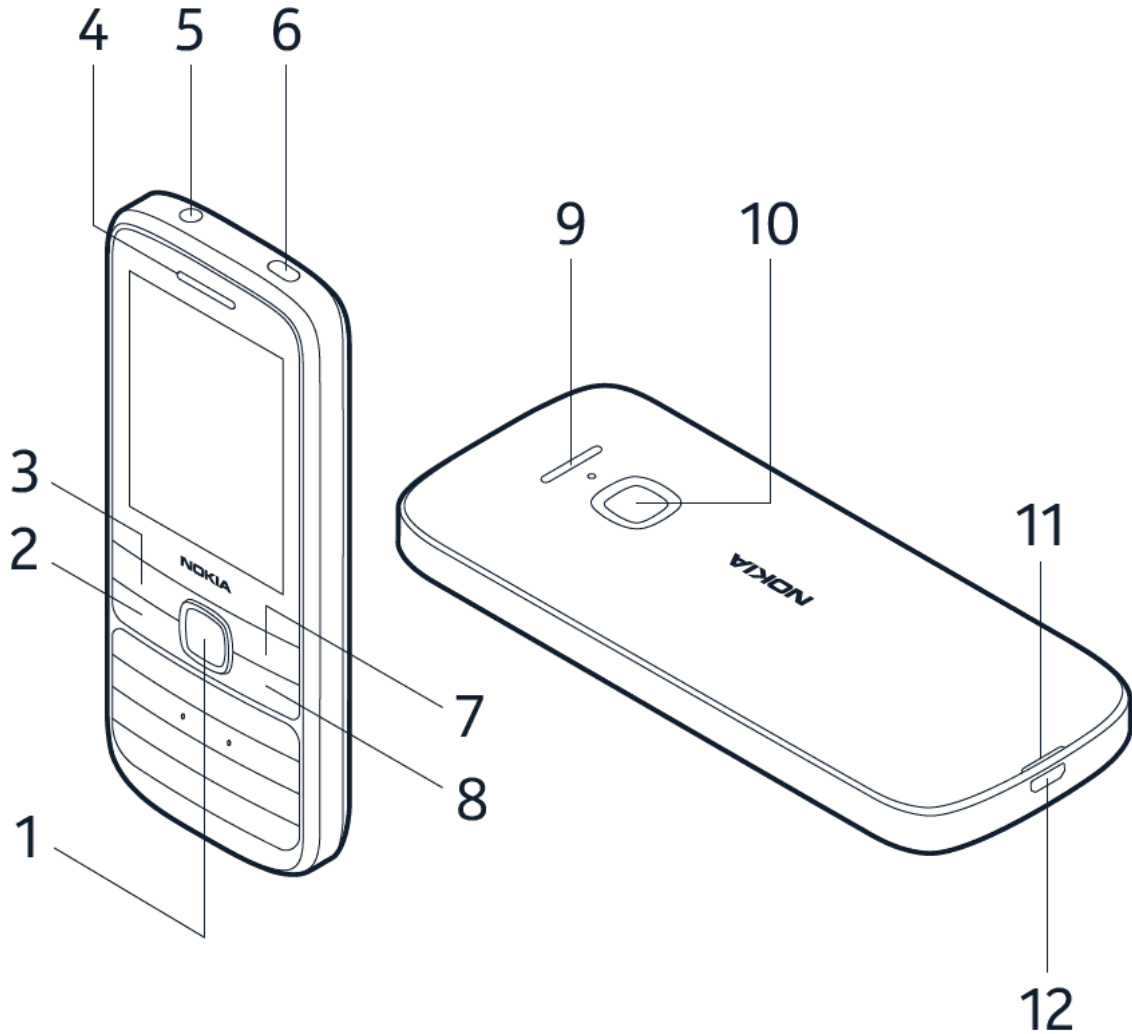

Tämä käyttöopas koskee seuraavia malleja: TA-1276, TA-1296, TA-1279, TA-1289, TA-1282, TA-1316, TA-1321.

- |                             |                              |
|-----------------------------|------------------------------|
| 1. Selausnäppäin            | 7. Oikea valintanäppäin      |
| 2. Soitonnäppäin            | 8. Virta-/lopetusnäppäin     |
| 3. Vasen valintanäppäin     | 9. Kaiutin                   |
| 4. Kuuloke                  | 10. Kamera                   |
| 5. Kuulokemikrofoniliitântä | 11. Takakannen avaussyvennys |
| 6. Salama                   | 12. USB-liitântä             |

Vältä antennin alueen koskettamista, kun antenni on käytössä. Antennien koskettaminen vaikuttaa radiolähteyksen laatuun ja saattaa lyhentää akun käyttöikää lisäämällä lähetystehoä käytön aikana.

Älä kytke laitetta tuotteisiin, jotka tuottavat lähtösignaaleja, sillä ne voivat vahingoittaa laitetta. Älä kytke ääniliitäntään jännitelähteitä. Jos kytket ääniliitäntään jonkin ulkoisen laitteen tai kuulokkeen, jota ei ole hyväksytty käytettäväksi tämän laitteen kanssa, kiinnitä erityistä huomiota äänenvoimakkuuteen. Jotkin laitteen osat ovat magneettisia. Laite saattaa vetää puoleensa metallisia materiaaleja. Älä pidä luottokortteja tai muita magneettisia tallennusvälineitä laitteen lähellä, koska niille tallennetut tiedot voivat hävitä.

Jotkin tässä käyttöoppaassa mainitut lisälaitteet, esimerkiksi laturi, kuuloke tai datakaapeli, myydään ehkä erikseen.



**Huomautus:** Voit asettaa puhelimen kysymään suojakoodia yksityisyytesi ja henkilökohtaisten tietojesi suojaamiseksi. Valitse **Valikko** >  > **Suojaus** > **Näppäinlukko** > **Suojakoodi**. Huomaa kuitenkin, että sinun on muistettava koodi, sillä HMD Global ei pysty avaamaan tai ohittamaan sitä.

## PUHELIMEN KÄYTTÖÖNOTTO JA KÄYNNISTÄMINEN

### Nano-SIM-kortti



**Tärkeää:** Tämä laite tukee vain nano-SIM-kortin käyttöä (katso kuva). Yhteensopimattomien SIM-korttien käyttäminen voi vahingoittaa korttia tai laitetta sekä vioittaa kortille tallennettuja tietoja.



**Huom!** Katkaise laitteesta virta ja irrota laturi sekä muut laitteet ennen kuorien poistamista. Vältä koskettamasta elektronisia osia, kun vaihdat kuoria. Säilytä ja käytä laitetta aina siten, että kuoret ovat paikallaan.

## Avaa takakansi

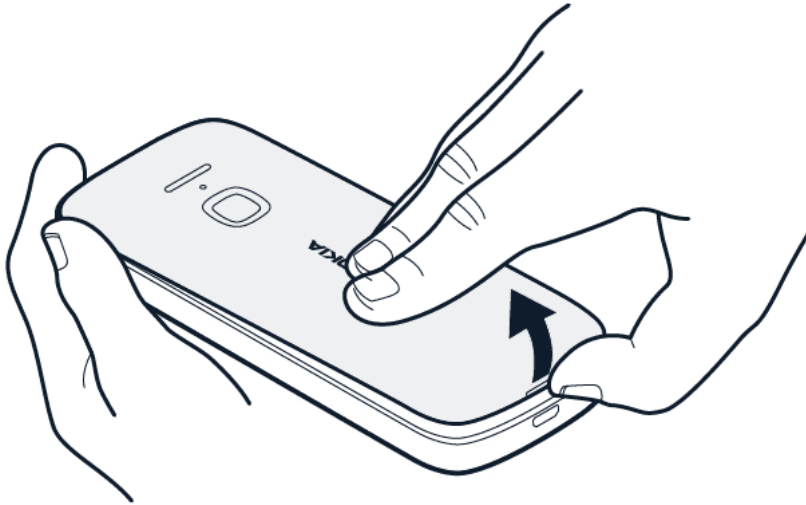

1. Aseta kynsi puhelimen alaosassa olevaan pieneen syvennykseen, nosta kuorta ja irrota se.
2. Jos akku on puhelimessa, irrota se.

## Aseta SIM-kortti

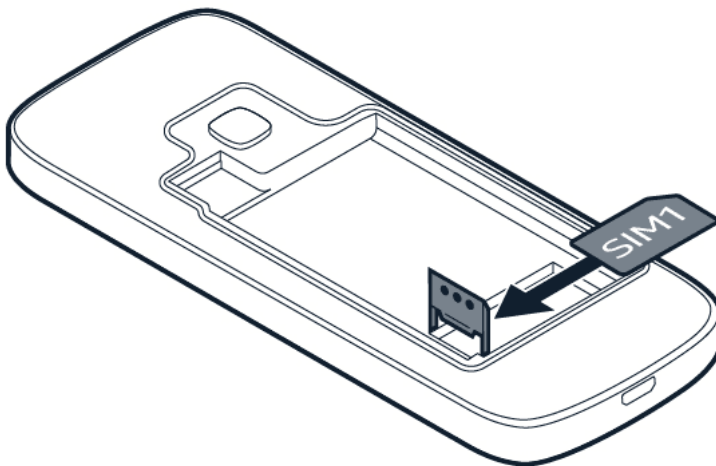

1. Liu'uta SIM-kortin pidikettä vasemmalle ja avaa se.
2. Aseta nano-SIM-kortti SIM-korttipaikkaan etiketti puoli alaspäin.
3. Sulje pidike ja lukitse se paikalleen työntämällä sitä oikealle.

## Aseta toinen SIM-kortti

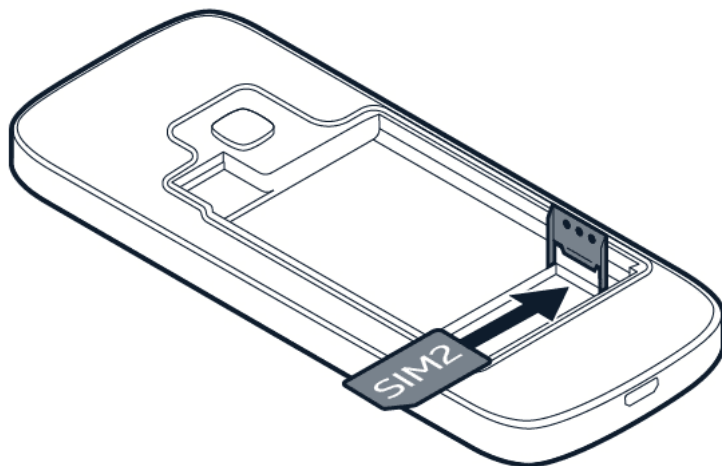

1. Liu'uta SIM2-korttipaikan SIM-korttipidikettä oikealle ja avaa se.
2. Aseta nano-SIM-kortti SIM2-korttipaikkaan etikettipuoli alaspäin.
3. Sulje pidike ja lukitse se paikalleen työntämällä sitä vasemmalle. Molemmat SIM-kortit ovat käytettävissä samanaikaisesti, kun laite ei ole käytössä, mutta jos toinen SIM-kortti on aktiivinen, esimerkiksi jos meneillään on puhelu, toinen kortti ei ehkä ole käytettävissä.



**Vihje:** Myyntipakkauksen tarrasta näet, voiko puhelimella käyttää kahta SIM-korttia. Jos tarrassa on kaksi IMEI-koodia, sinulla on kahta SIM-korttia tukeva puhelin.

## Aseta muistikortti

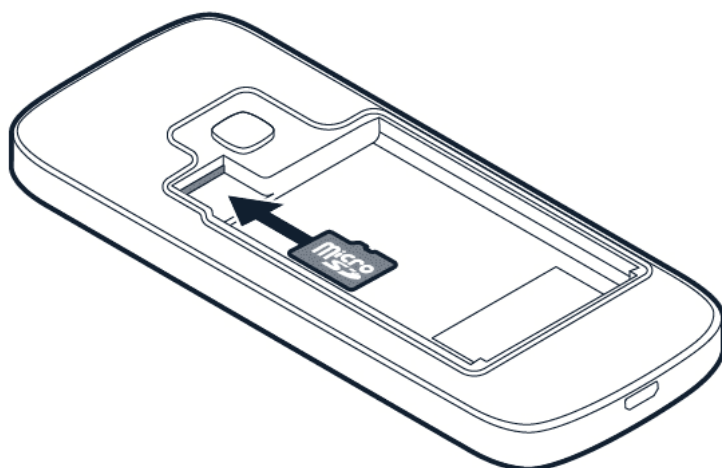



1. Liu'uta muistikortti muistikorttipaikkaan.
2. Aseta akku takaisin paikalleen.
3. Aseta takakansi takaisin paikalleen.

### Käynnistä puhelin

Pidä -näppäintä painettuna.

## LATAA PUHELIN

Akkuun on ladattu jonkin verran virtaa tehtaalla, mutta se on ehkä ladattava uudelleen, ennen kuin voit käyttää puhelinta.

### Lataa akku

1. Kytke laturi pistorasiaan.
2. Kytke laturi puhelimeen. Irrota lataamisen jälkeen laturi ensin puhelimesta ja sitten pistorasiasta.

Jos akku on täysin tyhjä, voi kestää useita minuutteja, ennen kuin latauksen symboli tulee näkyviin.





**Vihje:** Voit käyttää USB-latausta, kun pistorasiaa ei ole käytettävissä. Voit myös siirtää tietoja latauksen aikana. USB-latauksen teho vaihtelee paljon, ja latauksen alkaminen sekä laitteen käynnistyminen voivat kestää pitkään. Varmista, että tietokoneeseen on kytketty virta.

## NÄPPÄIMISTÖ

### Käytä puhelimen näppäimiä

- Voit tarkastella puhelimen sovelluksia ja toimintoja aloitusnäytössä valitsemalla **Valikko**.
- Voit siirtyä sovelluksen tai toiminnon kohdalle painamalla selausnäppäintä ylöspäin, alaspäin, vasemmalle tai oikealle. Voit avata sovelluksen tai toiminnon painamalla selausnäppäintä.

### Lukitse näppäimistö

Voit estää näppäinten painamisen vahingossa lukitsemalla näppäimistön: paina . Voit avata näppäimistön lukituksen painamalla selausnäppäintä ja valitsemalla **Avaa** > .

## Kirjoita näppäimistön avulla

Paina näppäintä ja valitse sitten tarvitsemasi kirjain selausnäppäimellä.

Jos haluat lisätä välilyönnin, paina **0**-näppäintä.

Jos haluat kirjoittaa erikoismerkin tai välimerkin, valitse **≡** > **Lisäysvalinnat** > **Lisää symboli**.

Voit vaihtaa isojen ja pienten kirjaimien välillä painamalla toistuvasti **#**-näppäintä.



Jos haluat kirjoittaa numeron, paina numeronäppäintä ja valitse numero selausnäppäimellä.

## 3 Puhelut, osoitekirja ja viestit

### PUHELUT

#### Soita puhelu

Opi soittamaan puheluja uudella puhelimellasi.



1. Kirjoita puhelinnumero. Kirjoita ulkomaanpuheluissa käytetty plusmerkki (+) painamalla kahdesti \*-näppäintä.
2. Paina . Valitse tarvittaessa SIM-kortti, jota haluat käyttää.
3. Lopeta puhelu valitsemalla .

#### Vastaa puheluun

Paina .



### OSOITEKIRJA

#### Lisää nimi

1. Valitse **Valikko** >  > **+ Uusi nimi**.
2. Kirjoita nimi ja numero.
3. Valitse  > **OK**.

Jos haluat lisätä muita yhteystietoja, valitse  > **Lisää uusi nimi**.

#### Tallenna yhteystieto puhelulokista

1. Valitse **Valikko** > .
2. Selaa tallennettavan numeron kohdalle, valitse  > **Lisää osoitekirjaan** > **Uusi nimi**.
3. Lisää yhteyshenkilön nimi, varmista, että puhelinnumero on oikein, ja valitse  > **OK**.



#### Soita henkilölle

Voit soittaa henkilölle suoraan osoitekirjasta.

Valitse **Valikko** > , selaa sen henkilön nimen kohdalle, jolle haluat soittaa, ja paina soitonäppäintä.

## LÄHETÄ VIESTEJÄ

### Kirjoita ja lähetä viestejä

1. Valitse **Valikko** >  > **+ Uusi viesti** .
2. Kirjoita Vastaanottajat-kenttään vastaanottajan numero tai valitse  > **Os.kirja** , jos haluat lisätä vastaanottajia osoitekirjasta.
3. Kirjoita viesti viestikenttään.
4. Jos haluat lisätä viestiin hymiöitä tai symboleita, valitse  > **Lisäysvalinnat** > **Lisää hymiö** tai **Lisää symboli** .
5. Valitse **Lähetä** .

## 4 Mukauta puhelinta

### MUUTA MERKKIÄÄNIÄ

#### Aseta uusia merkkiääniä

1. Valitse **Valikko** > **⚙️** > **Muokkaaminen** > **Äänet** .
2. Valitse merkkiääni, jota haluat muuttaa.
3. Selaa haluamasi merkkiäänen kohdalle ja valitse **Valitse** .

### MUUTA ALOITUSNÄYTÖN ULKOASUA

#### Valitse uusi taustakuva

Voit muuttaa aloitusnäytön taustaa.

1. Valitse **Valikko** > **⚙️** > **Muokkaaminen** > **Lukitusnäytön tausta** > **Taustakuvat** .
2. Selaa haluamasi taustakuvan kohdalle ja valitse **Valitse** .
3. Jos pidät taustakuvasta, valitse ✓ .

### KÄYTÄ KAHTA SIM-KORTTIA MAHDOLLISIMMAN TEHOKKAASTI

Puhelimessasi voi olla kaksi SIM-korttia eri tarkoituksiin.

#### Valitse käytettävä SIM-kortti

Valitse **Valikko** > **⚙️** > **Yhteydet** > **Kaksois-SIM** .

- Määritä puheluihin käytettävä SIM-kortti valitsemalla **Ensisijainen puhelujen SIM** .
- Määritä viesteihin käytettävä SIM-kortti valitsemalla **Ensisijainen viestien SIM** .
- Valitse mobiilidatayhteyksiin käytettävä SIM-kortti valitsemalla **Mobiilidatayhteys** > **Ensisijainen SIM** .





**Vihje:** Voit nimetä SIM-kortit uudelleen, jotta pystyt helposti erottamaan ne toisistaan. Valitse **Valikko** > **⚙️** > **Yhteydet** > **Kaksois-SIM** > **SIM-kortin asetukset** . Valitse SIM-kortti ja SIM-kortin nimi .

## 5 Kamera

### VALOKUVAT JA VIDEOT

Et tarvitse erillistä kameraa, kun voit tallentaa muistosi puhelimellasi.

#### Ota valokuva





1. Valitse **Valikko** > .
2. Ota valokuva valitsemalla .

Voit katsoa juuri ottamasi valokuvan valitsemalla  > **Galleria**.

#### Kameran valinnat

Valitse **Valikko** >  >  ja valitse haluamasi vaihtoehto, kuten **Tehosteet** tai **Ajastin**.

#### Kuvaa videoita

1. Voit ottaa videokameran käyttöön valitsemalla **Valikko** >  ja selaamalla kohtaan .
2. Aloita tallennus valitsemalla .
3. Lopeta tallennus valitsemalla .

Voit katsoa juuri kuvaamasi videon valitsemalla **Valikko** > **Videot**.

## 6 Internet ja yhteydet

### SELAA WEBIÄ

#### Muodosta yhteys Internetiin

Huomaa, että selain voi vaihdella aluekohtaisesti ja toimia eri tavoin.

1. Valitse **Valikko** > **ⓘ**.
2. Kirjoita web-osoite ja paina **OK**.

### BLUETOOTH®

Yhdistä puhelimesi muihin laitteisiin Bluetoothin kautta.

#### Ota Bluetooth käyttöön

1. Valitse **Valikko** > **⚙️** > **Yhteydet** > **Bluetooth**.
2. Ota **Bluetooth** käyttöön.
3. Valitse **Löydetyt laitteet** ja Bluetooth-laite, johon haluat muodostaa yhteyden.

## 7 Musiikki

### SOITIN

Voit kuunnella soittimella MP3-musiikkitiedostoja.

#### Kuuntele musiikkia

Musiikin kuuntelua varten musiikkitiedostot on tallennettava muistikortille tai puhelimen muistiin.





1. Valitse **Valikko** > .
2. Voit näyttää kaiken tallennetun musiikin valitsemalla **Kappaleet**.
3. Selaa kappaleen kohdalle ja valitse **Toista**.

Voit myös luoda omia soittolistoja.

Voit säätää äänenvoimakkuutta selaamalla ylös tai alas.

### RADION KUUNTELU

#### Kuuntele lempiradiokanaviasi puhelimellasi

Valitse **Valikko** > . Puhelin hakee kanavia automaattisesti, kun käynnistät radion. Voit muuttaa äänenvoimakkuutta selaamalla ylös tai alas. Voit tallentaa kanavan valitsemalla  > **Lisää suosikkeihin**. Voit vaihtaa tallennettuun kanavaan valitsemalla  > **Suosikit** ja valitsemalla kanavan. Voit sulkea radion valitsemalla  > **Sulje radio**.



## 8 Kello, kalenteri ja laskin

### ASETA KELLONAIKA JA PÄIVÄMÄÄRÄ MANUAALISESTI

#### Muuta kellonaika ja päivämäärä



1. Valitse **Valikko** >  > **Aika ja kieli** > **Pvm ja aika** . aika.
2. Muuta asetuksen **Autom. päivitys** arvoksi **Ei käytössä** .
3. Aseta aika valitsemalla **Aika** ja antamalla
4. Aseta päivämäärä valitsemalla **Päivämäärä** ja antamalla päivämäärä.
5. Valitse **Tallenna** .

### HERÄTYSKELLO

Opi käyttämään herätyskelloa heräämiseen ja ehtiäksesi kaikkialle ajoissa.



#### Aseta hälytys

Eikö sinulla ole kelloa? Käytä puhelinta herätyskellona.

1. Valitse **Valikko** >  .
2. Valitse **+ Uusi hälytys** ja anna hälytysaika sekä muut tiedot.
3. Valitse  > **Tallenna** .

### KALENTERI

#### Lisää kalenteritapahtuma

1. Valitse **Valikko** >  .
2. Selaa haluamasi päivämäärän kohdalle ja valitse  > **Lisää uusi tapahtuma** .
3. Anna tapahtuman tiedot ja valitse **Tallenna** .

### LASKIN

Opi tekemään yhteen-, vähennys-, kerto- ja jakolaskuja puhelimesi laskimella.

## Miten laskea

1. Valitse **Valikko** > .
2. Syötä laskusi ensimmäinen tekijä, valitse selausnäppäimellä laskutoimitus ja syötä toinen tekijä.
3. Näet laskutoimituksen tuloksen painamalla selausnäppäintä.

Tyhjennä numerokentät valitsemalla .

## 9 Tyhjennä puhelin



### POISTA HENKILÖKOHTAINEN SISÄLTÖ PUHELIMESTASI

Jos ostat uuden puhelimen tai haluat muusta syystä hankkiutua eroon nykyisestä puhelimestasi tai kierrättää sen, voit poistaa henkilökohtaiset tiedot ja sisällön seuraavasti. Huomaa, että sinun vastuullasi on poistaa kaikki henkilökohtainen sisältö.

#### Poista sisältöä puhelimestasi

Kun poistat henkilökohtaisia tietoja puhelimesta, kiinnitä huomiota siihen, poistatko tietoja puhelimen muistista vai SIM-kortilta.

Voit poistaa viestit valitsemalla **Valikko** > . Valitse  > **Poista keskustelut**, valitse kaikki viestiketjut ja .

Voit poistaa yhteystiedot valitsemalla **Valikko** > . Valitse  > **Poista useita nimiä**, valitse kaikki yhteystiedot ja .

Voit poistaa puhelutiedot valitsemalla **Valikko** > . Valitse  > **Poista kaikki** > **OK**.

Tarkista, että kaikki henkilökohtainen sisältö on poistettu.

## 10 Tuotetietoja ja turvallisuutta koskevia tietoja

### TURVALLISUUTESI VUOKSI

Lue nämä perusohjeet. Ohjeiden noudattamatta jättäminen saattaa olla vaarallista tai paikallisten lakien ja säädösten vastaista. Saat lisätietoja lukemalla koko oppaan.

#### SULJE LAITE RAJOITETUILLA ALUEILLA



Katkaise laitteesta virta, kun langattoman laitteen käyttö on kielletty tai se voi aiheuttaa häiriöitä tai vaaratilanteen, esimerkiksi ilma-aluksissa, sairaaloissa sekä lääketieteellisten laitteiden, polttoaineiden, kemikaalien tai räjäytystyömaiden lähellä. Noudata kaikkia ohjeita rajoitetuilla alueilla.

#### LIIKENNETURVALLISUUS



Noudata kaikkia paikallisia lakeja. Älä koskaan käytä käsiäsi muuhun kuin ajoneuvon hallintaan sitä ajaessasi. Aseta ajaessasi ajoturvallisuus etusijalle.

#### HÄIRIÖT



Kaikki langattomat laitteet ovat alttiita häiriöille, jotka voivat vaikuttaa laitteiden toimintaan.

## VALTUUTETTU HUOLTO



Vain valtuutettu huoltoliike saa asentaa tai korjata tuotteen.

## AKUT, LATURIT JA MUUT LISÄLAITTEET



Käytä vain sellaisia akkuja, latureita ja muita lisälaitteita, jotka HMD Global Oy on hyväksynyt käytettäväksi tämän laitteen kanssa. Älä yhdistä yhteensopimattomia tuotteita toisiinsa.

## PIDÄ LAITE KUIVANA



Jos laitteesi on vedenpitävä, tarkista sen IP-luokitus laitteen teknisistä tiedoista, joista saat lisäohjeita.

## KUULON SUOJAAMINEN



Älä kuuntele pitkiä aikoja suurella äänenvoimakkuudella. Näin voit estää mahdolliset kuulovauriot. Noudata varovaisuutta pitäessäsi laitetta lähellä korvaasi kaiuttimen käytön aikana.

## SAR



Tämä laite täyttää radiotaajuusaltistumista koskevat suositukset, kun sitä käytetään normaalissa käyttöasennossa korvaa vasten tai siten, että sen etäisyys kehosta on vähintään 1,5 senttimetriä. Tarkat SAR-enimmäisarvot ovat tämän käyttöohjeen osiossa Hyväksyntätietoja (SAR). Lisätietoja on tämän käyttöoppaan Hyväksyntätietoja (SAR) -osiossa tai osoitteessa [www.sar-tick.com](http://www.sar-tick.com).

## HÄTÄPUHELUT



**Tärkeää:** Yhteyksiä ei voida taata kaikissa oloissa. Älä koskaan luota ainoastaan matkapuhelimeen välttämättömässä viestinnässä, kuten hätätilanteissa.

Ennen soittamista:

- Kytke puhelimeen virta.
- Jos puhelimen näyttö ja näppäimistö on lukittu, avaa lukitus.
- Siirry paikkaan, jossa signaali on riittävän voimakas.

1. Paina lopetusnäppäintä toistuvasti, kunnes näkyviin tulee aloitusnäyttö.

2. Kirjoita sen alueen yleinen hätänumero, jossa olet. Hätänumerot vaihtelevat alueittain.
3. Paina soitonäppäintä.
4. Anna tarvittavat tiedot niin tarkasti kuin mahdollista. Älä katkaise puhelua, ennen kuin saat siihen luvan.

Voit joutua tekemään myös seuraavat toimet:

- Aseta SIM-kortti puhelimeen.
- Jos puhelin pyytää antamaan PIN-koodin, kirjoita sen alueen yleinen hätänumero, jolla olet, ja paina soitonäppäintä.
- Poista käytöstä puhelimesi puhelunrajoitukset, kuten puhelunesto, sallitut numerot tai rajattu käyttäjäryhmä.

## LAITTEEN YLLÄPITO JA HUOLTO

Käsittele laitetta, akkua, laturia ja lisälaitteita varovasti. Seuraavat ohjeet auttavat sinua pitämään laitteesi toimintakunnossa.

- Pidä laite kuivana. Sade, ilmankosteus ja kaikenlaiset nesteet ja kosteus voivat sisältää mineraaleja, jotka syövyttävät elektronisia piirejä.
- Älä käytä tai säilytä laitetta pölyisessä tai likaisessa paikassa.
- Älä säilytä laitetta kuumassa. Korkeat lämpötilat voivat vahingoittaa laitetta tai akkua.
- Älä säilytä laitetta kylmässä. Kun laitteen lämpötila palautuu normaaliksi, sen sisälle voi muodostua kosteutta, joka saattaa vahingoittaa laitetta.
- Älä avaa laitetta muulla tavoin kuin käyttöoppaassa annettujen ohjeiden mukaisesti.
- Hyväksymättömät muutokset saattavat vahingoittaa laitetta ja voivat olla radiolaitteita koskevien määräysten vastaisia.
- Älä pudota, kolhi tai ravista laitetta tai akkua. Kovakourainen käsittely voi vahingoittaa laitetta.
- Puhdista laitteen pinta vain pehmeällä, puhtaalla ja kuivalla kankaalla.
- Älä maalaa laitetta. Maali voi estää laitetta toimimasta kunnolla.
- Pidä laite etäällä magneeteista ja magneettikentistä.
- Varmista tärkeiden tietojen säilyminen tallentamalla ne ainakin kahteen eri paikkaan, esimerkiksi laitteen muistiin, muistikortille tai tietokoneeseen, tai kirjoita tärkeät tiedot muistiin.

Pitkään käytettäessä laite saattaa tuntua lämpimältä. Useimmissa tapauksissa tämä on normaalia. Välttääkseen ylikuumentumisen laite voi automaattisesti hidastaa toimintaansa, sulkea sovelluksia, keskeyttää latauksen ja tarvittaessa katkaista virran. Jos laite ei toimi kunnolla, vie se lähimpään valtuutettuun huoltoliikkeeseen.

## KIERRÄTYS



Palauta käytetyt elektroniset tuotteet, akut ja pakkausmateriaalit aina erityisiin keräyspisteisiin. Tällä tavoin ehkäiset valvomatonta jätteen hävittämistä ja edistät materiaalien kierrätystä. Sähkölaitteet ja elektroniset tuotteet sisältävät monia arvokkaita materiaaleja, kuten metalleja (esimerkiksi kuparia, alumiinia, terästä ja magnesiumia) ja arvometalleja (esimerkiksi kultaa, hopeaa ja palladiumia). Kaikki laitteessa käytetyt materiaalit voidaan kierrättää tai niitä voidaan käyttää energiantuotannossa.

## JÄTEASTIA, JONKA PÄÄLLE ON MERKITYY RASTI

Jäteastia, jonka päälle on merkitty rasti



Tuotteeseen, akkuun, painettuun ohjeeseen tai pakkaukseen merkitty jäteastia, jonka päälle on merkitty rasti, tarkoittaa, että kaikki elektroniset tuotteet ja akut on toimitettava erilliseen keräyspisteeseen, kun tuote on käytetty loppuun. Muista ensin poistaa laitteesta henkilökohtaiset tiedot. Näitä tuotteita ei saa heittää lajittelemattoman yhdyskuntajätteen joukkoon. Toimita ne kierrätyspisteeseen. Voit tarkistaa lähimmän kierrätyspisteen sijainnin jätehuollosta vastaavilta paikallisilta viranomaisilta. Lisätietoja HMD:n palautusohjelmasta ja sen käytettävyydestä omassa maassasi on osoitteessa [www.nokia.com/phones/support/topics/recycle](http://www.nokia.com/phones/support/topics/recycle).

## AKKU- JA LATURITIEDOT

### Akkujen ja laturien turvallisuustiedot

Kun irrotat laturin tai lisälaitteen johdon, ota kiinni ja vedä pistokkeesta, älä johdosta.



Kun laturia ei käytetä, irrota se pistorasiasta. Jos täyteen ladattua akkua ei käytetä, lataus purkautuu itsestään ajan myötä.

Jotta laitteen suorituskyky olisi mahdollisimman hyvä, pidä akku aina 15–25 °C:n lämpötilassa. Ääriämpötilat vähentävät akun tehoa ja käyttöaika. Laite, jossa on kuuma tai kylmä akku, ei ehkä tilapäisesti toimi. Akku voi joutua oikosulkuun, jos jokin metalliesine koskettaa akun metalliliuskoja. Tämä voi vahingoittaa akkua tai muuta esinettä.

Älä heitä akkuja tuleen, koska ne voivat räjähtää. Noudata paikallisia määräyksiä. Jos mahdollista, kierrätä osat. Akkuja ei saa heittää talousjätteen sekaan.

Älä pura, leikkaa, purista, taivuta tai puhko akkuja äläkä vaurioita niitä muulla tavoin. Jos akku vuotaa, älä päästä nestettä kosketuksiin ihon tai silmien kanssa. Mikäli näin käy, huuhtelee kosketusalue välittömästi vedellä tai hakeudu lääkäriin. Älä yritä muokata akkua tai asettaa akkuun vieraita aineksia, äläkä upota akkua veteen tai muuhun nesteeseen tai altista akkua vedelle tai muille nesteille. Vahingoittunut akku voi räjähtää.

Käytä akkua ja laturia vain niiden aiottuun käyttötarkoitukseen. Virheellinen käyttö tai hyväksymättömien tai yhteensopimattomien akkujen tai laturien käyttö voi aiheuttaa tulipalo- ja räjähdysriskin tai muita vaaratilanteita, ja se voi tehdä laitteesta hyväksynnän vastaisen tai mitätöidä sitä koskevan takuun. Jos epäilet akun tai laturin vioittuneen, vie se huoltoliikkeeseen tai puhelimen myyjälle tarkistettavaksi, ennen kuin jatkat sen käyttöä. Älä koskaan käytä vahingoittunutta akkua tai laturia. Käytä laturia vain sisällä. Älä lataa laitteen akkua ukonilmalla.

## PIENET LAPSET

Laite ja sen lisälaitteet eivät ole leikkikaluja. Ne voivat sisältää pieniä osia. Pidä ne poissa pienten lasten ulottuvilta.

## LÄÄKETIETEELLISET LAITTEET

Radiolähetinlaitteet, mukaan lukien matkapuhelimet, voivat haitata puutteellisesti suojatun lääketieteellisen laitteen toimintaa. Keskustele lääkärin tai lääketieteellisen laitteen valmistajan kanssa, jos haluat varmistaa, että laite on riittävän hyvin suojattu ulkoista radiotaajuusenergiaa vastaan.

## KEHON SISÄISET LÄÄKETIETEELLISET LAITTEET

Kehon sisäisten lääketieteellisten laitteiden (kuten sydämentahdistimien, insuliinipumppujen ja neurosimulaattorien) valmistajat suosittelevat, että langaton laite pidetään vähintään 15,3 cm:n päässä lääketieteellisestä laitteesta, jotta vältettäisiin laitteelle mahdollisesti aiheutuva häiriö. Henkilöiden, joilla on tällainen laite, tulee toimia seuraavasti:

- Langaton laite tulee aina pitää yli 15,3 cm:n päässä lääketieteellisestä laitteesta.
- Langatonta laitetta ei pitäisi kuljettaa rintataskussa.
- Laite tulee pitää vastakkaisella korvalla lääketieteelliseen laitteeseen nähden.
- Langattomasta laitteesta on katkaistava virta, jos on syytä epäillä, että laite häiritsee lääketieteellistä laitetta.
- Kehon sisäisen lääketieteellisen laitteen valmistajan ohjeita on noudatettava.

Jos sinulla on kysymyksiä, jotka koskevat langattoman laitteen käyttöä kehon sisäisen lääketieteellisen laitteen kanssa, ota yhteys terveydenhoidon ammattihenkilöön.

## KUULOKYKY



**Varoitus:** Kuulokkeiden käyttäminen voi vaikuttaa kykyysi kuulla ulkopuolisia ääniä. Älä käytä kuulokkeita silloin, kun se voi vaarantaa turvallisuutesi.

Jotkin langattomat laitteet saattavat häiritä joitakin kuulolaitteita.

## SUOJAA LAITE HAITALLISELTA SISÄLLÖLTÄ

Laitteesi voi altistua viruksille ja muulle haitalliselle sisällölle. Ole varovainen avatessasi viestejä. Niissä voi olla vahingollisia ohjelmia, tai ne voivat olla muulla tavoin haitallisia laitteellesi.

## AJONEUVOT

Radiosignaalit saattavat vaikuttaa ajoneuvojen väärin asennettuihin tai puutteellisesti suojattuihin elektroniisiin järjestelmiin. Lisätietoja saat ajoneuvon tai sen laitteiden valmistajalta. Vain valtuutettu huoltoliike saa asentaa laitteen ajoneuvoon. Virheellinen asennus voi olla vaarallista ja se voi mitätöidä takuun. Tarkista säännöllisesti, että ajoneuvosi kaikki langattomat laitteet ovat kunnolla paikallaan ja toimivat oikein. Älä säilytä tai kuljeta syttyviä tai räjähdysalttiita materiaaleja samassa tilassa laitteen, sen osien tai lisälaitteiden kanssa. Älä aseta laitetta tai lisälaitteita alueelle, jolle turvatyyny laajenee täyttyessään.

## RÄJÄHDYSALTTIIT ALUEET

Katkaise laitteesta virta, kun olet räjähdysalttiilla alueella, esimerkiksi bensiinipumppujen lähellä. Kipinät voivat aiheuttaa räjähdysten tai tulipalon, joka voi johtaa henkilövahinkoihin tai jopa kuolemaan. Noudata rajoituksia alueilla, joilla käsitellään polttoaineita, kemiallisissa tuotantolaitoksissa ja räjäytystyömailla. Räjähdysalttiita alueita ei aina ole merkitty selvästi. Niitä ovat tavallisesti alueet, joilla kehoitetaan sammuttamaan moottori, veneiden kannenalustilat, kemiallisten aineiden siirto- ja varastointitilat sekä alueet, joiden ilmassa on kemikaaleja tai hiukkasia. Tarkista nestekaasua (esimerkiksi propaania tai butaania) käyttävien ajoneuvojen valmistajilta, voiko tätä laitetta käyttää kyseisten ajoneuvojen lähellä.

## HYVÄKSYNTÄTIETOJA

### **Tämä langaton laite täyttää suositukset, jotka koskevat altistumista radioaalloille.**

Tämä langaton laite on radiolähetin ja -vastaanotin. Tuote on suunniteltu siten, ettei se ylitä riippumattoman tieteellisen ICNIRP-organisaation kansainvälisissä suosituksissa annettuja radioaalloille (radiotaajuisille sähkömagneettisille kentille) altistumista koskevia rajoja. Näihin suosituksiin sisältyvien turvamarginaalien tarkoituksena on varmistaa kaikkien ihmisten turvallisuus iästä ja terveydentilasta riippumatta. Altistumista koskevat suositukset perustuvat ominaisabsorptionopeuteen (SAR), joka ilmaisee päähän tai vartaloon kohdistuvan radiotaajuussäteilyn (RF) tehon lähetysten aikana. ICNIRP-suositusten SAR-raja langattomille laitteille on 2,0 W/kg laskettuna keskimäärin 10 gramman kudospainetta kohti.

SAR-testeissä käytetään laitteen normaaleja käyttöasentoja ja suurinta hyväksyttyä lähetystehoa laitteen kaikilla taajuuskaistoilla.

Tämä laite täyttää radiotaajuusaltistumista koskevat suositukset, kun laite on päätä vasten tai laitteen etäisyys kehosta on vähintään 1,5 senttimetriä. Kun laitteen kuljettamiseen vartaloon kiinnitettynä käytetään kantolaukkaa, vyöpidikettä tai muuta pidikettä, sen ei tulisi sisältää metallia ja se tulisi asettaa siten, että laite on vähintään edellä mainitulla etäisyydellä kehosta.

Tietojen tai viestien lähetys edellyttää hyvälaatuista yhteyttä verkkoon. Tiedot siirretään vasta, kun tällainen yhteys on käytettävissä. Noudata etäisyyttä koskevia ohjeita, kunnes lähetys on päättynyt.

Normaalien käytön aikana SAR-arvot ovat yleensä selvästi edellä annettuja arvoja alhaisempia. Tämä johtuu siitä, että järjestelmän toiminnan tehostamista ja verkon häiriöiden ehkäisemistä varten mobiililaitteen käyttöteho alenee automaattisesti, kun puhelu ei edellytä täyttä tehoa. Kun lähtöteho on pienempi, myös SAR-arvo on alhaisempi.

Laitemalleista voi olla erilaisia versioita, joilla on eri arvot. Osia ja rakennetta voidaan muuttaa ajan myötä, ja jotkin muutokset voivat vaikuttaa SAR-arvoihin.

Lisätietoja on osoitteessa [www.sar-tick.com](http://www.sar-tick.com). Huomaa, että langattomat laitteet voivat lähettää myös muulloin kuin puhelun aikana.

WHO (World Health Organization) on todennut, että nykyisen tieteellisen tiedon perusteella ei ole syytä ryhtyä erityisiin varotoimiin langattomia laitteita käytettäessä. Jos haluat rajoittaa altistumista, WHO suosittelee välttämään laitteen käyttöä tai käyttämään handsfree-sarjaa ja pitämään laitetta etäällä päästä ja vartalosta. Lisätietoja sekä radiotaajuusaltistumista koskevia selityksiä ja keskustelua on WHO:n sivustossa osoitteessa [www.who.int/health-topics/electromagnetic-fields#tab=tab\\_1](http://www.who.int/health-topics/electromagnetic-fields#tab=tab_1).

Katso osoitteesta [www.nokia.com/phones/sar](http://www.nokia.com/phones/sar) laitteen SAR-enimmäisarvo.

## TIETOJA DIGITAALISESTA OIKEUKSIEN HALLINNASTA (DIGITAL RIGHTS MANAGEMENT)

Kun käytät tätä laitetta, noudata kaikkia lakeja ja kunnioita paikallisia käytäntöjä sekä muiden yksityisyyttä ja laillisia oikeuksia, kuten tekijänoikeuksia. Tekijänoikeussuoja saattaa estää kuvien, musiikin tai muun sisällön kopioimisen, muokkaamisen tai siirtämisen.

## TEKIJÄNOIKEUDET JA MUITA HUOMAUTUKSIA

### Tekijänoikeudet

Tuotteiden, toimintojen, sovellusten ja palvelujen saatavuus voi vaihdella alueittain. Lisätietoja saat jälleenmyyjältä tai palveluntarjoajaltasi. Tämä laite saattaa sisältää hyödykkeitä, tekniikkaa tai ohjelmia, joihin sovelletaan Yhdysvaltojen ja muiden maiden vientilakeja ja -määräyksiä. Käyttäjän tulee noudattaa tällaisia lakeja ja määräyksiä.

Tämän asiakirjan sisältö tarjotaan sellaisena kuin se on. Sen virheettömyydestä, luotettavuudesta, sisällöstä tai soveltumisesta kaupankäynnin kohteeksi tai johonkin tiettyyn tarkoitukseen ei anneta mitään nimenomaista tai konkludenttista takuuta, ellei soveltuvalla lainsäädännöllä ole toisin määrätty. HMD Global varaa itselleen oikeuden muuttaa tätä asiakirjaa tai poistaa sen jakelusta milloin tahansa ilman etukäteisilmoitusta.

Ellei pakottavasta lainsäädännöstä muuta johdu, HMD Global tai sen lisenssinantajat eivät vastaa tietojen tai tulojen menetyksestä eivätkä mistään erityisistä, satunnaisista, epäsuorista tai välillisistä vahingoista.

Tämän asiakirjan sisällön jäljentäminen, siirtäminen tai jakeleminen kokonaan tai osittain missä tahansa muodossa on kielletty ilman HMD Globalin myöntämää kirjallista ennakkolupaa. HMD Global kehittää tuotteitaan jatkuvasti ja pidättää siksi oikeuden tehdä muutoksia ja parannuksia mihin tahansa tässä asiakirjassa mainittuun tuotteeseen ilman ennakoilmoitusta.

HMD Global ei tee lupauksia laitteen mukana toimitettujen kolmansien osapuolten sovellusten toimivuudesta, sisällöstä tai käyttäjätuesta, ei anna niistä takuuta eikä ota niistä mitään vastuuta. Käyttämällä sovellusta hyväksyt, että sovellus toimitetaan sellaisena kuin se on.

Karttojen, pelien, musiikin ja videoiden lataaminen laitteeseen sekä kuvien ja videoiden lataaminen verkkoon voi merkitä suurien tietomäärien siirtämistä. Palveluntarjoaja saattaa veloittaa tiedonsiirrosta. Tuotteiden, palvelujen ja toimintojen saatavuus voi vaihdella alueittain. Lisätietoja ja tietoja eri kieliversioiden saatavuudesta saat paikalliselta jälleenmyyjältä.

Tietyt toiminnot, ominaisuudet ja tuotteen tekniset tiedot voivat vaihdella verkon mukaan ja niihin voi liittyä erillisiä lisäehtoja ja maksuja.

Kaikki tekniset tiedot, ominaisuudet ja muut tuotetiedot voivat muuttua ilman ennakoilmoitusta.

Laitteen käyttöä koskevat HMD Globalin henkilötietojen suojaperiaatteet, jotka ovat luettavissa osoitteessa <http://www.nokia.com/phones/privacy>.

HMD Global Oy on Nokia-tuotemerkin lisenssinhaltija puhelimissa ja tablet-tietokoneissa yksinoikeudella. Nokia on Nokia Oyj:n rekisteröity tavaramerkki.

Bluetooth-sanamerkki ja -logot ovat Bluetooth SIG, Inc:n omaisuutta ja ne ovat HMD Globalin käytössä lisenssillä.

Tämä tuote sisältää avoimen lähdekoodin ohjelmia. Saat näkyviin tietoja voimassa olevista tekijänoikeuksista ja muita huomautuksia, lupia ja ilmoituksia valitsemalla aloitusnäytössä \*#6774#.