

**SAMSUNG**

# KÄYTTÖOPAS

SM-R500

Finnish. 09/2019. Rev.1.1

[www.samsung.com](http://www.samsung.com)

# Sisältö

## Aloittaminen

### 5 Tietoja Galaxy Watch Active -laitteesta

#### 5 Lue tämä ensin

#### 11 Laitteen osat

- 11 Pakkauksen sisältö
- 12 Galaxy Watch Active
- 14 Langaton laturi

#### 15 Akku

- 15 Akun lataaminen
- 16 Akun lataamista koskevia vihjeitä ja varotoimia
- 17 Langaton lataus
- 19 Virransäästötila

### 20 Galaxy Watch Active -laitteen pukeminen päälle

- 20 Galaxy Watch Active -laitteen asettaminen ranteeseen
- 21 Hihnaa koskevia vihjeitä ja varotoimia
- 21 Hihnan vaihtaminen

### 23 Galaxy Watch Active -laitteen käynnistäminen ja sammuttaminen

### 24 Galaxy Watch Active -laitteen yhdistäminen mobiililaitteeseen

- 24 Galaxy Wearable -sovelluksen asentaminen
- 24 Galaxy Watch Active -laitteen yhdistäminen mobiililaitteeseen Bluetooth-yhteydellä
- 26 Etäyhteys

### 27 Galaxy Watch Active -laitteen käyttäminen ilman mobiililaitetta

### 28 Näytön hallinta

- 28 Kosketusnäyttö
- 31 Näytön kokoonpano
- 32 Näytön virran kytkeminen ja katkaiseminen
- 33 Näytön vaihtaminen
- 35 Lukitusnäyttö

### 35 Kello

- 35 Kello-näyttö
- 36 Kellotaulun vaihtaminen
- 37 Kello aina käytössä -toiminnon ottaminen käyttöön
- 37 Vain kello -tila

### 38 Ilmoitukset

- 38 Ilmoituspaneeli
- 39 Saapuvien ilmoitusten näyttäminen
- 40 Sovellusten valitseminen ilmoitusten vastaanottamista varten

### 40 Pikapaneeli

### 47 Tekstin kirjoittaminen

- 47 Esittely
- 47 Puhesyötön käyttäminen
- 48 Hymiöiden käyttäminen
- 49 Käsinkirjoituksen syöttötilan tai näppäimistön käyttäminen

## Sovellukset ja ominaisuudet

### 51 Viestit

### 53 Puhelin

- 53 Esittely
- 53 Puhelujen vastaanottaminen
- 55 Puhelujen soittaminen

### 55 Yhteystiedot

### 57 Samsung Pay

### 58 Samsung Health

- 58 Esittely
- 61 Päivittäinen
- 62 Askeleet
- 64 Kerrokset
- 65 Kalorit
- 66 Liikunta
- 73 Uni
- 75 Syke
- 77 Stressi
- 79 Ruoka
- 81 Painonhallinta
- 82 Vesi
- 83 Kofeiini
- 84 Yhdessä
- 85 Asetukset
- 85 Lisätietoja

### 86 GPS

### 87 Musiikki

- 87 Esittely
- 87 Musiikin toistaminen
- 87 Musiikin tuominen
- 88 Musiikin toistaminen Galaxy Watch Active -laitteellasi
- 88 Musiikin toistaminen mobiililaitteella
- 89 Musiikin toistaminen ilman mobiililaitteeseen yhdistämistä

### 89 Reminder

### 90 Kalenteri

### 91 Bixby

- 91 Esittely
- 91 Bixbyn käynnistäminen
- 92 Kielen määrittäminen

### 92 Sää

### 93 Hälytys

### 94 Maailmankello

### 94 Galleria

- 94 Kuvien tuominen ja vieminen
- 95 Kuvien katseleminen
- 96 Kuvien poistaminen

### 96 Etsi puhelimeni

### 97 Etsi kelloni

### 98 Hätäviestit

### 99 Sähköposti

### 99 Galaxy Store

## 100 Asetukset

- 100 Esittely
- 100 Kellotaulut
- 101 Väriä
- 101 Näyttö
- 102 Lisäasetukset
- 103 Yhteydet
- 107 Sovellukset
- 108 Suojaus
- 108 Tili
- 109 Helppokäytt.
- 109 Yleiset
- 111 Akku
- 111 Kellon tiedot
- 112 Yhdistä uuteen puhelimeen
- 112 Yhdistä puhelimeen

## Galaxy Wearable -sovellus

### 113 Esittely

### 115 Koti

- 115 Kellon tiedot
- 115 Maksu
- 115 Galaxy Store
- 115 Samsung Health
- 116 Samsung Pay
- 116 SmartThings
- 116 Ilmoitukset
- 117 Sovellukset
- 118 Pienoisohjelmat
- 119 Väriä
- 119 Näyttö
- 120 Lisäasetukset
- 121 Lisää sisältöä kelloon
- 122 Lähetä hätäpyyntöjä

- 122 Etsi kelloni
- 123 Tili ja varmuuskopiointi
- 124 Synkronoi puhelimen asetukset
- 125 Helppokäytt.
- 125 Kellon tiedot
- 126 Tietoja Galaxy Wearablesta

### 127 Kellotaulut

### 127 Tietoja

## Galaxy Watch Active -laitteen käyttäminen

### 128 Esittely

### 128 Henkilökohtaisen terveystalmentajan käyttäminen

- 128 Päivittäisen aktiivisuustavoitteen saavuttaminen
- 129 Stressin ja unen laadun hallinta
- 129 Tehostettu liikunta

### 130 Käyttäminen älykkäänä kalenterina

- 130 Kuluva päivän tietojen tarkistaminen
- 131 Päivittäisten toimien hallinta
- 133 Kahden kellon käyttäminen ulkomailla
- 133 Kätevän muistutuksen käyttäminen

## Liite

### 134 Vianmääritys

### 138 Akun irrottaminen

# Aloittaminen

## Tietoja Galaxy Watch Active -laitteesta



Galaxy Watch Active -laite on älykello, jonka avulla voit analysoida liikuntasuoritteitasi ja hallita terveystietojasi ja joka mahdollistaa puhelujen soittamisen sekä musiikin toistamisen. Voit käynnistää erilaisia toimintoja helposti napauttamalla ja myös vaihtaa kellotaulun haluamaksesi.

Voit laajentaa mobiililaitteesi käyttökokemusta yhdistämällä Galaxy Watch Active -laitteen mobiililaitteeseen tai käyttää Galaxy Watch Active -laitetta erillisenä liittämättä sitä mobiililaitteeseen.

## Lue tämä ensin

Lue tämä opas huolellisesti ennen tämän laitteen käyttöä, jotta osaat käyttää laitetta turvallisesti ja oikein.

- Kuvaukset perustuvat laitteen oletusasetuksiin.
- Alueen, mallin ominaisuuksien tai laitteen ohjelmiston mukaan voi olla, että osa sisällöstä poikkeaa omasta laitteestasi.
- Paljon suoritintehoa ja RAM-muistia vaativa sisältö (laadukas sisältö) vaikuttaa laitteen yleiseen suorituskykyyn. Laitteen tekniset ominaisuudet ja sen käyttöympäristö voivat aiheuttaa sen, etteivät sisältöön liittyvät sovellukset toimi oikein.
- Samsung ei ole vastuussa muiden kuin Samsungin toimittamien sovellusten aiheuttamista suorituskykyongelmista.
- Samsung ei ole vastuussa toiminta- eikä yhteensopivuusongelmista, jotka johtuvat muokatuista rekisteriasetuksista tai muunnetusta käyttöjärjestelmäohjelmistosta. Käyttöjärjestelmän mukauttamisyritys voi johtaa Galaxy Watch Active -laitteen tai sovellusten virheelliseen toimintaan.

- Galaxy Watch Active -laitteen mukana toimitetut ohjelmistot, äänilähteet, taustakuvat, muut kuvat ja muu media on lisensoitu rajoitettuun käyttöön. Näiden materiaalien käyttö kaupallisiin ja muihin tarkoituksiin on tekijänoikeuslakien vastaista. Vastuu median lainvastasesta käytöstä on kokonaan käyttäjillä.
- Galaxy Watch Active -laitteen mukana toimitettuja sovelluksia voidaan päivittää ilman ennakoilmoitusta, eivätkä ne sen jälkeen välttämättä enää ole tuettuja. Jos sinulla on kysyttävää jostakin Galaxy Watch Active -laitteen mukana toimitetusta sovelluksesta, ota yhteys Samsung-asiakaspalveluun. Jos kysymys koskee jotakin käyttäjän asentamaa sovellusta, ota yhteys vastaavaan palveluntarjoajaan.
- Galaxy Watch Active -laitteen käyttöjärjestelmän muuttaminen tai epävirallisista lähteistä peräisin olevien sovellusten asentaminen voi aiheuttaa Galaxy Watch Active -laitteeseen toimintahäiriöitä ja tietojen vahingoittumisen tai katoamisen. Nämä toimet ovat Samsungin käyttöoikeussopimuksen vastaisia ja mitätöivät takuun.
- Galaxy Watch Active -laitteeseen yhdistettävän mobiililaitteen valmistajan ja mallin mukaan voi olla, etteivät jotkin toiminnot toimi tässä oppaassa kuvatulla tavalla.
- Kosketusnäyttö erottuu selvästi myös kirkkaassa auringonvalossa, sillä kontrasti säätyy automaattisesti ympäristön mukaan. Galaxy Watch Active -laitteen luonteen takia liikkumattomien kuvien näyttäminen pitkiä aikoja kerrallaan voi aiheuttaa jälkikuvia (kuvan "palamisen" näyttöön) tai haamukuvia.
  - Liikkumattomien kuvien käyttämistä kosketusnäytön osissa pitkiä aikoja kerrallaan ei suositella. Kosketusnäyttö kannattaa sammuttaa, kun Galaxy Watch Active -laitetta ei käytetä.
  - Voit asettaa kosketusnäytön sammumaan automaattisesti, kun et käytä sitä. Napauta  (**Asetukset**) Galaxy Watch Active -laitteen Sovellukset-näytössä, napauta **Näyttö** → **Näytön aikakatk.** ja valitse sitten aika, jonka haluat laitteen odottavan ennen kosketusnäytön sammuttamista.
  - Jos haluat asettaa kosketusnäytön säätämään näytön kirkkautta automaattisesti ympäristön mukaan, napauta  (**Asetukset**) Galaxy Watch Active -laitteen Sovellukset-näytössä, napauta **Näyttö** → **Autom. pieni kirkkaus** ja aktivoi sitten kytkin napauttamalla sitä.

- Joillekin laitteille on tiettyjen alueiden tai mallien tapauksessa hankittava Federal Communications Commissionin (FCC) hyväksyntä. Jos laite on FCC:n hyväksymä, voit tarkistaa Galaxy Watch Active -laitteen FCC-tunnuksen. Kun haluat nähdä FCC-tunnuksen, napauta  (**Asetukset**) Galaxy Watch Active -laitteen Sovellukset-näytössä, napauta **Kellon tiedot** → **Laite** ja tarkista sitten FCC-tunnus **FCC-sertifiointi**-kohdasta.

## Veden- ja pölynpitävyyden ylläpitäminen

Laitteesi on veden- ja pölynpitävä. Noudattamalla näitä vinkkejä voit ylläpitää laitteen veden- ja pölynpitävyyttä. Muutoin seurauksena voi olla laitteen vahingoittuminen.

- Älä altista laitetta **voimakkaasti virtaavalle vedelle**.
- Älä käytä laitetta, kun hyppäät veteen, sukellat snorkkelilla tai harrastat vesiurheilua nopeasti virtaavassa vedessä.
- Jos laite tai kätesi ovat märät, kuivaa ne huolellisesti ennen laitteen käsittelemistä.
- Jos makea vesi kastelee laitteen, kuivaa se huolellisesti puhtaalla, pehmeällä liinalla. Jos jokin muu neste, kuten suolavesi, uima-allasvesi, saippuavesi, öljy, hajuvesi, aurinkosuoja, käsienpesuaine, kosmeettinen aine tai muu kemiallinen tuote kastelee laitteen, huuhtele laite makealla vedellä ja kuivaa se huolellisesti puhtaalla, pehmeällä liinalla. Jos et noudata näitä ohjeita, laitteen suorituskyky tai ulkoasu voi heikentyä.
- **Jos laite putoaa tai siihen kohdistuu isku**, veden- ja pölynkestävyyden tuottavat ominaisuudet voivat vahingoittua.
- Älä pura laitetta. Laitteen veden- ja pölynkestävyys voi huonontua.
- Älä altista laitetta suurelle ilman tai veden lämpötilan vaihtelulle.
- Älä kuivaa laitetta lämmityslaitteen, kuten hiustenkuivaajan, avulla.
- Laitteen vedenkestävyys voi huonontua saunassa.

- Jotkin ominaisuudet, kuten kosketusnäyttö, eivät ehkä toimi oikein, jos laitetta käytetään vedessä.
- Laitteesi on testattu kontrolloidussa ympäristössä, ja se on sertifioitu veden- ja pölynkestäväksi tietyissä tilanteissa ja olosuhteissa. (Vastaa kansainvälisessä standardissa ISO 22810:2010 kuvattuja vaatimuksia, jotka koskevat vedenpitävyyttä 50 m:n syvyydessä vedessä, ja laitetta voidaan käyttää matalassa vedessä. Vastaa luokituksessa IEC 60529 IP6X kuvattuja vaatimuksia, jotka koskevat pölynpitävyyttä.)

### Ylikuumenemista koskevia varotoimia

Jos tunnet ylikuumenemisen takia epämukavaa tunnetta laitteen käytön aikana, lopeta sen käyttö heti ja irrota se ranteestasi.

Jotta ongelmat, kuten laitteen toimintahäiriö, epämukava tunne iholla tai ihon vahingoittuminen ja akun tyhjeneminen, vältettäisiin, laitteen näyttöön tulee varoitus, jos se lämpenee tiettyyn lämpötilaan. Kun ensimmäinen varoitus tulee näkyviin, kaikki laitteen toiminnot poistetaan käytöstä, kunnes laite on viilentynyt tiettyyn lämpötilaan.

Jos laitteen lämpötila nousee lisää, näkyviin tulee toinen varoitus. Tällöin laite sammuu. Älä käytä laitetta, ennen kuin se on viilentynyt tiettyyn lämpötilaan.

### Ohjekuvakkeet



**Vaara:** Tilanteet, jotka voivat aiheuttaa vammoja sinulle tai muille



**Varoitus:** Tilanteet, joissa tämä laite tai muut laitteet voivat vahingoittua



**Huomautus:** Huomautuksia, käyttövinkkejä tai lisätietoja

## Galaxy Watch Active -laitteen puhdistaminen ja hoito

Noudattamalla seuraavia ohjeita voit varmistaa, että Galaxy Watch Active -laite toimii oikein ja sen ulkoasu säilyy hyvänä. Ohjeiden noudattamatta jättäminen voi aiheuttaa Galaxy Watch Active -laitteen vahingoittumisen ja ihoärsytystä.

- Älä altista laitetta pölylle, hielle, musteelle, öljylle tai kemikaaleille, kuten kosmetiikalle, antibakteeriselle suihkeelle, käsienpuhdistusaineelle, pesuaineelle tai hyönteismyrkyille. Galaxy Watch Active -laitteen ulko- ja sisäosat voivat vahingoittua tai suorituskyky voi huonontua. Jos Galaxy Watch Active -laite altistuu jollekin edellä mainituista aineista, puhdista se nukkaamattomalla, pehmeällä liinalla.
- Älä käytä Galaxy Watch Active -laitteen puhdistuksessa saippuaa, puhdistusaineita, hankaavia materiaaleja, paineilmaa, ultraääntä äläkä ulkoisia lämmönlähteitä. Muutoin Galaxy Watch Active -laite voi vahingoittua. Galaxy Watch Active -laitteen pintaan jäävä saippua, pesuaineet, käsien desinfiointiaineet tai puhdistusaineet voivat ärsyttää ihoa.
- Puhdista ranteesi ja hihna liikunnan tai hikoilun jälkeen. Puhdista Galaxy Watch Active -laite makealla vedellä, pyyhi sitä pienellä määrällä puhdistusalkoholia ja kuivaa Galaxy Watch Active -laite perusteellisesti.
- Kun poistat aurinkosuojavoidetta, kosteusvoidetta tai öljyä, käytä saippuatonta puhdistusainetta ja huuhtelee ja kuivaa Galaxy Watch Active -laite perusteellisesti.
- Jos Galaxy Watch Active -laitteen hihna tahriintuu tai siihen tarttuu vieraita aineita, pyyhi se kostutetulla pehmeällä hammasharjalla.

## Ole varovainen, jos olet allerginen Galaxy Watch Active -laitteessa oleville aineille

- Samsung on testannut Galaxy Watch Active -laitteen sisältämät myrkylliset aineet sisäisten ja ulkopuolisten sertifiointiviranomaisten kautta, mukaan lukien kaikkien ihoa koskettavien materiaalien testaus, ihotoksisuustestaus ja Galaxy Watch Active -laitteen päälle puettuna pitämisen testaus.
- Galaxy Watch Active -laite sisältää nikkeliä. Noudata asianmukaisia varotoimia, jos ihosi on erityisen herkkä tai olet allerginen jollekin Galaxy Watch Active -laitteessa olevalle aineelle.
  - **Nikkeli:** Galaxy Watch Active -laite sisältää nikkeliä pienen määrän, joka on Europe REACH -säädöksessä määriteltyä raja-arvoa pienempi. Käyttäjä ei altistu Galaxy Watch Active -laitteen sisällä olevalle nikkelille, ja Galaxy Watch Active -laite on läpäissyt kansainvälisesti sertifioidun testin. Jos olet herkkä nikkelille, ole kuitenkin varovainen Galaxy Watch Active -laitetta käyttäessäsi.
- Galaxy Watch Active -laitteen valmistuksessa käytetään vain materiaaleja, jotka ovat CPSC:n (U.S Consumer Product Safety Commission) standardien, Euroopan maiden säädösten ja muiden kansainvälisten standardien mukaisia.
- Lisätietoja siitä, miten Samsung käsittelee kemikaaleja, on Samsungin sivustossa (<https://www.samsung.com/uk/aboutsamsung/sustainability/environment/>).

## Laitteen osat

### Pakkauksen sisältö

Pakkauksen sisältö on lueteltu pikaoppaassa.



- Galaxy Watch Active -laitteen mukana toimitettavat varusteet, niiden kuvat ja saatavissa olevat lisävarusteet voivat vaihdella alueen tai palveluntarjoajan mukaan.
- Mukana toimitettavat varusteet on suunniteltu vain tähän Galaxy Watch Active -laitteeseen, eivätkä ne välttämättä ole yhteensopivia muiden laitteiden kanssa.
- Ulkoasua ja teknisiä ominaisuuksia voidaan muuttaa ilman erillistä ilmoitusta.
- Voit ostaa lisävarusteita Samsung-jälleenmyyjältä. Varmista ennen ostamista, että ne ovat yhteensopivia Galaxy Watch Active -laitteen kanssa.
- Galaxy Watch Active -laitteesta poiketen joissakin lisävarusteissa ei ehkä ole samaa veden- ja pölynkestävyyden sertifiointia.
- Käytä vain Samsungin hyväksymiä varusteita. Hyväksymättömien lisävarusteiden käyttäminen voi aiheuttaa suorituskykyongelmia ja vikoja, joita takuu ei kata.
- Kaikkien varusteiden saatavuus on kokonaan niitä valmistavien vastaavien yhtiöiden vastuulla. Lisätietoja saatavilla olevista varusteista on Samsungin sivustossa.

## Galaxy Watch Active

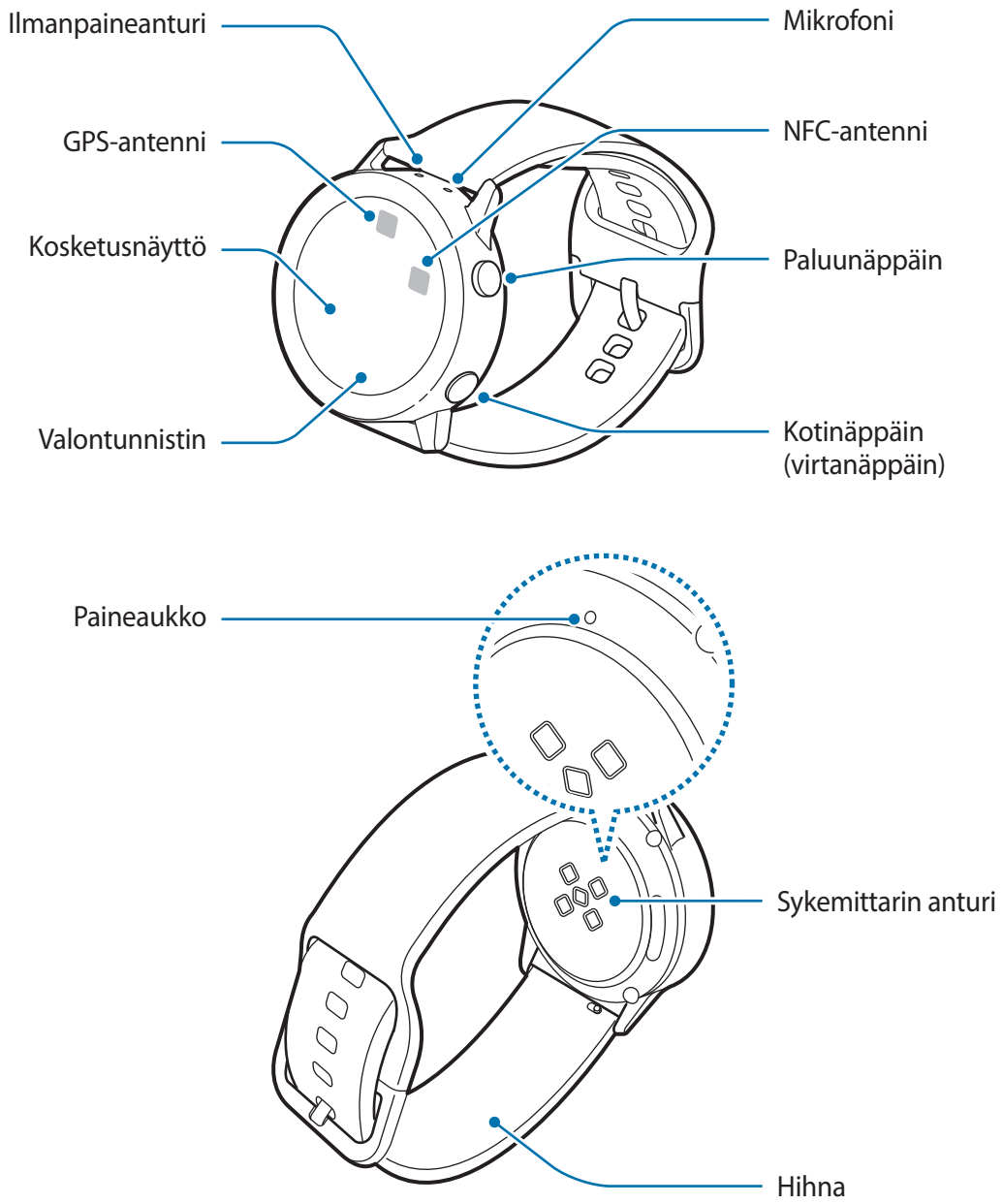



Laitteessa ja joissakin lisävarusteissa (myydään erikseen) on magneetteja. American Heart Association (USA) ja Medicines and Healthcare Products Regulatory Agency (Iso-Britannia) varoittavat, että magneetit voivat vaikuttaa implantoitujen sydämentahdistinten, rytmihäiriötahdistinten, insuliinipumppujen tai muiden elektronisten lääkinällisten laitteiden (kutsutaan yhteisesti "lääkinällisiksi laitteiksi") toimintaan vielä 15 cm:n (6 tuuman) etäisyydeltä. Jos käytät jotakin näistä lääkinällisistä laitteista, **ÄLÄ KÄYTÄ TÄTÄ LAITETTA JA JOITAKIN LISÄVARUSTEITA (MYYDÄÄN ERIKSEEN) NEUVOTTELEMATTA LÄÄKÄRIN KANSSA.**





- Älä säilytä laitetta ja joitakin lisävarusteita (myydään erikseen) magneettikenttien läheisyydessä. Magneettiset kortit, kuten luottokortit, puhelinkortit, kulkukortit ja tarkistuskortit, voivat vioittua magneettikentissä.
- Varmista, että hihna pysyy puhtaana. Epäpuhtaudet, kuten pöly ja väriaineet, voivat jättää hihnaan tahroja, joita ei ehkä voi poistaa kokonaan.
- Älä työnnä teräviä esineitä ilmanpaineanturiin, paineaukkoon äläkä mikrofoniiin. Galaxy Watch Active -laitteen sisäiset osat ja sen vedenkestävyys voivat vahingoittua.
- Jos käytät laitetta sen lasin tai akryylirungon ollessa rikkoutunut, on olemassa vamman vaara. Käytä laitetta vasta, kun se on korjattu Samsung-huoltokeskuksessa.



- Varmista, ettei Galaxy Watch Active -laitteen mikrofonit ole peitettynä, kun puhut siihen.
- Paineaukko varmistaa, että Galaxy Watch Active -laitteen sisäiset osat ja tunnistimet toimivat oikein, kun Galaxy Watch Active -laitetta käytetään ympäristössä, jossa ilmanpaine vaihtelee.

## Näppäimet

Näppäin	Toiminto
 <b>Koti/virta</b>	<ul style="list-style-type: none"> <li>• Kytke tai katkaise Galaxy Watch Active -laitteen virta painamalla jonkin aikaa.</li> <li>• Painamalla voit käynnistää näytön.</li> <li>• Käynnistä Galaxy Watch Active -laite uudelleen pitämällä painettuna yli seitsemän sekuntia.</li> <li>• Avaa Sovellukset-näyttö painamalla, kun Kello-näyttö on näkyvissä.</li> <li>• Avaa Kello-näyttö painamalla, kun jokin muu näyttö on näkyvissä.</li> </ul>
 <b>Paluu</b>	<ul style="list-style-type: none"> <li>• Painamalla voit palata edelliseen näyttöön.</li> </ul>

## Langaton laturi

Langaton latauspinta

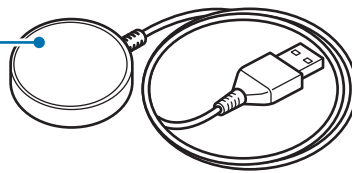

Älä jätä langatonta laturia alttiiksi vedelle, sillä langattomassa laturissa ei ole samaa vedenpitävyyttä kuin Galaxy Watch Active -laitteessa.

## Akku

### Akun lataaminen

Lataa akku, ennen kuin käytät sitä ensimmäisen kerran tai kun se on ollut pitkään käyttämättömänä.



Käytä vain Samsungin hyväksymiä latureita, akkuja ja kaapeleita. Muut kuin hyväksytyt laturit tai kaapelit voivat aiheuttaa akun räjähtämisen tai Galaxy Watch Active -laitteen vahingoittumisen.



- Käytä vain laitteen mukana toimitettua langatonta laturia. Galaxy Watch Active -laitetta ei voi ladata oikein kolmannen osapuolen langattomalla laturilla.
- Laturin liittäminen väärin voi vahingoittaa laitetta vakavasti. Takuu ei kata epäasianmukaisen käytön aiheuttamia vaurioita.



Säästä energiaa irrottamalla laturi, kun sitä ei tarvita. Laturissa ei ole virtakytkintä, joten irrota laturi pistorasiasta sähkön säästämiseksi, kun laturia ei tarvita. Laturi on pidettävä lähellä pistorasiaa ja helposti saatavilla latauksen ajan.

- 1 Liitä langaton laturi laturiin ja kytke laturi pistorasiaan.
- 2 Aseta Galaxy Watch Active -laite langattomaan laturiin kohdistamalla Galaxy Watch Active -laitteen takaosan keskikohta langattoman laturin keskikohtaan.

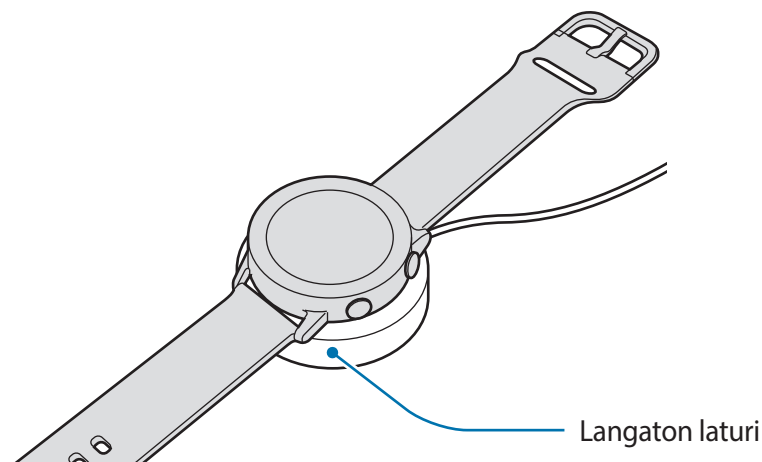

- 3** Kun akku on ladattu täyteen, irrota Galaxy Watch Active -laite langattomasta laturista. Irrota langaton laturi ensin laturista ja irrota sitten laturi pistorasiasta.

## Lataustilan tarkistaminen

Kun Galaxy Watch Active on langattomassa laturissa, käynnistä näyttö painamalla jotakin laitteen näppäintä.

Kun akkua ladataan Galaxy Watch Active -laitteen ollessa sammutettuna, saat lataustilan näkyviin painamalla mitä tahansa näppäintä.

Kun akkua ladataan Galaxy Watch Active -laitteen ollessa käynnissä, saat lataustilan näkyviin napauttamalla näyttöä.

## Akun lataamista koskevia vihjeitä ja varotoimia

- Jos Galaxy Watch Active -laitteen ja langattoman laturin välissä on esteitä, Galaxy Watch Active -laite ei ehkä lataudu oikein. Estä hien, nesteiden ja pölyn pääsy kosketuksiin Galaxy Watch Active -laitteen ja langattoman laturin kanssa.
- Kun akkuvirta on vähissä, akkukuvake näyttää tyhjältä.
- Jos akku on täysin tyhjä, Galaxy Watch Active -laitetta ei voi käynnistää heti, kun langaton laturi liitetään siihen. Anna tyhjän akun latautua muutama minuutti ennen Galaxy Watch Active -laitteen käynnistämistä.
- Jos käytät useita sovelluksia samanaikaisesti, akun varaus kuluu nopeasti. Lataa akku täyteen aina ennen tällaisten sovellusten käyttämistä, jotta vältät virran loppumisen datasiirron aikana.
- Jos käytät laturin sijaan muuta virtalähdettä, kuten tietokonetta, latausnopeus voi olla tavallista hitaampi pienemmän sähkövirran takia.
- Jos Galaxy Watch Active -laitetta ladataan muiden laitteiden kanssa monilaturin kautta, lataaminen voi kestää tavallista kauemmin.
- Galaxy Watch Active -laitetta voi käyttää latauksen aikana, mutta akun lataaminen voi olla hidasta.

- Jos Galaxy Watch Active -laitteen virransyöttö muuttuu epävakaaksi latauksen aikana, kosketusnäyttö ei ehkä toimi. Jos näin käy, irrota Galaxy Watch Active -laite langattomasta laturista.
- Galaxy Watch Active -laite voi kuumentua latauksen aikana. Tämä on normaalia, eikä sen pitäisi vaikuttaa Galaxy Watch Active -laitteen käyttöikään eikä suorituskykyyn. Jos akku kuumenee tavallista enemmän, laturi voi lopettaa lataamisen turvallisuuden takia. Jos näin käy, poista Galaxy Watch Active -laite langattomasta laturista, ja kun se on viilentynyt, jatka sen lataamista.
- Jos Galaxy Watch Active -laite ei lataudu oikein, vie Galaxy Watch Active -laite Samsung-huoltoon.
- Älä käytä taittunutta tai vahingoittunutta USB-kaapelia. Jos USB-kaapeli on vahingoittunut, lopeta sen käyttäminen.

## Langaton lataus

Galaxy Watch Active -laitteessa on sisäinen langattoman latauksen kela. Voit ladata akkua käyttämällä langatonta latausalustaa tai toista laitetta, joka toimii langattomana latausalustana. Langaton latausalusta ja muut laitteet, jotka toimivat langattomina latausalustoina, myydään erikseen.

### Akun lataaminen langattomalla latausalustalla

- 1 Aseta Galaxy Watch Active -laitteen takaosan keskikohta langattoman latausalustan keskikohtaan.

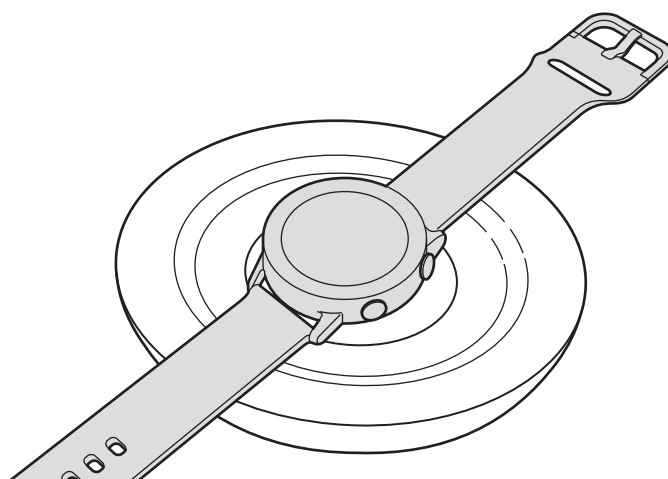

2 Kun akku on ladattu täyteen, irrota Galaxy Watch Active -laite langattomasta latausalustasta.



### Langatonta lataamista koskevia varotoimenpiteitä

Älä aseta Galaxy Watch Active -laitetta langattoman latausalustan päälle, jos Galaxy Watch Active -laitteen ja langattoman latausalustan väliin jää metallisia esineitä, magneetteja tai muita johtavia materiaaleja.

Galaxy Watch Active -laite ei ehkä lataudu oikein tai se voi ylikuumentua tai Galaxy Watch Active -laite voi vahingoittua.



- Käytä Samsungin hyväksymää langatonta latausalustaa. Jos käytät muita langattomia latausalustoja, akku ei ehkä lataudu oikein.
- Lisätietoja saatavilla olevista langattomista latausalustoista on Samsungin sivustossa.

## Akun lataaminen PowerShare-toiminnolla

1 Aseta Galaxy Watch Active -laitteen takaosan keskikohta langattomana latausalustana toimivan laitteen päälle.



Latauskelan sijainti voi vaihdella eri laitteissa. Säädä Galaxy Watch Active -laitteen asentoa, niin latauskotelo voi muodostaa vahvan yhteyden.

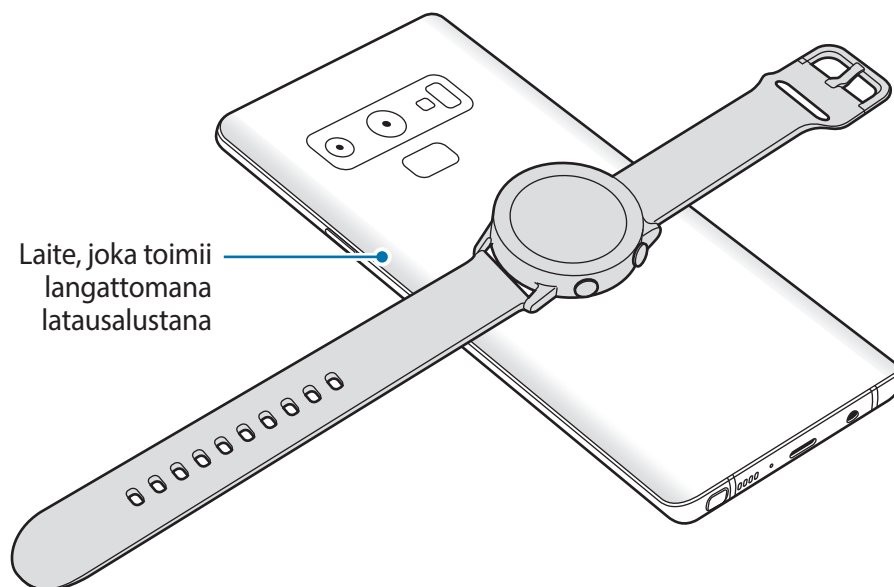

2 Kun akku on ladattu täyteen, irrota Galaxy Watch Active -laite toisesta laitteesta.





- Älä liikuta tai käytä laitetta tai Galaxy Watch Active -laitetta lataamisen aikana, jotta lataaminen onnistuu oikein.
- Jos lataat Galaxy Watch Active -laitetta samaan aikaan kuin langattomana latausalustana toimivaa laitetta, laturin tyyppin mukaan voi olla, että lataaminen hidastuu tai Galaxy Watch Active -laite ei lataudu oikein.
- Latausnopeus tai -tehokkuus voi vaihdella laitteen tilan tai ympäristön mukaan.
- Jos langattomana latausalustana toimivan laitteen jäljellä oleva akkuvirta laskee tietyn tason alapuolelle, virranjako päättyy.
- Lisätietoja saatavilla olevista langattomina latausalustoina toimivista laitteista on Samsungin sivustossa.

## Virransäästötila

Voit pidentää akun käyttöaika ottamalla virransäästötilan käyttöön.

- Näyttää värit näytössä harmaan sävyinä.
- Poistaa käytöstä Wi-Fi-verkon.
- Rajoittaa kaikkia toimintoja puhelu-, viesti- ja ilmoitustoimintoja lukuun ottamatta.
- Verkkoyhteyttä vaativien sovellusten ilmoituksia ei oteta vastaan, kun Galaxy Watch Active -laitetta ei ole yhdistetty mobiililaitteeseen.
- Rajoittaa Galaxy Watch Active -laitteen suorittimen suorituskykyä.

Napauta Sovellukset-näytössä  (**Asetukset**) → **Akku** → **Virransäästö** → ✓. Voit ottaa virransäästötilan käyttöön myös napauttamalla  → ✓ pikapaneelissa. Lisätietoja pikapaneelin avaamisesta on kohdassa [Pikapaneeli](#).

Voit poistaa tämän tilan käytöstä napauttamalla **Poista käytöstä** virransäästötilan näytön alareunassa ja napauttamalla ✓. Voit poistaa virransäästötilan käytöstä myös napauttamalla  pikapaneelissa.

# Galaxy Watch Active -laitteen pukeminen päälle

## Galaxy Watch Active -laitteen asettaminen ranteeseen

Avaa solki ja aseta hihna ranteesi ympärille. Sovita hihna ranteeseesi, työnnä tappi säätöreikään ja kiinnitä se sitten sulkemalla solki.

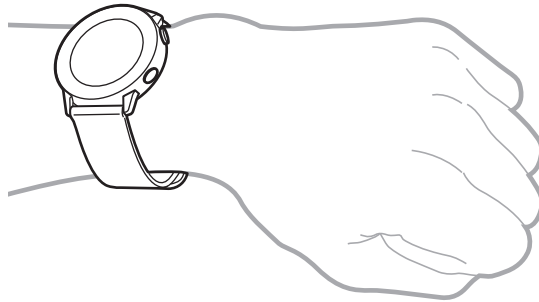

Älä taivuta hihnaa voimakkaasti. Muutoin Galaxy Watch Active -laite voi vahingoittua.



- Voit tarkentaa Galaxy Watch Active -laitteen sykemittauksen tulosta pukemalla Galaxy Watch Active -laitteen tiukasti käsivarren ympärille välittömästi ranteen yläpuolelle. Lisätietoja on kohdassa [Galaxy Watch Active -laitteen pukeminen päälle oikein](#).
- Kun tietyt materiaalit koskettavat Galaxy Watch Active -laitteen takaosaa, Galaxy Watch Active -laite voi olettaa, että olet pukenut sen ranteeseesi.
- Jos Galaxy Watch Active -laite ei havaitse liikettä kymmenen minuutin kuluessa, Galaxy Watch Active -laite voi olettaa, että et ole pukenut sitä ranteeseesi.

## Hihnaa koskevia vihjeitä ja varotoimia

- Kun pidät Galaxy Watch Active -laitetta päällesi puettuna pitkään tai rasittavan liikunnan aikana, kitka ja paine voivat aiheuttaa ihoärsytystä. Jos olet pitänyt Galaxy Watch Active -laitetta päällesi puettuna pitkään, irrota Galaxy Watch Active -laite ranteestasi äläkä pidä Galaxy Watch Active -laitetta päällesi puettuna useaan tuntiin.
- Allergia, ympäristötekijät, muut tekijät tai ihon pitkäaikainen altistuminen saippualle tai hielle voivat aiheuttaa ihoärsytystä. Lopeta tällöin Galaxy Watch Active -laitteen käyttäminen ja odota oireiden helpottamista kahdesta kolmeen päivää. Jos oireet jatkuvat tai pahenevat, hakeudu heti lääkärin vastaanotolle.
- Varmista, että ihosi on kuiva, ennen kuin puuet Galaxy Watch Active -laitteen päällesi. Jos pidät märkää Galaxy Watch Active -laitetta päällesi puettuna kauan, se voi vaikuttaa ihoosi.
- Jos pidät Galaxy Watch Active -laitetta päällesi puettuna vedessä, poista vieraat materiaalit iholtasi ja Galaxy Watch Active -laitteesta ja kuivaa ne huolellisesti, jotta välttäisit ihoärsytyksen.
- Älä käytä vedessä Galaxy Watch Active -laitteen lisäksi mitään lisävarusteita.

## Hihnan vaihtaminen

Irrota hihna Galaxy Watch Active -laitteesta, kun haluat vaihtaa sen uuteen.

- 1 Liu'uta hihnan jousitappia sisäänpäin.

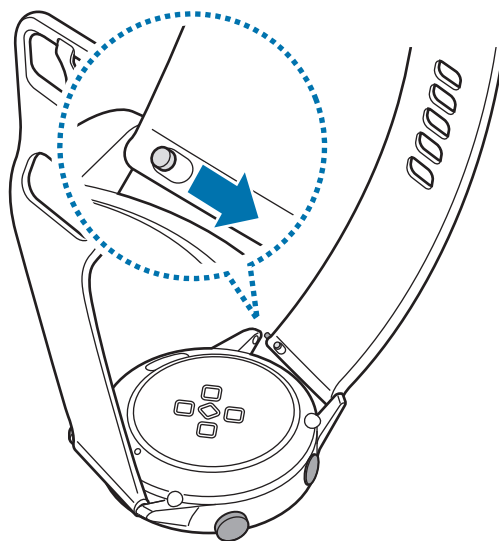

2 Vedä hihnaa poispäin Galaxy Watch Active -laitteen rungosta.

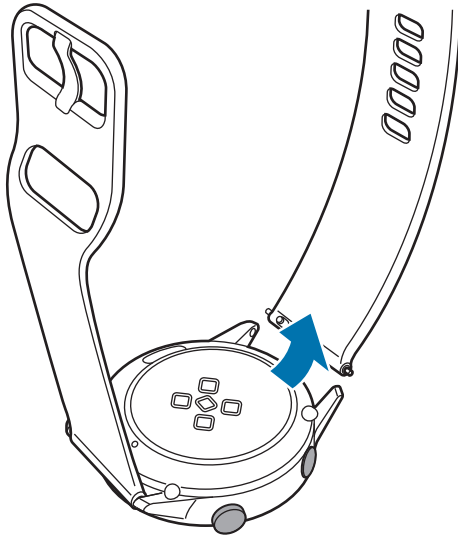

3 Aseta jousitapin toinen pää Galaxy Watch Active -laitteen korvakkeeseen.

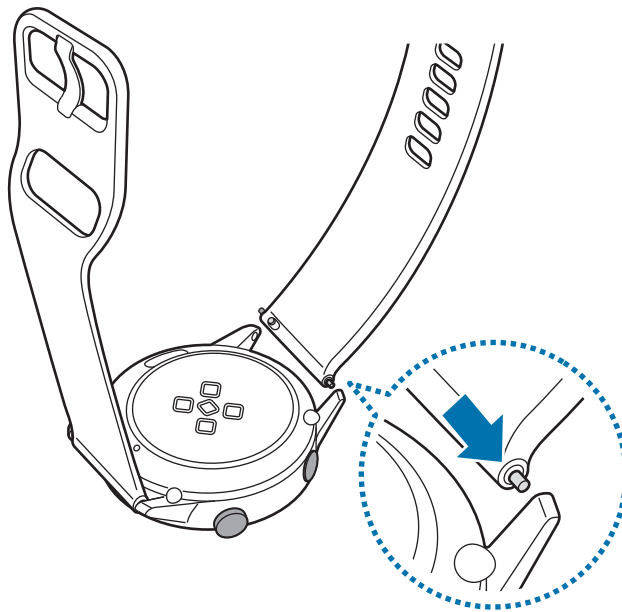

#### 4 Liu'uta jousitappia sisäänpäin ja yhdistä uusi hihna.

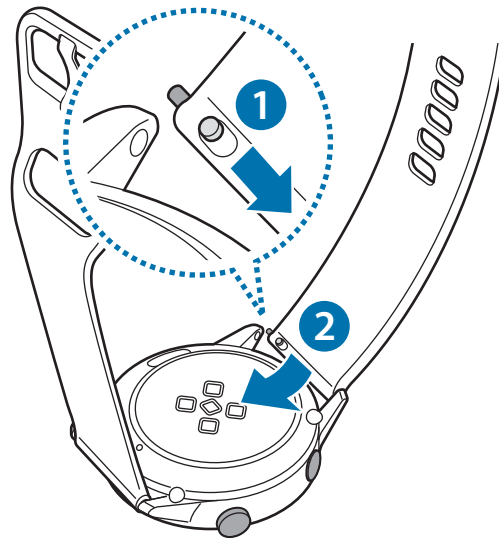

## Galaxy Watch Active -laitteen käynnistäminen ja sammuttaminen

Käynnistä Galaxy Watch Active -laite pitämällä kotinäppäintä (virtanäppäintä) painettuna muutama sekunti.

Kun käynnistät Galaxy Watch Active -laitteen ensimmäisen kerran tai palautat sen tehdasetukset, näyttöön tulevat ohjeet opastavat Galaxy Wearable -sovelluksen lataamisessa ja asentamisessa mobiililaitteeseen. Lisätietoja on kohdassa [Galaxy Watch Active -laitteen yhdistäminen mobiililaitteeseen](#).

Sammuta Galaxy Watch Active -laite painamalla kotinäppäintä (virtanäppäintä) jonkin aikaa ja napauttamalla sitten **Sammuta**.

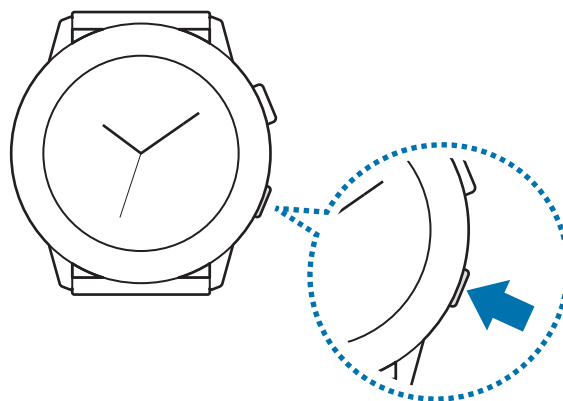



Noudata kaikkia valtuutetun henkilöstön julkaisemia varoituksia ja ohjeita, kun olet paikassa, jossa langattomien laitteiden käyttöä on rajoitettu, kuten lentokoneessa tai sairaalassa.

## Galaxy Watch Active -laitteen käynnistäminen uudelleen

Jos Galaxy Watch Active -laite on jumissa eikä vastaa, käynnistä se uudelleen pitämällä kotinäppäintä (virtanäppäintä) painettuna yli seitsemän sekuntia.

## Galaxy Watch Active -laitteen yhdistäminen mobiililaitteeseen

### Galaxy Wearable -sovelluksen asentaminen

Voit käyttää monia lisätoimintoja, kun olet yhdistänyt Galaxy Watch Active -laitteen mobiililaitteeseen. Kun haluat yhdistää Galaxy Watch Active -laitteen mobiililaitteeseen, asenna Galaxy Wearable -sovellus mobiililaitteeseen.

Mobiililaitteen mukaan voit ladata Galaxy Wearable -sovelluksen seuraavista paikoista:

- Samsungin Android-laitteet: **Galaxy Store, Play-Kauppa**
- Muut Android-laitteet: **Play-Kauppa**



Galaxy Wearable -sovellusta ei voi asentaa mobiililaitteisiin, jotka eivät tue synkronointia Galaxy Watch Active -laitteen kanssa. Varmista, että mobiililaitteesi on yhteensopiva Galaxy Watch Active -laitteen kanssa.

## Galaxy Watch Active -laitteen yhdistäminen mobiililaitteeseen Bluetooth-yhteydellä

### Galaxy Watch Active

1 Käynnistä Galaxy Watch Active -laite ja pyyhkäise ylöspäin näytön alareunasta. Näkyviin tulee Galaxy Wearable -sovelluksen lataamiseen ja asentamiseen liittyvä näyttö.

2 Valitse käytettävä kieli napauttamalla  ja noudata näytön ohjeita.



Jos haluat käyttää Galaxy Watch Active -laitetta yhdistämättä sitä mobiililaitteeseen, katso kohta [Galaxy Watch Active -laitteen käyttäminen ilman mobiililaitetta](#).

### Mobiililaite

3 Käynnistä **Galaxy Wearable** -sovellus.

Päivitä Galaxy Wearable -sovellus tarvittaessa uusimpaan versioon.

4 Napauta **Aloita matka**.

5 Valitse laitteesi näytöstä.

Jos et löydä laitettasi, napauta **Minun ei ole täällä**.

6 Napauta **KÄYNNISTÄ**, kun Bluetooth-aktivointipyynnön ikkuna on näkyvässä.

7 Muodosta yhteys noudattamalla näyttöön tulevia ohjeita.

Kun muodostat yhteyden, sekä Galaxy Watch Active -laitteen että mobiililaitteen näyttöön tulee opetusohjelma. Tutustu Galaxy Watch Active -laitteen perussäätimiin noudattamalla näytön ohjeita.

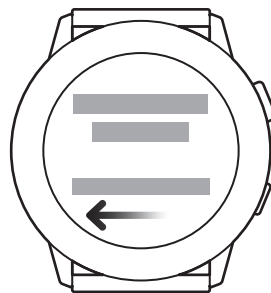

- Mobiililaitteen ja ohjelmistoversion mukaan voi olla, että yhdistämistavat ja näyttö poikkeavat tässä esitetyistä.
- Kun yhdistät Galaxy Watch Active -laitteen uuteen mobiililaitteeseen ensimmäisen kerran sen tehdasasetusten palauttamisen jälkeen, Galaxy Watch Active -laitteen akku voi kulua tavallista nopeammin yhteystietojen ja muiden tietojen synkronoinnin aikana.
- Tuetut mobiililaitteet ja ominaisuudet voivat vaihdella alueen, palveluntarjoajan ja laitteen valmistajan mukaan.

## Galaxy Watch Active -laitteen yhdistäminen uuteen mobiililaitteeseen

Kun yhdistät Galaxy Watch Active -laitteen uuteen mobiililaitteeseen, Galaxy Watch Active -laitteen tehdasasetukset palautetaan. Kun näyttöön tulee kehote ennen Galaxy Watch Active -laitteen yhdistämistä uuteen mobiililaitteeseen, varmuuskopioi tallennetut tiedot turvallisesti napauttamalla **Varmuusk. tiedot** >. Lisätietoja Galaxy Watch Active -laitteen varmuuskopioinnista on kohdassa [Galaxy Watch Active -laitteessa olevien tietojen hallinta](#).

1 Napauta Sovellukset-näytössä  (Asetukset) → Yhdistä uuteen puhelimeen → ✓.

Galaxy Watch Active -laitteen ja mobiililaitteen välinen yhteys katkaistaan. Kevyen asetusten palautuksen jälkeen se siirtyy automaattisesti Bluetooth-laiteparin muodostustilaan.

2 Käynnistä **Galaxy Wearable** -sovellus uudessa mobiililaitteessa, jolloin yhteys Galaxy Watch Active -laitteeseen muodostetaan.



Jos mobiililaite, johon haluat muodostaa yhteyden, on jo yhdistetty toiseen laitteeseen, käynnistä **Galaxy Wearable** -sovellus mobiililaitteessasi ja yhdistä uusi laite napauttamalla  → **Lisää uusi laite**.

## Etäyhteys

Galaxy Watch Active -laite ja mobiililaite yhdistetään Bluetooth-yhteydellä. Kun Bluetooth-yhteyttä ei ole käytettävissä, voit etäyhdistää Galaxy Watch Active -laitteen matkapuhelimeesi käyttämällä Samsung-tiliäsi Wi-Fi-verkon kautta. Siten voit jatkaa ilmoitusten vastaanottamista mobiililaitteestasi.



Jos tämä toiminto ei ole käytössä, käynnistä **Galaxy Wearable** -sovellus mobiililaitteessa, napauta **Koti** → **Tili ja varmuuskopiointi** ja napauta sitten **Etäyhteys**-kytkintä.

# Galaxy Watch Active -laitteen käyttäminen ilman mobiililaitetta



Voit käyttää Galaxy Watch Active -laitetta yhdistämättä sitä mobiililaitteeseen. Käytä Galaxy Watch Active -laitetta kätevästi ilman yhteyttä mobiililaitteeseen esimerkiksi ulkona liikunnan aikana. Voit asettaa Galaxy Watch Active -laitteen käytettäväksi ilman mobiililaitetta, kun käynnistät Galaxy Watch Active -laitteen ensimmäisen kerran tai palautat sen tehdasasetukset.



- Jotkin ominaisuudet eivät ole käytettävissä, kun käytät Galaxy Watch Active -laitetta yhdistämättä sitä mobiililaitteeseen.
- Tutustu osoitteessa [www.samsung.com](http://www.samsung.com) oleviin oikeudellisiin huomautuksiin, jotka koskevat Ilman puhelinta -yhteystilan määrittämistä ensimmäisen kerran.

- 1 Käynnistä Galaxy Watch Active -laite ja pyyhkäise ylöspäin näytön alareunasta.
- 2 Napauta  ja valitse käytettävä kieli.
- 3 Napauta , selaa näytössä alaspäin ja napauta **tätä**.
- 4 Lue ilmoitus ja napauta **Jatka** >.
- 5 Lue hyväksymistä edellyttävät käyttöehdot ja napauta **Hyväksy** >.
- 6 Lue lisäkäyttöehdot, valitse ehdot, jotka hyväksyt, ja napauta sitten **Seuraava** >.
- 7 Kirjaudu sisään Samsung-tiliisi.
- 8 Jos haluat palauttaa tietoja, palauta Samsung-tiliisi tallennetut toisen Galaxy Watch Active -laitteen tiedot.
- 9 Aseta aikavyöhyke, päivämäärä ja kellonaika.
- 10 Määritä PIN-koodi tietojen varmuuskopiointia tai palautusta varten.



Kun käytät Galaxy Watch Active -laitetta ilman mobiililaitetta, voit yhdistää Galaxy Watch Active -laitteen mobiililaitteeseen napauttamalla Sovellukset-näytössä  (**Asetukset**) → **Yhdistä puhelimeen** →  ja antamalla PIN-koodin.

## Näytön hallinta

### Kosketusnäyttö



- Älä päästä kosketusnäyttöä kosketuksiin muiden sähkölaitteiden kanssa. Staattisen sähkön purkaukset voivat saada kosketusnäytön toimimaan virheellisesti.
- Älä napauta kosketusnäyttöä millään terävällä esineellä äläkä paina sitä voimakkaasti sormella, jotta näyttö ei vahingoitu.
- Liikkumattomien kuvien käyttämistä kosketusnäytön osissa pitkiä aikoja kerrallaan ei suositella. Muutoin kuvaan voi tulla jälkikuvia (kuvan "palamista" näyttöön) tai haamukuvia.



- Galaxy Watch Active -laite ei ehkä tunnista kosketussyötteitä lähellä näytön reunoja, jotka ovat kosketussyöttöalueen ulkopuolella.
- On suositeltavaa käyttää kosketusnäyttöä sormilla.
- Kosketusnäyttö ei ehkä ole käytettävissä, kun vesilukkotila on käytössä.

### Napauttaminen

Voit avata sovelluksen, valita valikkokohteen tai painaa näyttöpainiketta sormella napauttamalla.

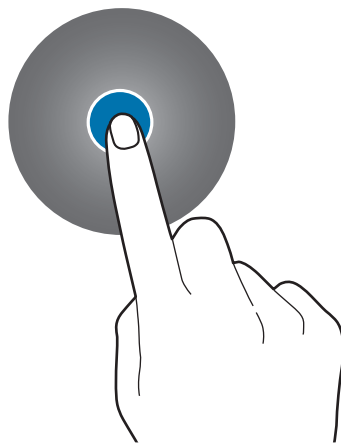

## Koskettaminen jonkin aikaa

Koskettamalla näyttöä vähintään kaksi sekuntia voit siirtyä muokkaustilaan tai näyttää käytettävissä olevat toiminnot.

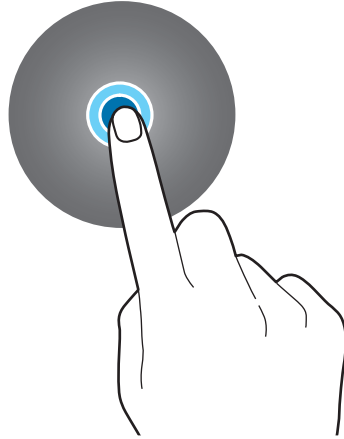

## Vetäminen

Voit siirtää kohdetta koskettamalla sitä jonkin aikaa ja vetämällä sen kohdepaikkaan.

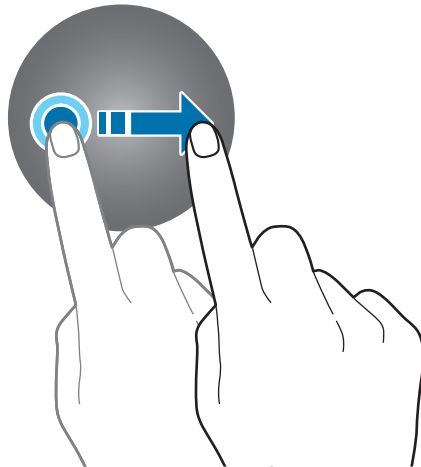

## Kaksoisnapauttaminen

Lähennä tai loitonna kuvaa kaksoisnapauttamalla sitä.

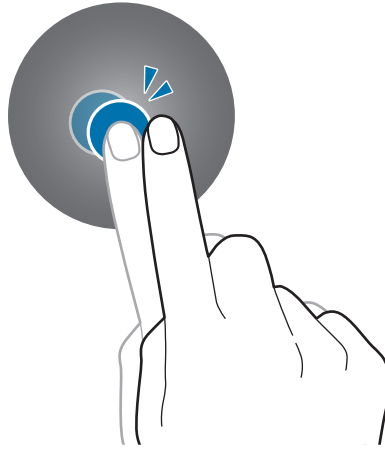

## Levittäminen ja nipistäminen

Lähennä tai loitonna kuvaa levittämällä kahta sormea erilleen tai nipistämällä niitä yhteen kuvan kohdalla.

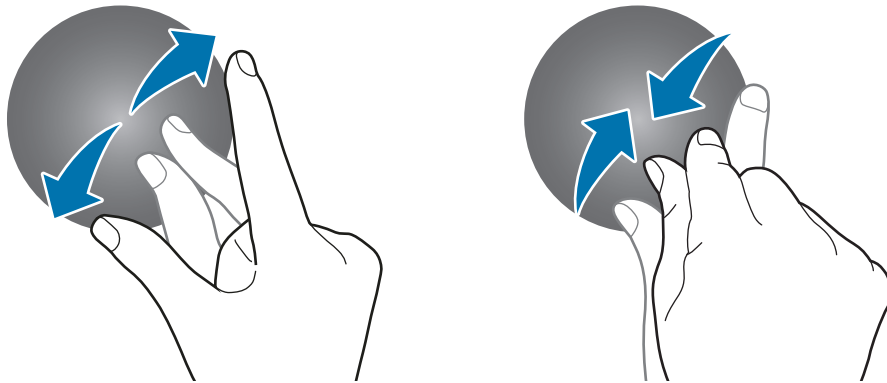

## Pyyhkäiseminen

Saat muut paneelit näkyviin pyyhkäisemällä vasemmalle tai oikealle.

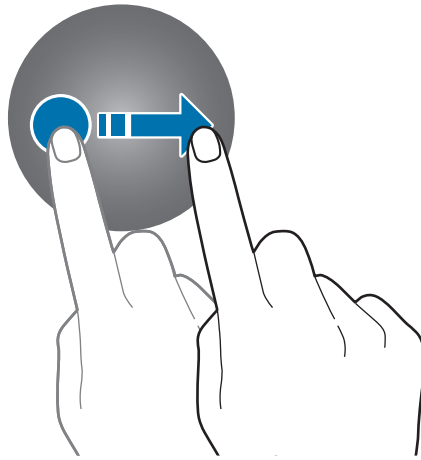

## Näytön kokoonpano

Kello-näyttö on Galaxy Watch Active -laitteen monien näyttöjen käytön aloituspaikka.

Saat muut näytöt näkyviin painamalla näppäintä tai pyyhkäisemällä sormella näytössä.

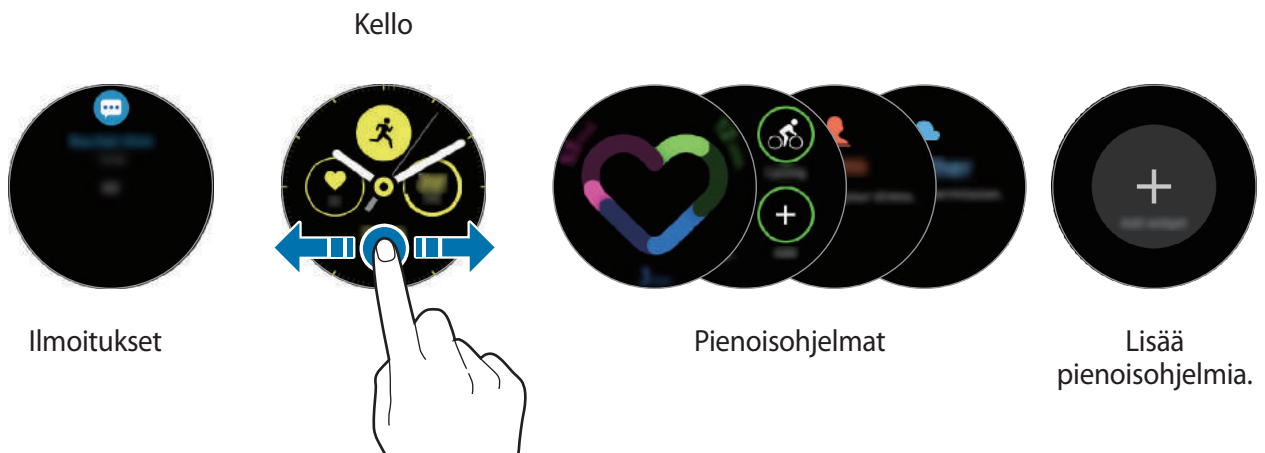

Käytettävissä olevat piensohjelmot, ilmoitukset ja niiden järjestys voivat vaihdella ohjelmistoversion mukaan.

## Pienoisohjelmien lisääminen

Voit lisätä uusia pienoisohjelmia alkunäyttöön.

Selaa näytössä vasemmalle, napauta  ja valitse pienoisohjelma. Valittu pienoisohjelma näkyy uudessa paneelissa.

## Pienoisohjelmien siirtäminen

Kosketa pienoisohjelmaa jonkin aikaa ja vedä se sitten haluamaasi paikkaan.

## Pienoisohjelmien poistaminen

Kosketa pienoisohjelmaa jonkin aikaa ja napauta sitten .

## Näytön virran kytkeminen ja katkaiseminen

Voit käynnistää näytön painamalla kotinäppäintä tai paluunäppäintä.

Jos näyttö ei käynnisty, kun olet napauttanut näyttöä, napauta Sovellukset-näytössä  (**Asetukset**), napauta **Lisäasetukset** → **Kosketusaktivointi** ja aktivoi sitten kytkin napauttamalla sitä.

Voit katkaista näytön virran peittämällä näytön kämmenellä. Näytön virta katkeaa automaattisesti myös, jos Galaxy Watch Active -laitetta ei käytetä määritetyn ajan kuluessa.

Voit käynnistää näytön myös aktivointieleen avulla. Napauta Sovellukset-näytössä  (**Asetukset**) → **Lisäasetukset** → **Aktivointielee** ja aktivoi sitten kytkin napauttamalla sitä.

## Näytön vaihtaminen

### Siirtyminen Kello-näytöstä Sovellukset-näyttöön ja päinvastoin



Voit avata Sovellukset-näytön painamalla kotinäppäintä Kello-näytössä.

Voit palata Kello-näyttöön painamalla kotinäppäintä.



### Sovellukset-näyttö

Sovellukset-näytössä näkyvät kaikkien niiden sovellusten kuvakkeet, jotka on asennettu Galaxy Watch Active -laitteeseen.

Voit siirtyä seuraavaan tai edelliseen Sovellukset-näyttöön pyyhkäisemällä näytössä vasemmalle tai oikealle tai napauttamalla  tai .



Käytettävissä olevat sovellukset voivat vaihdella ohjelmistoversion mukaan.



## Sovellusten avaaminen

Käynnistä sovellus napauttamalla sovelluksen kuvaketta Sovellukset-näytössä.



Voit käynnistää sovelluksen viimeksi käytettyjen sovellusten luettelosta napauttamalla Sovellukset-näytössä  (**Viim. k. sovell.**).

Voit myös pyyhkäistä Kello-näytössä vasemmalle ja käynnistää hiljattain käynnistetyn sovelluksen tai usein käytetyn sovelluksen **Sov. pikan.** -pienoisohjelmasta.



Voit lisätä haluamasi sovelluksen **Sov. pikan.** -pienoisohjelmasta napauttamalla  ja lisäämällä sovelluksen. Jos tila ei riitä usein tarvittavan sovelluksen lisäämiseen, kosketa näyttöä jonkin aikaa, napauta **MUOKKAA** ja napauta sitten  aiemmin lisätyn sovelluksen kohdalla, niin voit lisätä toisen sovelluksen.

## Sovellusten sulkeminen

- 1 Napauta Sovellukset-näytössä  (**Viim. k. sovell.**).
- 2 Siirry suljettavan sovelluksen kohdalle pyyhkäisemällä näytössä vasemmalle tai oikealle.
- 3 Napauta .

Voit sulkea kaikki käynnissä olevat sovellukset napauttamalla **Sulje kaikki**.

## Palaaminen edelliseen näyttöön

Voit palata edelliseen näyttöön painamalla paluunäppäintä.

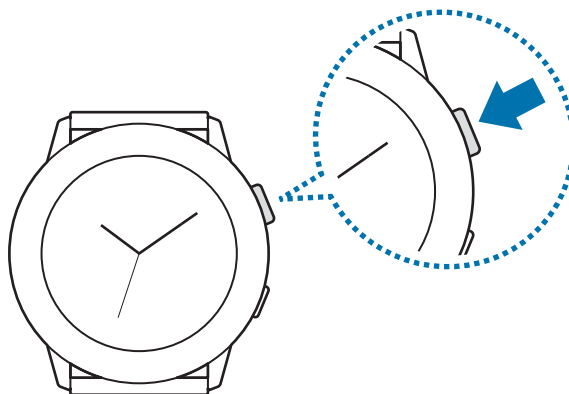

## Lukitusnäyttö

Näytön lukitustoiminnon avulla voit estää muita käyttämästä Galaxy Watch Active -laitettasi ja siten suojata henkilökohtaisia tietojasi. Kun olet ottanut käyttöön näytönlukitustoiminnon, Galaxy Watch Active -laite vaatii avauskoodia aina, kun sen lukitus avataan.

### Näytön lukituksen määrittäminen

Napauta Sovellukset-näytössä  (Asetukset) → Suojaus → Lukitse → Tyyppi ja valitse näytön lukitustapa.

- **Kuvio:** Avaa näytön lukitus piirtämällä vähintään neljä pistettä sisältävä kuvio.
- **PIN-koodi:** Avaa näytön lukitus antamalla numeroita sisältävä PIN-koodi.

## Kello

### Kello-näyttö

Voit tarkistaa nykyisen kellonajan tai tarkastella muita tietoja. Kun Kello-näyttö ei ole näkyvässä, voit palata Kello-näyttöön painamalla kotinäppäintä.





## Kellotaulun vaihtaminen

Kosketa Kello-näyttöä jonkin aikaa tai pyyhkäise näytössä vasemmalle tai oikealle ja valitse sitten kellotaulu.

Voit mukauttaa kelloa myös napauttamalla **Mukauta**.

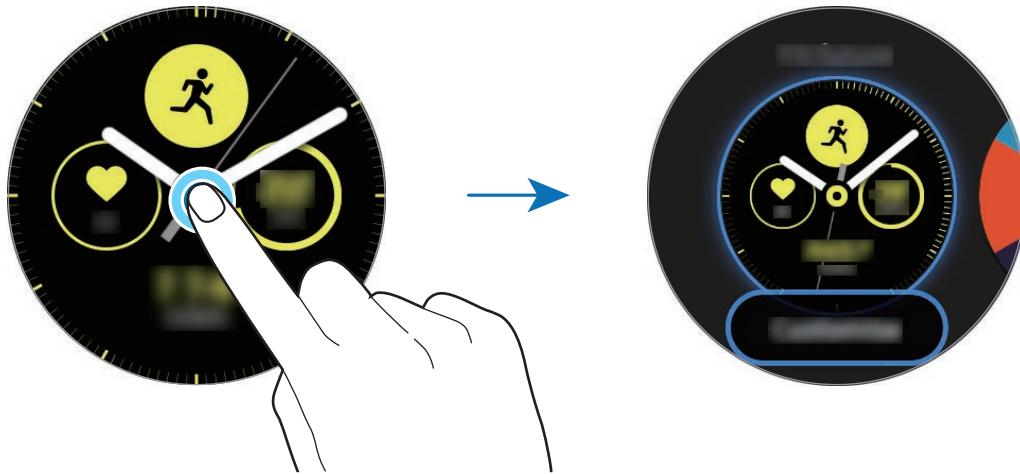
Voit ladata lisää kellotauluja **Galaxy Store** -kaupasta napauttamalla **Galaxy Store**.



Voit myös vaihtaa kellotaulua. Napauta Sovellukset-näytössä  (**Asetukset**) → **Kellotaulut** → **Kellotaulut**.

Voit vaihtaa Galaxy Watch Active -laitteen kellotaulua myös mobiililaitteestasi. Käynnistä **Galaxy Wearable** -sovellus mobiililaitteessasi ja napauta **Kellotaulut** tai **Tietoja**. Voit ladata lisää kellotauluja **Galaxy Store** -kaupasta napauttamalla **NÄYTÄ LISÄÄ** kohdassa **Esittelyssä olevat kellotaulut**.

## Kellotaulun mukauttaminen valokuvan avulla

Voit käyttää valokuvaa kellotauluna, kun olet tuonut valokuvan mobiililaitteesta. Lisätietoja valokuvien tuomisesta mobiililaitteesta on kohdassa [Kuvien tuominen mobiililaitteesta](#).

- 1 Kosketa Kello-näyttöä jonkin aikaa, pyyhkäise näytössä vasemmalle tai oikealle ja napauta sitten **Mukauta**-kellotaulussa **Oma valokuva+**.
- 2 Napauta näyttöä ja napauta **Lisää valokuva**.

### 3 Valitse kellotauluna käytettävä valokuva ja napauta **OK** → **OK**.

Voit lähentää tai loitontaa valokuvaa kaksoisnapauttamalla kuvaa nopeasti, levittämällä kahta sormea erilleen tai nipistämällä niitä yhteen kuvan kohdalla. Kun valokuva on lähennettynä, voit tuoda valokuvasta haluamasi osan näkyviin pyyhkäisemällä näyttöä.





Voit lisätä uusia valokuvia pyyhkäisemällä näytössä vasemmalle tai oikealle ja valitsemalla **Lisää valokuva**. Enintään 20 valokuvaa voi lisätä kellotauluksi. Lisäämäsi valokuvat kiertävät järjestyksessä.

### 4 Vaihda väriä tai fonttia pyyhkäisemällä näyttöä ja napauta sitten **OK**.

## Kello aina käytössä -toiminnon ottaminen käyttöön

Voit asettaa näytön näyttämään kellon aina, kun näyttö on sammutettuna Galaxy Watch Active -laitteen käytön aikana.

Napauta pikapaneelissa . Napauta Sovellukset-näytössä  (**Asetukset**) → **Kellotaulut** → **Kello aina käytössä** ja aktivoi sitten kytkin napauttamalla sitä.

## Vain kello -tila

Voit käyttää Galaxy Watch Active laiteta Vain kello -tilassa. Vain kello -tilassa näkyvissä on vain aika, eikä mitään muita toimintoja voi käyttää.

Napauta pikapaneelissa . Voit myös napauttaa Sovellukset-näytössä  (**Asetukset**) ja avata akunhallintavalikon napauttamalla **Akku**. Valitse sitten **Vain kello** ja napauta .

Kun haluat poistaa Vain kello -tilan käytöstä, pidä kotinäppäintä painettuna yli kolme sekuntia.

# Ilmoitukset

## Ilmoituspaneeli

Voit nähdä ilmoituspaneelissa ilmoitukset tapahtumista, kuten uusista viesteistä tai vastaamattomista puhelusta. Avaa ilmoituspaneeli pyyhkäisemällä Kello-näytössä oikealle. Jos tarkistamattomia ilmoituksia on olemassa, Kello-näytössä näkyy oranssi piste.

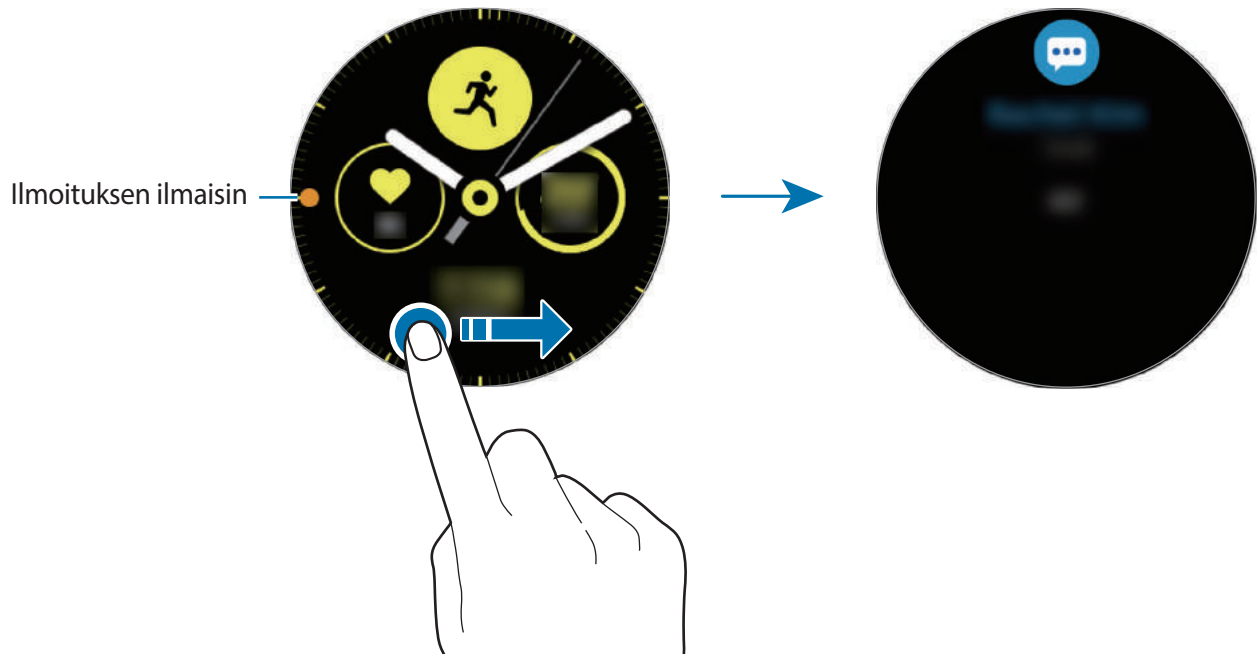

## Saapuvien ilmoitusten näyttäminen

Kun saat ilmoituksen, ilmoituksen tiedot, kuten sen tyyppi ja sen vastaanottoaika, tulevat näyttöön. Jos saat vähintään kolme ilmoitusta, voit tuoda lisää ilmoituksia näkyviin pyyhkäisemällä näytössä vasemmalle tai oikealle.

Voit tuoda ilmoituksen tiedot näkyviin napauttamalla sitä.

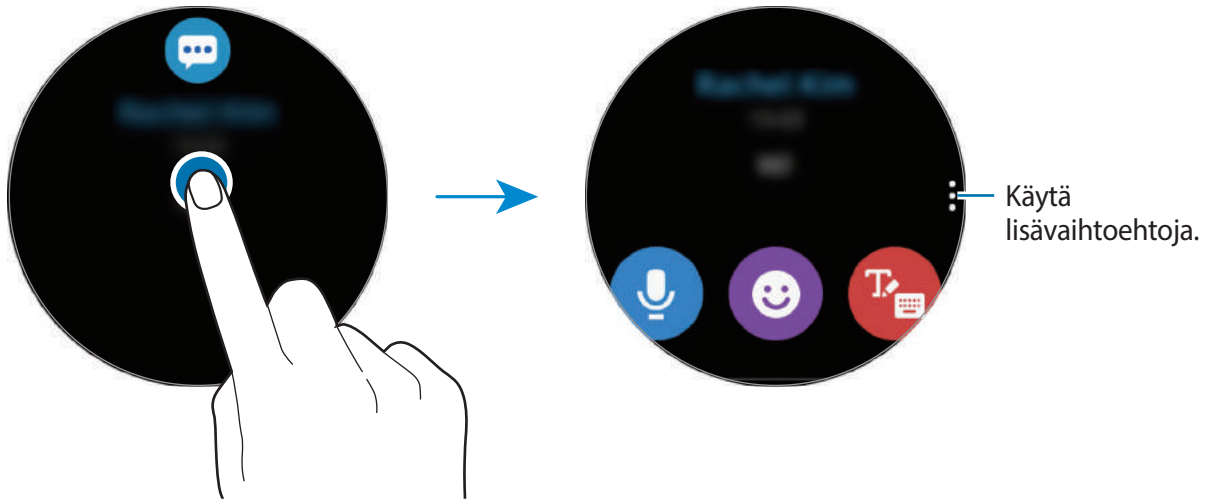

## Ilmoitusten poistaminen

Voit poistaa ilmoituksen pyyhkäisemällä ylöspäin näytössä, kun ilmoitus on näkyvässä.



## Sovellusten valitseminen ilmoitusten vastaanottamista varten

Valitse mobiililaitteessa sovellus, josta haluat vastaanottaa ilmoitukset Galaxy Watch Active -laitteeseen.

- 1 Käynnistä **Galaxy Wearable** -sovellus mobiililaitteessa ja napauta **Koti** → **Ilmoitukset** ja napauta sitten kytkintä.
- 2 Napauta **Ilmoitusten hallinta** ja napauta niiden sovellusten vieressä olevaa kytkintä, joiden ilmoitukset haluat vastaanottaa Galaxy Watch Active -laitteeseen.

## Pikapaneeli

Tämän paneelin avulla näet Galaxy Watch Active -laitteen nykyisen tilan ja voit määrittää asetukset.

Pyyhkäise näytön yläreunasta alaspäin.

Jos pika-asetuskuvakkeita on vähintään kymmenen, voit siirtyä seuraavaan tai edelliseen pikapaneeliin pyyhkäisemällä näytössä vasemmalle tai oikealle.

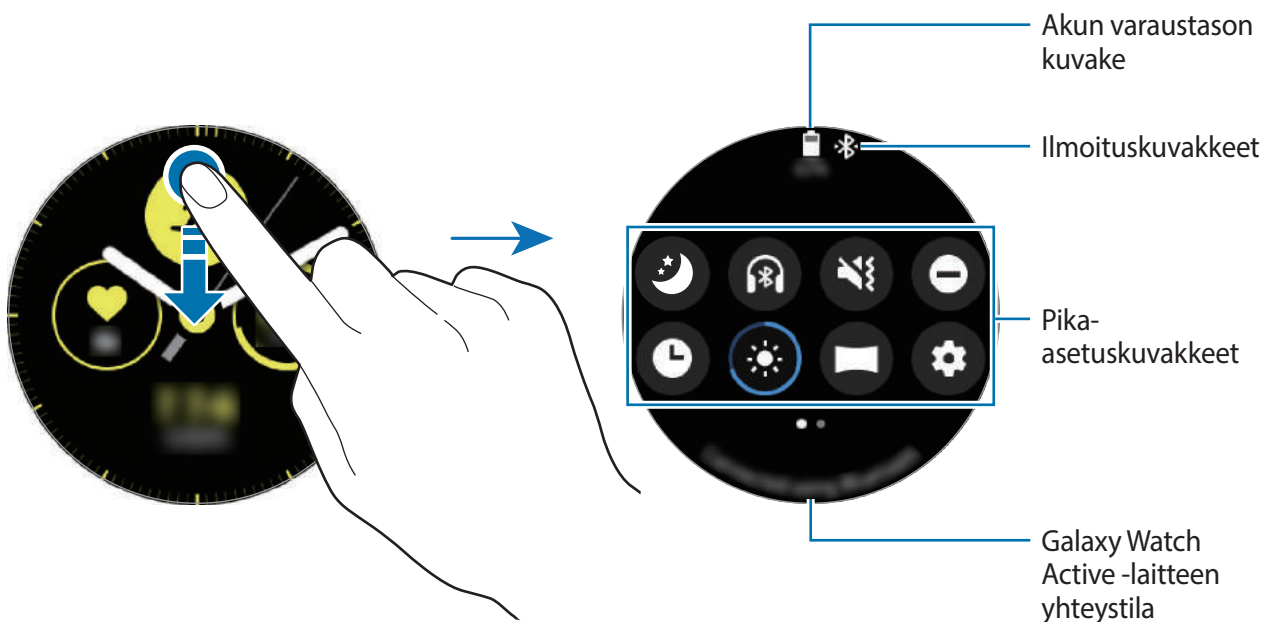

## Ilmoituskuvakkeiden tarkistaminen

Pikapaneelin yläreunassa näkyvät ilmoituskuvakkeet ilmaisevat Galaxy Watch Active -laitteen nykyisen tilan. Taulukossa on lueteltu yleisimmät kuvakkeet.



Näytettävät ilmoituskuvakkeet voivat määräytyä alueen mukaan.

Kuvake	Merkitys
	Bluetooth-yhteys muodostettu
	Bluetooth-yhteys katkaistu
	Bluetooth-kuulokemikrofoni yhdistetty
	Wi-Fi-yhteys muodostettu
	Akun varaustaso

## Pika-asetuskuvakkeiden tarkistaminen

Pika-asetuskuvakkeet näkyvät pikapaneelissa. Voit muuttaa perusasetuksia tai käynnistää toiminnon kätevästi napauttamalla kuvaketta.

Lisätietoja uusien kuvakkeiden lisäämisestä pikapaneeliin on kohdassa [Pika-asetuskuvakkeiden muokkaaminen](#).

Kuvake	Merkitys
	Hyvää yötä -tilan ottaminen käyttöön
	Bluetooth-kuulokemikrofonin yhdistäminen
	Värinätilan tai äänettömän tilan ottaminen käyttöön
	Älä häiritse -tilan ottaminen käyttöön
	Kello aina käytössä -toiminnon ottaminen käyttöön
	Kirkkauden säätäminen
	Teatteritilan ottaminen käyttöön
	Käynnistä <b>Asetukset</b> -sovellus.

Kuvake	Merkitys
	Virransäästötilan ottaminen käyttöön
	Lentotilan ottaminen käyttöön
	Vesilukkotilan ottaminen käyttöön
	Yhdistäminen Wi-Fi-verkkoon tai yhdistäminen Wi-Fi-verkkoon automaattisesti.
	Sijaintitietotoiminnon ottaminen käyttöön
	Akun hallintavalikon avaaminen
	Käynnistä <b>Etsi puhelimeni</b> -sovellus
	NFC-toiminnon ottaminen käyttöön
	Musiikin toiston aloittaminen tai keskeyttäminen
	Kosketusherkkyysoiminnon ottaminen käyttöön

## Pika-asetuskuvakkeiden muokkaaminen

Voit muokata pikapaneelin kuvakkeita.

### Pika-asetuskuvakkeen lisääminen

Kosketa pikapaneelin pika-asetuskuvaketta jonkin aikaa, napauta  ja valitse sitten pikapaneeliin lisättävä toiminto.

Valitsemasi toiminnon pikakuvake lisätään pikapaneeliin.

### Pika-asetuskuvakkeen poistaminen

Kosketa poistettavaa pika-asetuskuvaketta jonkin aikaa pikapaneelissa ja napauta .

Pika-asetuskuvake poistetaan.



Voit myös muokata pikapaneelia. Napauta Sovellukset-näytössä  (**Asetukset**) → **Lisäasetukset** → **Muokkaa pika-asetuksia**.

## Hyvää yötä -tilan ottaminen käyttöön

Voit ottaa hyvää yötä -tilan käyttöön nukkumista varten.

Napauta pikapaneelissa .

-kuvake näkyy Kello-näytön yläreunassa. Hälytyksiä lukuun ottamatta kaikki ilmoitukset mykistetään eikä näyttö käynnisty, jos ilmoituksia vastaanotetaan nukkumisen aikana. Aktivointielementti ja Kello aina käytössä -toiminto poistetaan myös käytöstä.

## Bluetooth-kuulokemikrofonin yhdistäminen

Yhdistämällä Bluetooth-kuulokemikrofonin voit kuunnella musiikkia sen kautta.

Napauta pikapaneelissa .

Bluetooth-toiminto aktivoituu, ja käytettävissä olevat Bluetooth-kuulokemikrofonit haetaan. Jos aiemmin käytetty Bluetooth-kuulokemikrofoni on käytettävissä, se yhdistetään automaattisesti.

## Väriätilan tai äänettömän tilan ottaminen käyttöön

Voit ottaa väriätilan tai äänettömän tilan käyttöön.

Napauta pikapaneelissa  tai .

## Älä häiritse -tilan ottaminen käyttöön

Voit määrittää, että Galaxy Watch Active -laite mykistää kaikki ilmoitukset hälytyksiä lukuun ottamatta eikä käynnistä näyttöä, kun ilmoituksia vastaanotetaan.

Napauta pikapaneelissa  ja valitse haluamasi Älä häiritse -asetus.

-kuvake näkyy Kello-näytön yläreunassa.

## Kello aina käytössä -toiminnon ottaminen käyttöön

Voit asettaa näytön näyttämään kellon aina, kun näyttö on sammutettuna Galaxy Watch Active -laitteen käytön aikana.

Napauta pikapaneelissa .

Jos otat tämän toiminnon käyttöön, akun varaus kuluu tavallista nopeammin.

## Kirkkauden säätäminen

Voit säätää Galaxy Watch Active -laitteen kirkkauden haluamaksesi.

Napauta pikapaneelissa  ja säädä kirkkautta napauttamalla **+** tai **—**.

## Teatteritilan ottaminen käyttöön

Voit ottaa käyttöön teatteritilan elokuvien katsomista varten.

Napauta pikapaneelissa .

-kuvake näkyy Kello-näytön yläreunassa. Kaikki ilmoitukset mykistetään eikä näyttö käynnisty, kun ilmoitus vastaanotetaan tai hälytys käynnistyy. Aktivointieletoiminto ja Kello aina käytössä -toiminto poistetaan myös käytöstä.

## Asetukset-sovelluksen käynnistäminen

Käynnistämällä **Asetukset**-sovelluksen voi määrittää Galaxy Watch Active -laitteen eri toimintojen asetukset.

Napauta pikapaneelissa .

**Asetukset**-sovellus käynnistyy.

## Virransäästötilan ottaminen käyttöön

Ottamalla virransäästötilan käyttöön voit rajoittaa Galaxy Watch Active -laitteen toimintoja ja vähentää akkuvirran kulutusta.

Napauta pikapaneelissa .

Näyttää värit näytössä harmaan sävyinä.

Lisätietoja on kohdassa [Virransäästötila](#).

## Lentotilan ottaminen käyttöön

Voit ottaa lentotilan käyttöön, kun nouset lentokoneeseen. Tämän toiminnon käyttöönotto rajoittaa verkkoyhteyttä vaativien sovellusten käyttöä, mutta sallii muiden toimintojen normaalin käytön.

Napauta pikapaneelissa .

-kuvake näkyy Kello-näytön yläreunassa.

## Vesilukkotilan ottaminen käyttöön

Voit ottaa vesilukkotilan käyttöön, kun harrastat liikuntaa vedessä.



Napauta pikapaneelissa .

Kosketusnäyttö, aktivointieletoiminto ja kello aina käytössä -toiminto poistetaan käytöstä automaattisesti.

Voit poistaa vesilukkotoiminnon käytöstä koskettamalla kotinäppäintä jonkin aikaa, kunnes ympyrä katoaa.

## Yhteyden luominen Wi-Fi-verkkoon

Voit muodostaa yhteyden Wi-Fi-verkkoon tai asettaa Wi-Fi-verkkoyhteyden muodostettavaksi automaattisesti.

Napauta pikapaneelissa  tai .

Wi-Fi-verkkoyhteys muodostetaan tai katkaistaan. Wi-Fi-verkkoyhteys muodostetaan automaattisesti, kun  tulee näkyviin.



 ei tule näkyviin eikä Wi-Fi-verkkoyhteyttä muodosteta automaattisesti, kun Galaxy Watch Active -laitetta käytetään yhdistämättä sitä mobiililaitteeseen.

## Sijaintitietotoiminnon ottaminen käyttöön

Ottamalla sijaintitiedot käyttöön voit käyttää GPS-tietoja ja sijaintitietoja tiettyjen sovellusten kanssa.

Napauta pikapaneelissa .

## Akun hallintavalikon avaaminen

Avaamalla akun hallintavalikon voit hallita akkuvirran kulutusta helposti.

Napauta pikapaneelissa .

Akun hallintavalikko tulee näyttöön.

## Etsi puhelimeni -sovelluksen käynnistäminen

Jos kadotat mobiililaitteesi, voit etsiä laitteen käynnistämällä **Etsi puhelimeni** -sovelluksen.

Napauta pikapaneelissa .

Mobiililaitte toistaa äänen ja käynnistää näytön. Lisätietoja on kohdassa [Etsi puhelimeni](#).



Tämä toiminto ei ole näkyvässä, kun käytät Galaxy Watch Active -laitetta yhdistämättä sitä mobiililaitteeseen.

## NFC-toiminnon ottaminen käyttöön

Ota NFC-ominaisuus käyttöön.

Napauta pikapaneelissa .

NFC-toimintoa voi käyttää kätevästi NFC-antennin avulla. Lisätietoja on kohdassa [NFC](#).

## Musiikin toiston aloittaminen tai keskeyttäminen

Voit aloittaa musiikin toiston tai keskeyttää sen.

Napauta pikapaneelissa .

Musiikin toisto Galaxy Watch Active -laitteesta ja yhdistetystä mobiililaitteesta alkaa tai toisto keskeytyy. Voit kuunnella musiikkia myös, kun Bluetooth-kuulokemikrofoni on liitetty.

## Kosketusherkkyystoiminnon ottaminen käyttöön

Ottamalla kosketusherkkyystoiminnon käyttöön voit käyttää kosketusnäyttöä käsineet kädessä.

Napauta pikapaneelissa .



Käsineiden tyyppi voi aiheuttaa sen, ettei kosketusnäyttö tunnista kosketusta eikä toimintoa oteta käyttöön.

# Tekstin kirjoittaminen

## Esittely

Tekstinsyöttönäyttö tulee näkyviin, kun tekstiä voidaan kirjoittaa, kuten viestiä lähetettäessä.



- Tekstinsyöttönäytön ulkoasu voi vaihdella käynnistettävän sovelluksen mukaan.
- Kun Galaxy Watch Active -laite on yhdistetty mobiililaitteeseen Bluetooth-yhteydellä, mobiililaitteessa käytössä olevia kieliasetuksia käytetään Galaxy Watch Active -laitteessa.

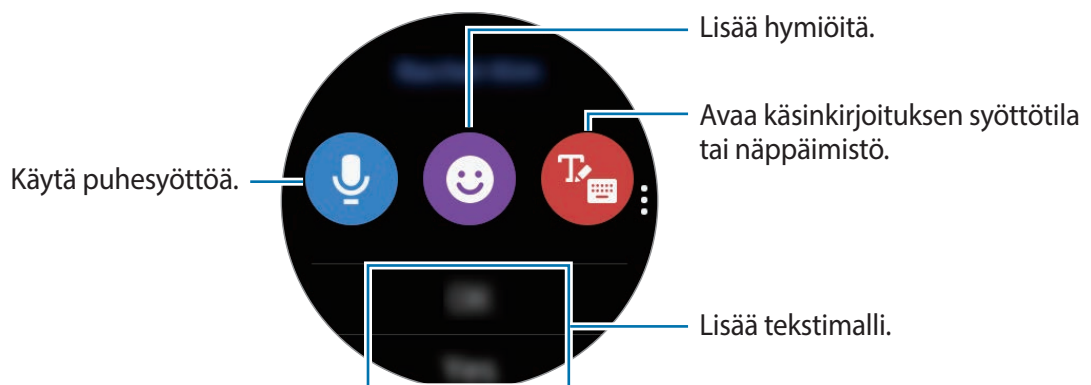

## Puhesyötön käyttäminen

Napauta  ja syötä viestisi puhumalla.

Voit vaihtaa tunnistettavaa kieltä napauttamalla  → **Syöttökielet**.

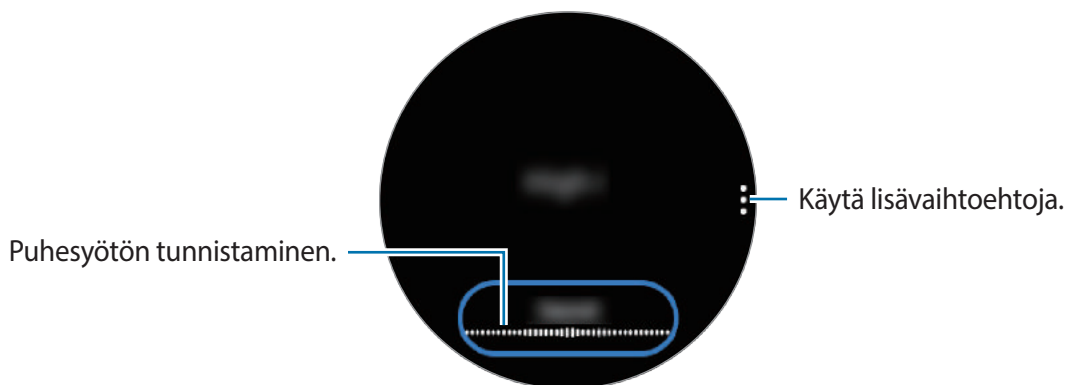



- Tämä toiminto ei ole tuettu joillakin kielillä.
- **Vihjeitä onnistuneeseen puheentunnistukseen**
  - Puhu selkeästi.
  - Puhu hiljaisessa ympäristössä.
  - Älä käytä loukkaavia sanoja tai slangisanoja.
  - Vältä puhumasta murteellisesti.

Ympäristö tai puhetapasi voi aiheuttaa sen, ettei Galaxy Watch Active -laite tunnista saneltua viestiä.

## Hymiöiden käyttäminen

Napauta 😊 ja valitse luokka. Valitun luokan hymiöluettelo tulee näkyviin.

Voit piirtää kuvan napauttamalla **Piirros** näytön yläreunassa ja piirtämällä viestisi.

Voit poistaa syötteen viiva kerrallaan napauttamalla ↶. Voit palauttaa viivan napauttamalla ↷.

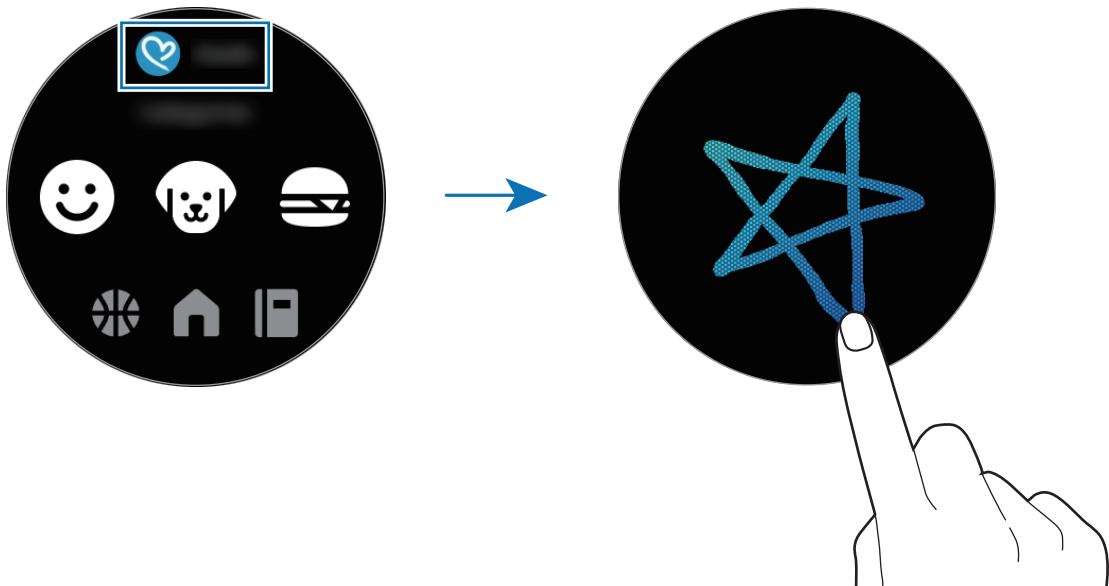

## Käsinkirjoituksen syöttötilan tai näppäimistön käyttäminen

Voit avata käsinkirjoitustilan ja kirjoittaa näyttöön napauttamalla .

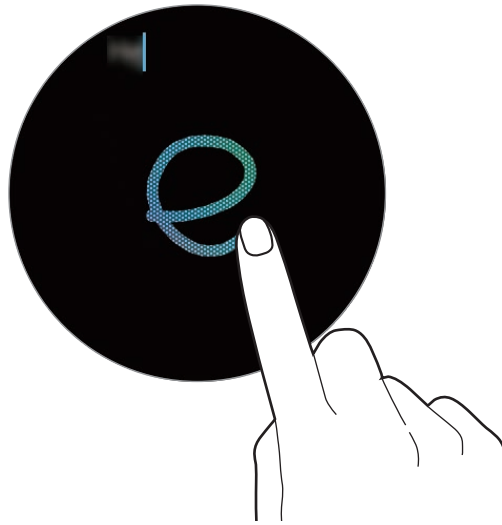

Tämän ominaisuuden käyttömahdollisuus määräytyy alueen mukaan.

### Syöttötavan vaihtaminen

Pyyhkäise tekstinsyöttönäytössä näytön vasemmasta reunasta oikealle ja valitse haluamasi syöttötila. Voit siirtyä tekstitilaan, hymiötilaan, numerotilaan, äänisyöttötilaan, käsinkirjoitustilaan tai välimerkkitilaan.



Käsinkirjoituksen syöttötilan käyttömahdollisuus määräytyy alueen mukaan.

### Syöttökielen vaihtaminen

Voit vaihtaa tekstitilan syöttökieltä koskettamalla välilyöntinäppäintä jonkin aikaa ja vetämällä sitä vasemmalle tai oikealle.

Voit lisätä kieliä siirtymällä numero-, välimerkki- tai hymiötilaan. Napauta sitten  → **Valitse syöttökielet** ja valitse lisättävä kieli. Voit käyttää enintään kahta kieltä.

## Näppäimistön käyttäminen

Pyyhkäise tekstinsyöttönäytössä näytön vasemmasta reunasta oikealle ja valitse .

Näppäimistö tulee näkyviin tekstiä näytellessä.



- Tekstin syöttäminen ei ole tuettua joillakin kielillä. Vaihda syöttökieli joksikin tuetuksi kieleksi tekstin syöttämistä varten.
- Näppäimistöasettelu voi vaihdella alueen mukaan.

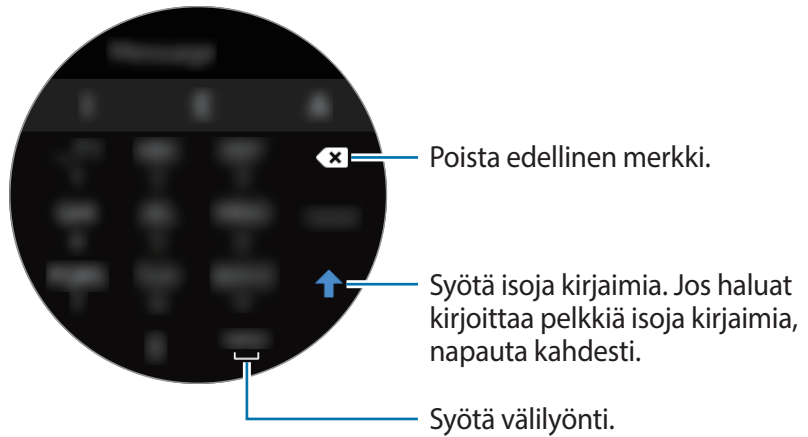

# Sovellukset ja ominaisuudet

## Viestit

Voit lukea viestejä ja vastata niihin Galaxy Watch Active -laitteessa.

### Viestien näyttäminen



Viestien vastaanottamisesta voidaan veloittaa lisämaksu verkkovierailun aikana.

1 Napauta Sovellukset-näytössä  (**Viestit**).

Voit myös avata ilmoituspaneelin pyyhkäisemällä Kello-näytössä oikealle ja tarkastella uutta viestiä.

2 Selaa viestiluetteloa ja valitse sitten yhteyshenkilö, jonka kanssa käymäsi keskustelut haluat nähdä.

Voit näyttää viestin mobiililaitteessa napauttamalla , pyyhkäisemällä ylös- tai alaspäin näytössä ja napauttamalla **Näytä puhelim.**

Voit vastata viestiin valitsemalla syöttötavan ja kirjoittamalla viestin.

## Viestien lähettäminen



Viestien lähettämisestä voidaan veloittaa lisämaksu verkkovierailun aikana.

- 1 Napauta Sovellukset-näytössä  (**Viestit**).

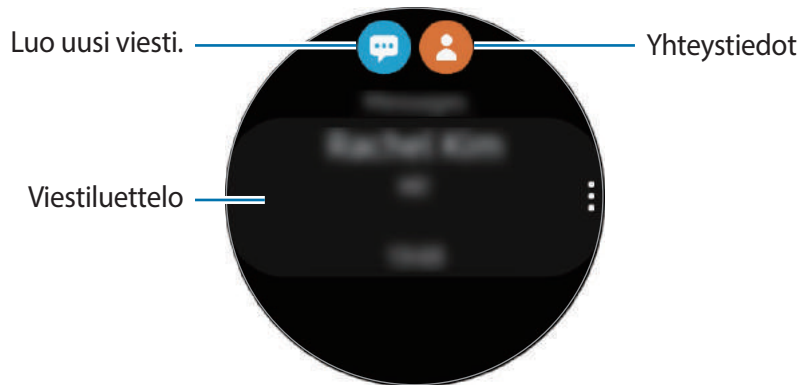

- 2 Napauta .

Voit myös valita viestin vastaanottajan napauttamalla  yhteystietoluettelossa.

- 3 Lisää vastaanottaja ja napauta **Seuraava**.



- 4 Valitse syöttötila, kirjoita viestisi ja napauta sitten **Lähetä**.

Kun valitset tekstimallin, napauta .

Kun valitset hymiön, viesti lähetetään vastaanottajille automaattisesti.

Kun syötät tekstiä puhumalla, voit valita viestin muodoksi tekstin tai äänen. Jos viestin muodon valintanäyttö ei tule näkyviin, napauta Sovellukset-näytössä  (**Asetukset**) → **Sovellukset** → **Viestit** ja aktivoi sitten **Lähetä äänenä** -kytkin napauttamalla sitä.

## Viestien poistaminen

- 1 Napauta Sovellukset-näytössä  (**Viestit**).
- 2 Selaa viestiluetteloa ja valitse sitten yhteyshenkilö, jonka kanssa käymäsi keskustelut haluat nähdä.
- 3 Napauta , pyyhkäise näytössä ylös- tai alaspäin ja napauta sitten **Poista**.  
Viesti poistetaan sekä Galaxy Watch Active -laitteesta että yhdistetystä mobiililaitteesta.

## Puhelin

### Esittely

Voit soittaa puheluja tai tarkistaa saapuvat puhelut ja vastata niihin. Voit käydä puhelinkeskusteluja kuitenkin vain yhdistetyn mobiililaitteen kautta.

### Puhelujen vastaanottaminen

#### Puheluun vastaaminen

Kun puhelu saapuu, vedä -kuvake suuren ympyrän ulkopuolelle.

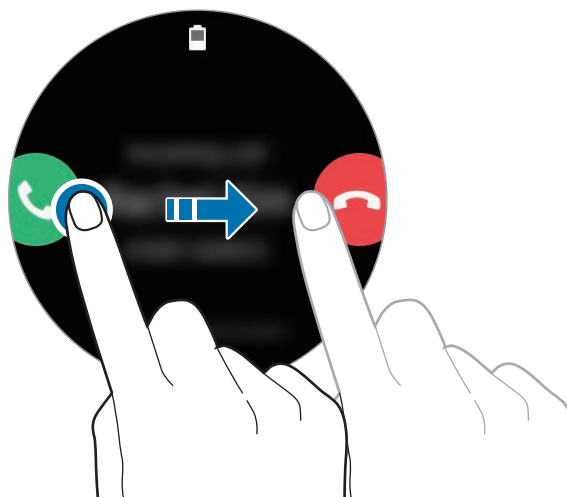

Voit käydä Galaxy Watch Active -laitteen avulla puhelinkeskusteluja yhdistetyn mobiililaitteen kautta.

## Puhelun hylkääminen

Voit hylätä saapuvan puhelun ja lähettää soittajalle hylkäysviestin.

Kun puhelu saapuu, vedä -kuvake suuren ympyrän ulkopuolelle.

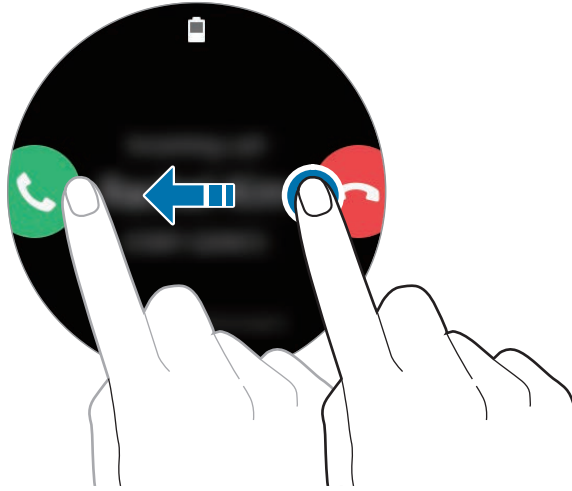

Kun haluat hylätä saapuvan puhelun ja lähettää viestin, pyyhkäise ylöspäin näytön alareunasta.

## Vastaamattomat puhelut



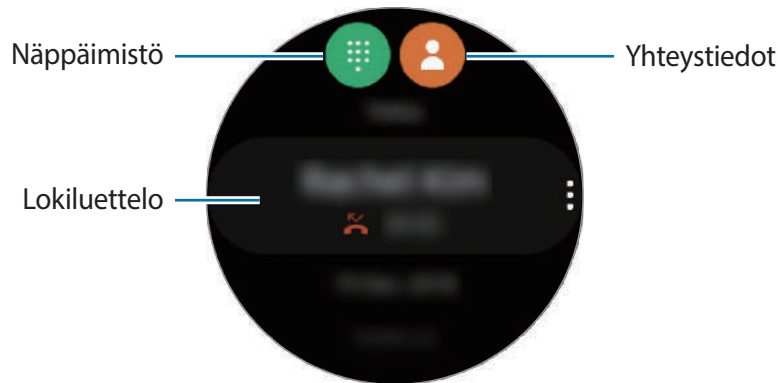

Jos puhelu jää vastaamatta, ilmoituspaneelissa näkyy vastaamattoman puhelun ilmoitus. Avaa ilmoituspaneeli pyyhkäisemällä Kello-näytössä oikealle ja tarkastele vastaamattomien puhelujen ilmoituksia. Voit tuoda vastaamattomien puhelujen ilmoitukset näkyviin myös napauttamalla Sovellukset-näytössä  (Puhelin).

## Puhelujen soittaminen

Napauta Sovellukset-näytössä  (Puhelin).



Toimi jollakin seuraavista tavoista:

- Napauta , anna numero numeronäppäimillä ja napauta sitten .
- Napauta , selaa yhteystietoluettelo, valitse yhteystieto ja napauta .
- Selaa lokiluettelo, valitse lokimerkintä ja napauta sitten .

## Yhteystiedot

Mobiililaitteeseen tallennetut yhteystiedot tallennetaan myös Galaxy Watch Active -laitteeseen, kun olet yhdistänyt laitteet. Voit soittaa puhelun tai lähettää viestin yhteyshenkilölle.

Napauta Sovellukset-näytössä  (Yhteystiedot).





Mobiililaitteen suosikkiluettelon yhteystiedot näkyvät yhteystietoluettelon alussa.



Käytä jotakin seuraavista etsintätavoista:

- Napauta  ja anna hakuehdot yhteystietoluettelon yläreunassa.
- Selaa yhteystietoluettelo. Kun pyyhkäiset näytössä nopeasti ylös- tai alaspäin, luettelo selataan aakkosjärjestyksessä ensimmäisen kirjaimen mukaan.

Kun yhteystieto on valittuna, toimi jollakin seuraavista tavoista:

-  : Soita äänipuhelu.
-  : Luo viesti.

## Yhteystietojen lisääminen

- 1 Napauta Sovellukset-näytössä  (Yhteystiedot).
- 2 Napauta  yhteystietoluettelon yläreunassa ja anna yhteystiedot.
- 3 Napauta **TALLENNA**.

## Usein käytettyjen yhteystietojen valitseminen pienoishjelmassa

Pyyhkäise Kello-näytössä vasemmalle ja lisää usein tarvittavat yhteystiedot **Yhteystiedot**-pienoishjelmasta, niin voit ottaa yhteyden kyseisiin henkilöihin suoraan tekstiviestin tai puhelun avulla. Napauta **Lisää**, valitse yhteystieto ja napauta sitten **Valmis**.



- Jos haluat käyttää **Yhteystiedot**-pienoishjelmaa, sinun on ensin lisättävä se. Lisätietoja on kohdassa [Pienoisohjelmien lisääminen](#).
- Pienoisohjelmaan voi lisätä enintään neljä yhteystietoa.

## Lääkinnällisten tietojen lisääminen omaan profiiliin

Voit lisätä lääkinälliset tiedot omaan profiiliin, jolloin pelastaja voi nopeasti nähdä tiedot hätätilanteessa.

Käynnistä mobiililaitteessa **Yhteystiedot**-sovellus, valitse profiilisi ja anna sitten lääkinälliset tietosi. Voit tarkastella lääkinällisiä tietojasi Galaxy Watch Active -laitteessa napauttamalla Sovellukset-näytössä , valitsemalla oman profiilisi ja pyyhkäisemällä ylöspäin näytön alareunasta.

Hätätilanteessa paina Galaxy Watch Active -laitteen kotinäppäintä (virtanäppäintä) jonkin aikaa ja napauta **Terveystiedot hätätilanteessa**.



Galaxy Watch Active -laitteeseen yhdistetty mobiililaitte voi aiheuttaa sen, että tätä toimintoa ei voi käyttää.

## Samsung Pay

Voit suorittaa maksut nopeasti ja turvallisesti rekisteröimällä usein käyttämäsi kortit Samsung Pay -mobiilimaksupalveluun. Samsung Pay tukee lähiviestintää (NFC) ja mahdollistaa maksamisen tavallisten luottokortinlukulaitteiden kautta.

Lisätietoja esimerkiksi tätä toimintoa tukevista luottokorteista on osoitteessa [www.samsung.com/samsung-pay](http://www.samsung.com/samsung-pay).



- Sovelluksen käyttömahdollisuus ja tuetut toiminnot voivat vaihdella alueen tai palveluntarjoajan mukaan.
- Alkuasetusten määrittämisen ja kortin rekisteröinnin vaiheet voivat vaihdella alueen tai palveluntarjoajan mukaan.

### Samsung Pay -asetusten määrittäminen

- 1 Käynnistä **Galaxy Wearable** -sovellus mobiililaitteessa.
- 2 Napauta **AVAA SAMSUNG PAY** ja rekisteröi kortti noudattamalla näytön ohjeita.

### Maksujen suorittaminen

- 1 Suorita maksu Galaxy Watch Active -laitteessa painamalla jonkin aikaa paluunäppäintä.
- 2 Anna PIN-koodi.
- 3 Selaa korttiluettelo, valitse kortti ja napauta **MAKSA**.

#### 4 Aseta Galaxy Watch Active -laite kortinlukijan lähelle.

Kun kortinlukija on tunnistanut kortin tiedot, maksu käsitellään.



- Verkkoyhteys voi aiheuttaa sen, ettei maksuja käsitellä.
- Maksujen varmistusmenetelmä voi vaihdella kortinlukijoiden mukaan.

## Samsung Health

### Esittely

Samsung Health tallentaa ja hallitsee aktiivisuuttasi ja unirytmiasi 24-tuntisesti ja ohjaa sinua noudattamaan terveellistä elämäntapaa. Kun yhdistät Galaxy Watch Active -laitteen mobiililaitteeseen, voit tallentaa ja hallita terveytesi liittyviä tietoja Samsung Health -sovelluksessa.

Jos automaattinen harjoitusten tunnistustoiminto aktivoidaan harrastettuasi liikuntaa yli kymmenen minuuttia Galaxy Watch Active -laitteen ollessa puettuna päällesi, se tuo näyttöön kannustusviestin. Kun Galaxy Watch Active -laite havaitsee yli yhden tunnin pituisen passiivisuusjakson, se ilmoittaa sinulle ja näyttää venyttelyliikkeitä, joita voit tehdä. Kun Galaxy Watch Active-laite havaitsee sinun ajavan autoa, se ei ehkä näytä kannustusviestiä tai venytyksiä.

Napauta Sovellukset-näytössä  (Samsung Health).



- Samsung Health -sovelluksen toiminnot on tarkoitettu vain vapaa-aikaan, hyvinvointiin ja fyysisen kunnan parantamiseen liittyviin tarkoituksiin. Niitä ei ole tarkoitettu lääketieteelliseen käyttöön. Lue ohjeet huolellisesti ennen näiden toimintojen käyttämistä.
- Galaxy Watch Active -laitteen, Fit-ohjelmiston tai minkä tahansa esiladatun sovelluksen käytöstä saadut tiedot eivät välttämättä ole sopivia, tarkkoja, täydellisiä tai luotettavia.

## Galaxy Watch Active -laitteen pukeminen päälle oikein

- Kun aktivoit automaattisen sykkeenseurantatoiminnon tai kun Galaxy Watch Active -laite havaitsee sinun harrastavan liikuntaa, Galaxy Watch Active -laite alkaa automaattisesti seurata sykettäsi. Kun mittaat sykettäsi, pidä Galaxy Watch Active -laite tiukasti käsivarressasi ranteen yläpuolella alla olevan kuvan mukaisesti.
- Jos kiinnität Galaxy Watch Active -laitteen liian tiukalle, voi ilmetä ihoärsytystä, ja jos kiinnität sen liian löysälle, voi ilmetä kitkaa.

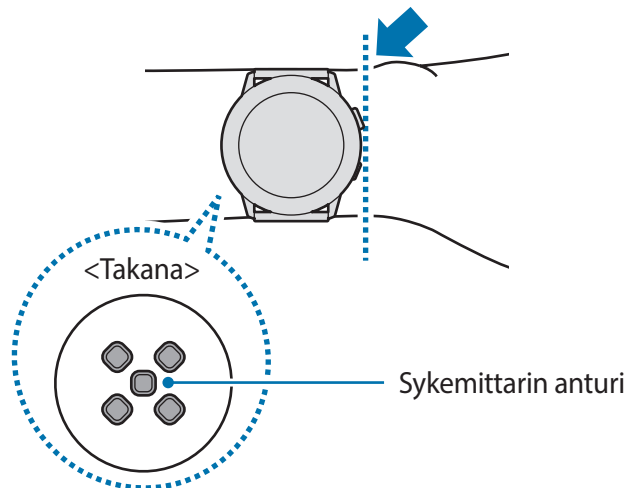

- Mittausolosuhteet tai -ympäristö voivat aiheuttaa sen, että sykemittarin anturin tarkkuus on tavallista huonompi.
- Käytä sykemittaritoimintoa vain sykkeesi mittaamiseen.
- Älä katso suoraan sykemittarin anturin valoihin. Muutoin näkösi voi vahingoittua. Varmista, että lapset eivät katso suoraan valoihin.
- Ympäristön matala lämpötila voi vaikuttaa mittaustulokseen; pidä itsesi lämpimänä sykkeenmittauksen aikana talvella tai muutoin kylmällä säällä.



- Tupakointi tai alkoholin nauttiminen ennen mittaamista voi aiheuttaa sen, että syke poikkeaa normaalista sykkeestäsi.
- Älä puhu, haukottele tai hengitä syvään sykettä mitatessasi. Muutoin sykkeen mittaus voi olla epätarkkaa.
- Koska sykemittarin anturi määrittää sykkeen valon avulla, sen tarkkuus voi vaihdella verenkierron, verenpaineen, ihon kunnon ja verisuonten sijainnin ja lähekkäisyyden sekä muiden valon absorboitumiseen ja heijastumiseen vaikuttavien fyysisten olosuhteiden mukaan. Jos lisäksi sykkeesi on hyvin nopea tai hidaskäyttö, mittaustulokset voivat olla epätarkkoja.
- Jos käyttäjällä on ohut ranne ja laite on löysällä, valo voi heijastua epätasaisesti ja aiheuttaa epätarkkoja mittaustuloksia. Jos sykkeenmittaus ei toimi oikein, siirrä laitteen sykemittarin anturia oikealle, vasemmalle, ylös tai alas ranteessasi tai käytä laitetta käsivartesi sisäpinnalla niin, että anturi koskettaa ihoasi.

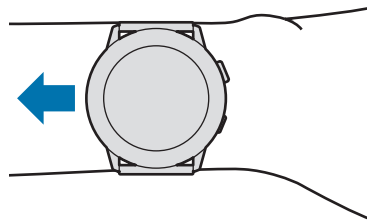

- Jos sykemittarin anturi on likaantunut, pyyhi anturi puhtaaksi ja yritä uudelleen. Laitteen hihnan ja ranteesi välissä olevat esteet, kuten ihokarvat, lika tai muut esineet, voivat estää valon tasaisen heijastumisen. Poista nämä esteet ennen käyttöä.
- Jos laite tuntuu kuumalta, irrota se ja odota, että se on viilentynyt. Jos laitteen kuuma pinta koskettaa ihoa pitkään, ihoon voi tulla palovamma.

## Päivittäinen

Voit tarkistaa yhdellä silmäyksellä päivittäisen aktiivisuustavoitteen, joka perustuu kulutettujen kalorien, liikunta-ajan tai aktiivisuusajan tavoitteisiisi.

### Päivittäisen aktiivisuuden tarkasteleminen

Napauta Sovellukset-näytössä  (Samsung Health), pyyhkäise näytössä ylös- tai alaspäin ja avaa sitten päivittäisen aktiivisuuden seurantaohjelman näyttö. Voit myös pyyhkäistä Kello-näytössä vasemmalle ja käynnistää **Päivittäinen aktiviteetti** -pienoisohjelman valitsemalla sen.

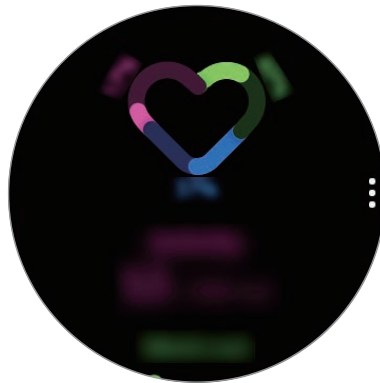

- **Aktiviteetti:** Tarkista kalorimäärä, joka on kulunut päivän aikana tekemiisi toimiin. Kun kaloritavoitteesi lähestyy, kaavio kasvaa.
- **Harjoittele:** Tarkista liikunta-aika, joka on kulunut päivän aikana tekemiisi toimiin. Eri harjoitusten ajat tunnistetaan automaattisesti, ja manuaalisesti aloitettujen harjoitusten ajat otetaan mukaan. Kun päivittäinen liikuntatavoitteesi lähestyy, kaavio kasvaa.
- **Liiku tunneittain:** Tarkista, miten pitkään olet ollut aktiivinen päivän aikana. Kun lähestyt aikatavoitettasi tekemällä kevyitä harjoituksia, kuten venytyksiä ja kävelyä, kaavio kasvaa.

Saat viikoittaiset tiedot ja kaavion näkyviin pyyhkäisemällä ylös- tai alaspäin näytössä.

## Päivittäisen aktiivisuustavoitteen asettaminen

- 1 Pyyhkäise päivittäisen aktiivisuuden seurantaohjelman näytössä ylös- tai alaspäin ja napauta **Aset**.
- 2 Napauta **Aseta tavoitteita** ja valitse aktiivisuusvaihtoehto.
- 3 Napauta tavoitteen syöttökenttää ja aseta tavoite pyyhkäisemällä ylös- tai alaspäin näytössä.
- 4 Napauta **VALMIS**.

## Ilmoitusten määrittäminen

Jos haluat saada ilmoituksen, kun asettamasi tavoite on saavutettu, pyyhkäise ylös- tai alaspäin näytössä, napauta **Aset**, ja aktivoi sitten **Ilmoitukset**-kytkin napauttamalla sitä.

## Askeleet

Galaxy Watch Active -laite laskee ottamiesi askelten määrän ja mittaa kulkemasi matkan.

## Askelmäärän ja kävellyn matkan mittaaminen

Napauta Sovellukset-näytössä  (**Samsung Health**), pyyhkäise näytössä ylös- tai alaspäin ja avaa sitten askelten seurantaohjelman näyttö.

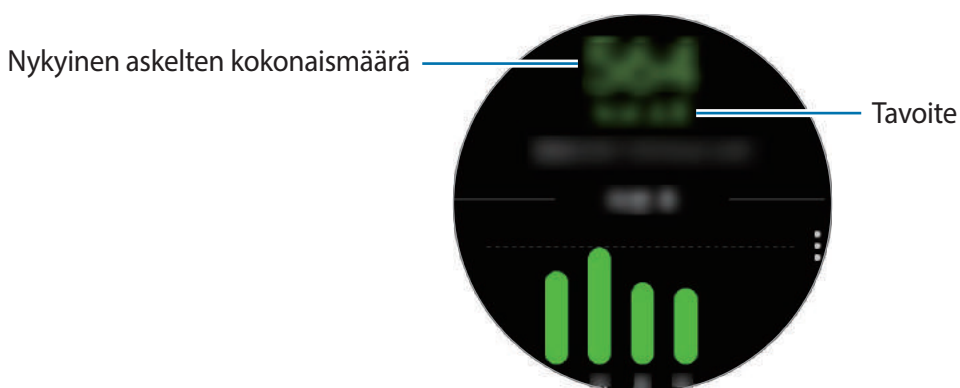

Saat viikoittaiset tiedot ja kaavion näkyviin pyyhkäisemällä ylös- tai alaspäin näytössä.



- Kun aloitat askelten määrän mittaamisen, askelten seurantaohjelma seuraa askeleitasi ja näyttää askelmäärän lyhyen viiveen kuluttua, koska Galaxy Watch Active -laite tunnistaa tarkasti liikkeesi, kun olet kävellyt jonkin aikaa. Tietyn tavoitteen saavuttamisesta ilmoittavan ponnahdusikkunan tulossa näkyviin voi myös olla lyhyt viive tarkan askelmäärän saamisen takia.
- Jos käytät askelten seurantaohjelmaa matkustaessasi autossa tai junassa, värinä voi vaikuttaa askelmäärään.

## Askeltavoitteen määrittäminen

- 1 Pyyhkäise ylös- tai alaspäin askelten seurantaohjelman näytössä ja valitse **Aset**.
- 2 Napauta **Askeltavoite**.
- 3 Napauta tavoitteen syöttökenttää ja aseta tavoite pyyhkäisemällä ylös- tai alaspäin näytössä.
- 4 Napauta **VALMIS**.

## Ilmoitusten määrittäminen

Jos haluat saada ilmoituksen, kun asettamasi tavoite on saavutettu, pyyhkäise ylös- tai alaspäin näytössä, napauta **Aset**, ja aktivoi sitten **Ilmoitukset**-kytkin napauttamalla sitä.

## Kerrokset

Voit tallentaa tiedot siitä, miten monta kerrosta olet kiivennyt, ja seurata tietoja.

### Noustavien kerrosten mittaaminen

Napauta Sovellukset-näytössä  (Samsung Health), pyyhkäise näytössä ylös- tai alaspäin ja avaa sitten kerrosten seurantaohjelman näyttö.

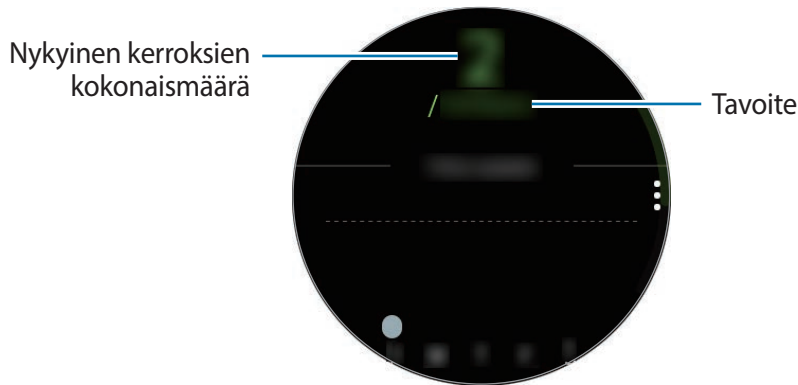

Saat viikoittaiset tiedot ja kaavion näkyviin pyyhkäisemällä ylös- tai alaspäin näytössä.



- Yksi kerros on noin 3 metriä. Mitatut kerrokset eivät ehkä vastaa todellisuudessa kiipeämiäsi kerroksia.
- Mitatut kerrokset eivät ehkä ole tarkkoja ympäristön, käyttäjän liikkeiden ja rakennuksien olosuhteiden vuoksi.
- Mitatut kerrokset eivät ehkä ole tarkkoja, jos vettä (suihku ja vesiliikunta) tai vieraita aineita pääsee ilmanpaineanturiin. Jos Galaxy Watch Active -laitteen päälle pääsee puhdistusnestettä, hikeä tai sadepisaroita, huuhtelee se puhtaalla vedellä ja kuivaa ilmanpaineanturi huolellisesti ennen käyttöä.

### Noustavien kerrosten tavoitteen määrittäminen

- 1 Pyyhkäise kerrosten seurantaohjelman näytössä ylös- tai alaspäin ja napauta **Aset**.
- 2 Napauta **Kerrostavoite**.

3 Napauta tavoitteen syöttökenttää ja aseta tavoite pyyhkäisemällä ylös- tai alaspäin näytössä.

4 Napauta **VALMIS**.

## Ilmoitusten määrittäminen

Jos haluat saada ilmoituksen, kun asettamasi tavoite on saavutettu, pyyhkäise ylös- tai alaspäin näytössä, napauta **Aset.** ja aktivoi sitten **Ilmoitukset**-kytkin napauttamalla sitä.

## Kalorit

Voit tarkastella päivittäin tai viikoittain kuluttamiesi kalorien määrää.

Napauta Sovellukset-näytössä  (**Samsung Health**), pyyhkäise näytössä ylös- tai alaspäin ja avaa sitten kalorien seurantaohjelman näyttö.

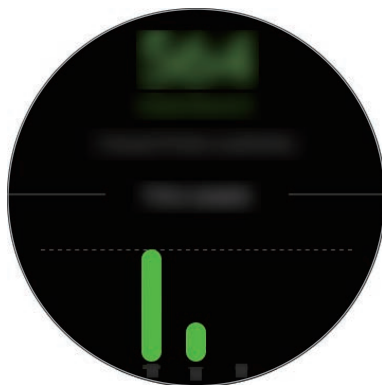

- Kulutettujen kalorien kokonaismäärä sisältää perusaineenvaihdunnan kuluttaman määrän, joka lasketaan rekisteröimäsi profiilin perusteella. Kun käynnistät **Samsung Health** -sovelluksen ensimmäisen kerran, perusaineenvaihduntasi kuluttama kalorimäärä näytetään kulutettujen kalorien määränä.
- Aktiivisuuden aikana kulutetut kalorit ovat tulos tekemistäsi harjoituksista ja muista toimista.

## Liikunta

Tallenna liikuntatietosi ja tarkista liikuntatoiminnon avulla tulokset, kuten kulutettujen kalorien määrä.



- Ennen kuin raskaana olevat, ikäihmiset, pikkulapset tai kroonisesta sydänsairaudesta, korkeasta verenpaineesta tai muusta sairaudesta kärsivät henkilöt käyttävät tätä toimintoa, heidän on suositeltavaa pyytää lääkärin neuvoa.
- Jos tunnet huimausta, kipua tai hengitysvaikeuksia kuntoilun aikana, lopeta tämän toiminnon käyttäminen ja pyydä lääkärin neuvoa.
- Jos olet juuri ostanut Galaxy Watch Active -laitteen tai palauttanut sen tehdasasetukset, luo profiilisi.

### Ota huomioon seuraavat asiat, ennen kuin harrastat liikuntaa kylmissä olosuhteissa:

- Vältä laitteen käyttämistä kylmällä säällä. Käytä laitetta sisällä mahdollisuuksien mukaan.
- Jos käytät laitetta ulkona kylmällä säällä, peitä Galaxy Watch Active -laite hihalla ennen sen käyttämistä.

## Liikunnan aloittaminen

- 1 Napauta Sovellukset-näytössä  (Samsung Health).
- 2 Pyyhkäise ylös- tai alaspäin näytössä, avaa kuntoilun seurantaohjelman näyttö ja napauta sitten **Harjoittele**.



Pyyhkäise Kello-näytössä vasemmalle ja aloita liikunta suoraan **Moniharjoitukset**-pienoisohjelmasta. Napauta **Lisää** ja lisää enintään neljä erilaista harjoitustyyppiä.

3 Napauta  haluamasi harjoituksen tyyppin kohdalla harjoitustyyppiluettelossa. Näkyviin tulee näyttö, jossa voit määrittää harjoituksen tavoitteen ja muut tiedot. Kun haluat aloittaa harjoittelun, napauta harjoitustyyppiä.

Jos haluamaasi harjoitustyyppiä ei ole, napauta **Lisää harjoituksia** ja valitse haluamasi harjoitustyyppi.

4 Napauta **Tavoite**, valitse tavoitteen tyyppi ja määritä sitten tavoitteen tiedot.



Jos valitset tavoitteeksi **Perusharj.**-vaihtoehdon, voit liikkua niin paljon kuin haluat ilman aika- tai matkarajaa.

5 Napauta **Harjoitusnäyttö** ja mukauta liikuntanäyttöä.



- Lisätietoja on kohdassa [Liikuntanäytön mukauttaminen](#).
- Liikuntanäyttöä ei voi muuttaa liikunnan aikana.

6 Määritä eri liikuntatyyppien asetukset.

- **Sijainti:** Aseta Galaxy Watch Active -laitteen GPS-antenni seuraamaan kulloistakin sijaintiasi, kun liikut ulkona.
- **Autom. tauko:** Aseta Galaxy Watch Active -laitteen liikuntatoiminto siirtymään taukotilaan automaattisesti, kun lopetat liikunnan.
- **Opastustiheys:** Aseta ohje tulemaan näkyviin aina, kun saavutat määrittämäsi matkan tai ajan.
- **Altaan pituus:** Määritä altaan pituus.

## 7 Napauta ja aloita liikunta.



- Voit määrittää, käytetäänkö sijaintitietojasi, kun käytät Galaxy Watch Active -laitetta ensimmäisen kerran sen ostamisen tai tehdasasetusten palauttamisen jälkeen. Oletusasetus on, että sijaintitiedot ovat käytössä.
- Syke mitataan sekuntien kuluessa liikunnan aloittamisesta. Voit tarkentaa Galaxy Watch Active -laitteen sykemittauksen tulosta pukemalla Galaxy Watch Active -laitteen tiukasti käsivarren ympärille välittömästi ranteesi yläpuolelle.
- Ole liikkumatta, kunnes sykkeesi näkyy näytössä, jotta mittaustulos on mahdollisimman tarkka.
- Esimerkiksi ympäristö, fyysinen tilasi tai Galaxy Watch Active -laitteen päällepukemistapa voi aiheuttaa tilapäisesti sen, ettei sykkeesi ole näkyvässä.
- Kun valitset **Uinti (allas)**- tai **Uinti (ulkona)** -vaihtoehdon, vesilukkotila otetaan käyttöön automaattisesti.

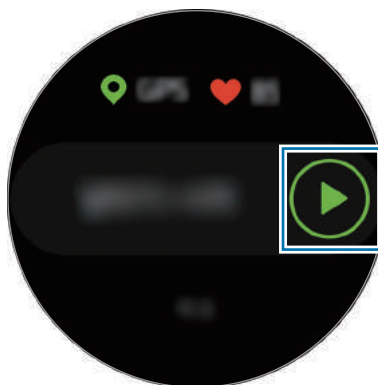

- 8 Pyyhkäise näytössä vasemmalle tai oikealle, jolloin liikuntatietosi, kuten syke, matka tai aika, tulevat liikuntanäyttöön.



Voit uinnin aikana tarkastella muita liikuntatietoja.

Jos haluat kuunnella musiikkia, pyyhkäise näytössä oikealle.



- Kun valitset **Uinti (allas)**- tai **Uinti (ulkona)** -vaihtoehdon, vesilukkotila otetaan käyttöön automaattisesti ja kosketusnäyttö poistetaan käytöstä. Näyttö muuttuu automaattisesti, ja voit tarkistaa liikuntatiedot.
- Kun valitset **Uinti (allas)**- tai **Uinti (ulkona)** -vaihtoehdon, tallennettu arvo ei ehkä ole tarkka,
  - jos lopetat uimisen ennen määritetyn pisteen saavuttamista
  - jos vaihdat uintilajia kesken matkan
  - jos lopetat käsivarsiasi liikuttamisen ennen määritetyn pisteen saavuttamista
  - jos potkit jaloillasi potkulaudalla tai uit liikuttamatta käsivarsiasi
  - jos et keskeytä tai aloita uudelleen liikuntaa painamalla paluunäppäintä, vaan lopetat liikunnan painamalla paluunäppäintä ja napauttamalla **Lopeta**.

## 9 Keskeytä harjoitus painamalla paluunäppäintä.

Jos haluat aloittaa harjoituksen uudelleen, napauta paluunäppäintä uudelleen harjoitustauon jälkeen.

Kun haluat lopettaa liikunnan, keskeytä liikunta ja napauta sitten **Lopeta** → ✓.

Kun haluat lopettaa uimisen, poista ensin vesilukkotila käytöstä koskettamalla kotinäppäintä jonkin aikaa, varmista ilmanpaineanturin oikea toiminta ravistamalla vesi kokonaan pois Galaxy Watch Active -laitteesta ja napauta sitten **OK** → **Lopeta** → ✓.



Musiikin toisto jatkuu, vaikka lopettaisit liikunnan. Kun haluat lopettaa musiikin toiston, lopeta toisto ennen liikunnan lopettamista tai käynnistä  (**Musiikki**) ja lopeta musiikin toisto.

## 10 Kun olet lopettanut harjoituksen, pyyhkäise ylös- tai alaspäin näytössä ja tarkastele harjoitustietojasi.

### Usean harjoituksen suorittaminen

Voit kirjata erilaisia harjoituksia ja suorittaa kokonaisen rutiinin aloittamalla toisen harjoituksen heti nykyisen harjoituksen suorittamisen jälkeen.

- 1 Keskeytä nykyinen harjoitus painamalla paluunäppäintä.
- 2 Napauta **Lopeta** → **Uusi harjoitus** >.
- 3 Valitse harjoituksen tyyppi ja aloita seuraava harjoitus.

### Toistuvien harjoitusten aloittaminen

Voit suorittaa toistuvia harjoituksia, kuten kyykkyjä tai maastanostoja. Galaxy Watch Active -laite laskee värinän ja merkkiäänien avulla, miten monta kertaa toistat liikkeen. Voit kuitenkin kuulla merkkiäänit vain yhdistetyin Bluetooth-kuulokemikrofonin kautta.

- 1 Napauta Sovellukset-näytössä  (**Samsung Health**).
- 2 Pyyhkäise ylös- tai alaspäin näytössä, avaa kuntoilun seurantaohjelman näyttö ja napauta sitten **Harjoittele**.

3 Napauta  haluamasi toistuvan harjoituksen tyypin kohdalla harjoitustyyppiluettelossa.

Näkyviin tulee näyttö, jossa voit määrittää harjoituksen tavoitteen ja muut tiedot.

Kun haluat aloittaa harjoittelun, napauta harjoitustyyppiä.

Jos haluamaasi toistuvaa harjoitustyyppiä ei ole, napauta **Lisää harjoituksia** ja valitse haluamasi harjoitustyyppi.

4 Napauta **Tavoite**, valitse tavoitteen tyyppi ja määritä sitten tavoitteen tiedot.



Jos valitset tavoitteeksi **Perusharj.**-vaihtoehdon, voit liikkua niin paljon kuin haluat ilman aika- tai toistorajaa.

5 Napauta **Harjoitusnäyttö** ja mukauta liikuntanäyttöä.

6 Määritä eri liikuntatyyppien asetukset.

- **Toistolaskuri:** Laske toistojen määrä merkkiäänten avulla. Voit kuitenkin kuulla merkkiäänet vain yhdistetyn Bluetooth-kuulokemikrofonin kautta.
- **Käytettävä ranne:** Paranna laskennan tarkkuutta valitsemalla ranne, jossa pidät Galaxy Watch Active -laitetta.

7 Napauta  ja aloita liikunta.

Napauta **OK**, kun olet asettunut oikeaan asentoon harjoituksen aloittamista varten seuraamalla näytössä näkyvää asentoa.



Toistuvia harjoituksia tehdessäsi harjoitus alkaa heti, kun olet asettunut oikeaan asentoon jäljittelemällä näytössä näkyvää asentoa.

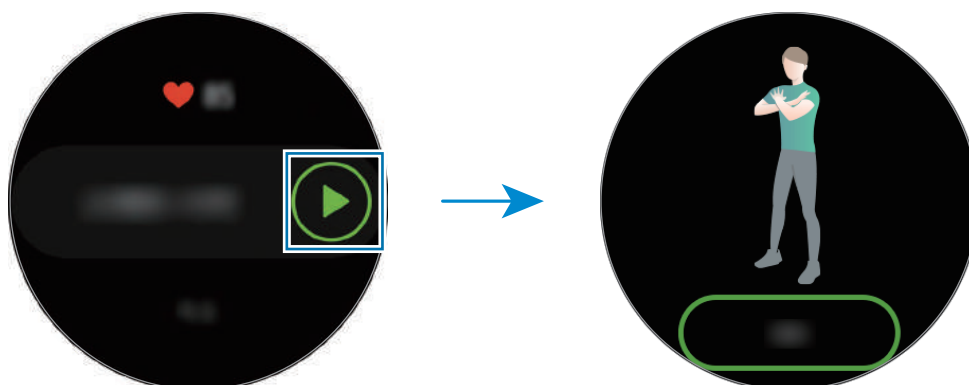

8 Laskenta alkaa värinällä ja äänimerkeillä.

Lepää, kun olet suorittanut sarjan. Voit myös napauttaa **Ohita**, jos haluat ohittaa seuraavan sarjan. Harjoitus alkaa, kun asetut oikeaan asentoon sen aloittamista varten noudattamalla näytössä näkyvää asentoa.

9 Keskeytä harjoitus painamalla paluunäppäintä.

Kun haluat lopettaa liikunnan, keskeytä liikunta ja napauta sitten **Lopeta** → ✓.

10 Kun olet lopettanut harjoituksen, pyyhkäise ylös- tai alaspäin näytössä ja tarkastele harjoitustietoja.

## Liikuntanäytön mukauttaminen

Voit mukauttaa liikunnan aikana näkyvää liikuntanäyttöä tiedoilla, joita haluat esikatsella.



Liikuntanäyttöä ei voi muuttaa liikunnan aikana.

1 Napauta Sovellukset-näytössä  (**Samsung Health**).

2 Pyyhkäise ylös- tai alaspäin näytössä, avaa kuntoilun seurantaohjelman näyttö ja napauta sitten **Harjoittele**.

3 Napauta  haluamasi harjoituksen tyyppi kohdalla harjoitustyyppiluettelossa. Näkyviin tulee näyttö, jossa voit määrittää harjoituksen tavoitteen ja muut tiedot.

4 Napauta **Harjoitusnäyttö**, valitse liikuntanäytön tyyppi, määritä, käytetäänkö sitä, ja valitse sitten näytössä näytettävät tiedot.

## Automaattinen liikunnan tunnistus

Kun olet harrastanut liikuntaa yli kymmenen minuuttia Galaxy Watch Active -laite päälle puettuna, se tunnistaa automaattisesti, että liikut, ja tallentaa liikunnan tiedot, kuten liikunnan tyyppin, keston ja kulutettujen kalorien määrän.

Kun lopetat jotkin harjoitukset yli yhdeksi minuutiksi, Galaxy Watch Active -laite tunnistaa harjoituksen lopettamisen automaattisesti ja tämä toiminto poistuu käytöstä.



- Voit tarkistaa, mitä harjoituksia automaattinen harjoitusten tunnistustoiminto tukee. Napauta Sovellukset-näytössä  (Samsung Health) ja napauta **Asetukset** → **Harj. tunnistus** → **Tunnist. aktiviteetit**.
- Automaattinen liikunnantunnistustoiminto mittaa kuljetun matkan ja kulutetut kalorit kiihtyvyyssanturin avulla. Kävelytapasi, liikuntarutiinisi ja elämäntapasi voivat aiheuttaa sen, etteivät mittaustulokset ole tarkkoja.

## Uni

Voit analysoida unirytmisi ja tallentaa sen mittaamalla sykkeesi unesi aikana.



- Unirytmien neljä tilaa (hereillä, REM-uni, kevyt, syvä) analysoidaan liikkeidesi ja sykemuutostesi perusteella. Näkyviin tulee kaavio, jossa näkyvät suositellut arvoalueet jokaista mitattua unitilaa varten.
- Jos sykkeesi on epäsäännöllinen, Galaxy Watch Active -laitteesi ei voi tunnistaa sykettäsi oikein, tai jos poistat REM-unen tallennustoiminnon käytöstä, unirytmisi analysoidaan kolmeen tilaan (levoton, kevyt, liikkumaton).
- Unirytmien analysoidaan ja tallennetaan sykkeesi kanssa. Jos haluat mitata unirytmisi ja vartalosi liikkeitä, pyyhkäise ylös- tai alaspäin unen seurantaohjelman näytössä, napauta **Aset.** ja poista sitten **Tallenna REM-uni** -kytkin käytöstä napauttamalla sitä.
- Voit tarkentaa Galaxy Watch Active -laitteen sykemittauksen tulosta pukemalla Galaxy Watch Active -laitteen tiukasti käsivarren ympärille välittömästi ranteen yläpuolelle. Lisätietoja on kohdassa [Galaxy Watch Active -laitteen pukeminen päälle oikein](#).

## Unirytmien mittaaminen

- 1 Nuku Galaxy Watch Active -laite päälle puettuna.  
Galaxy Watch Active -laite alkaa mitata unirytmiasi.
- 2 Napauta herättyäsi Sovellukset-näytössä 🌐 (Samsung Health).
- 3 Pyyhkäise ylös- tai alaspäin näytössä ja avaa unen seurantaohjelman näyttö.
- 4 Tarkastele unirytmiasi ja sen tietoja.

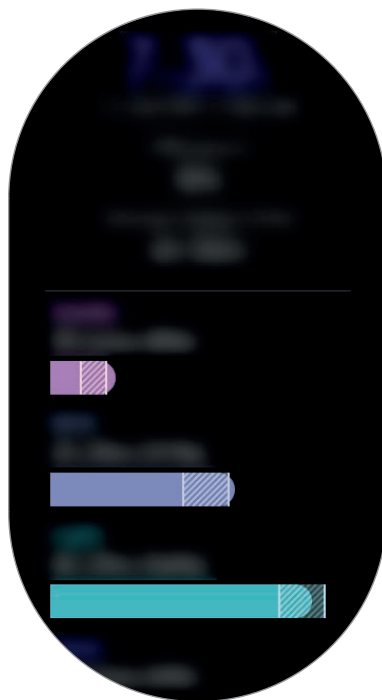

## Syke

Mittaa ja tallenna sykkeesi.





- Galaxy Watch Active -laitteen sykkeen seurantaohjelma on tarkoitettu vain kunnon parantamiseen ja viitteellisten tietojen saamiseen liittyviin tarkoituksiin, eikä sitä ole tarkoitettu sairauksien diagnosointiin eikä sairauksien parantamiseen, lieventämiseen, hoitoon tai estämiseen.
- Voit tarkentaa Galaxy Watch Active -laitteen sykemittauksen tulosta pukemalla Galaxy Watch Active -laitteen tiukasti käsivarren ympärille välittömästi ranteen yläpuolelle. Lisätietoja on kohdassa [Galaxy Watch Active -laitteen pukeminen päälle oikein](#).

### Ota huomioon seuraavat asiat ennen sykkeen mittaamista:

- Lepää viisi minuuttia ennen mittaamista.
- Jos mittaustulos poikkeaa odotetusta sykkeestä huomattavasti, lepää 30 minuuttia ja mittaa sitten uudelleen.
- Talvella tai muutoin kylmässä ilmassa pidä itsesi lämpimänä sykettä mitatessasi.
- Tupakointi tai alkoholin nauttiminen ennen mittaamista voi aiheuttaa sen, että syke poikkeaa normaalista sykkeestäsi.
- Älä puhu, haukottele tai hengitä syvään sykettä mitatessasi. Muutoin sykkeen mittaus voi olla epätarkkaa.
- Sykkeenmittauksen tulokset voivat vaihdella mittausmenetelmän ja -ympäristön mukaan.
- Jos sykemittarin anturi ei toimi, tarkista Galaxy Watch Active -laitteen sijainti ranteessasi ja varmista, ettei mikään peitä anturia. Jos sykemittarin anturin sama ongelma jatkuu, vie laite Samsung-huoltoliikkeeseen.

## Sykkeen mittaaminen

- 1 Napauta Sovellukset-näytössä  (Samsung Health).
  - 2 Pyyhkäise ylös- tai alaspäin näytössä ja avaa sykkeen seurantaohjelman näyttö.  
Tarkista sykkeesi näytöstä. Voit tarkistaa myös jokaisen aktiivisuusosan aikatiedot.
-  Pyyhkäise Kello-näytössä vasemmalle ja tarkista mitattu syke suoraan napauttamalla näyttöä **Syke**-pienoisohjelmasta.

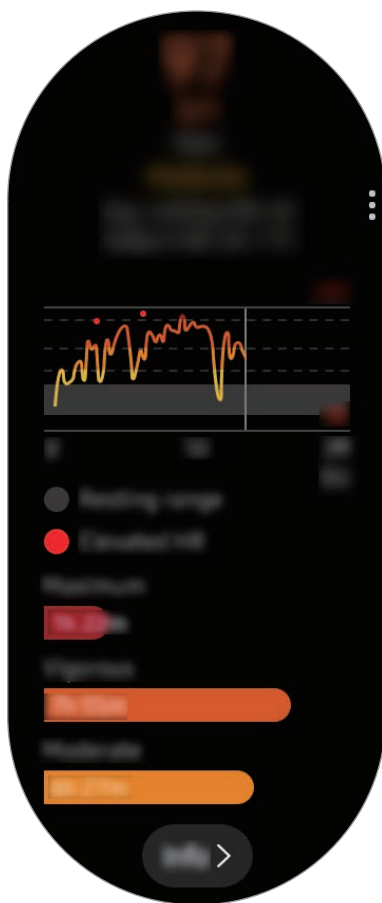

Saat viikoittaiset tiedot ja kaavion näkyviin pyyhkäisemällä ylös- tai alaspäin näytössä.

## Sykkeen mittaaminen manuaalisesti

Voit mitata sykkeesi manuaalisesti milloin haluat.

- 1 Pyyhkäise ylös- tai alaspäin sykkeen seurantaohjelman näytössä, napauta **Autom. sykeaset.** ja valitse sitten **Ei koskaan**.
- 2 Napauta **Mittaa** sykkeenseurantaohjelman näytössä, kun haluat aloittaa sykkeen mittaamisen.

Hetken kuluttua nykyinen sykkeesi tulee näkyviin näyttöön.



Liikunnan aikana sykettäsi mitataan automaattisesti riippumatta automaattisista sykeasetuksista.

## Stressi

Voit laskea ja tallentaa stressitasosi sykkeesi muutosten perusteella ja vähentää stressiäsi noudattamalla Galaxy Watch Active -laitteen antamia hengitysohjeita.



- Saat tarkemmat stressitasotulokset, kun stressitasotietosi kerätään mittaamalla stressitasosi automaattisesti.
- Mitattu stressitasosi ei välttämättä ole yhteydessä tunnetasoosi.
- Stressitasoasi ei ehkä mitata, kun nuket, suoritat harjoituksia, liikut paljon tai heti sen jälkeen, kun olet lopettanut harjoittelun.
- Voit tarkentaa Galaxy Watch Active -laitteen sykemittauksen tulosta pukemalla Galaxy Watch Active -laitteen tiukasti käsivarren ympärille välittömästi ranteen yläpuolelle. Lisätietoja on kohdassa [Galaxy Watch Active -laitteen pukeminen päälle oikein](#).
- Tämän ominaisuuden käyttömahdollisuus määräytyy alueen mukaan.

## Stressitason mittaaminen

- 1 Napauta Sovellukset-näytössä  (Samsung Health).
- 2 Pyyhkäise ylös- tai alaspäin näytössä ja avaa stressin seurantaohjelman näyttö.  
Tarkista nykyinen stressitasosi näytöstä.



Pyyhkäise Kello-näytössä vasemmalle ja tarkista mitattu stressitaso suoraan **Stressi-pienoisohjelmasta**.

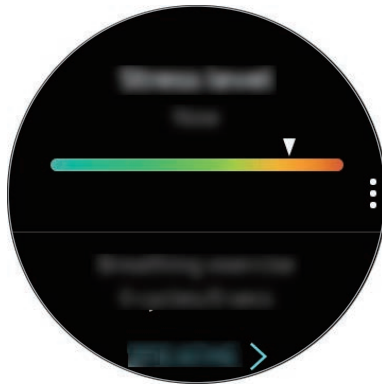

Saat viikoittaiset tiedot ja kaavion näkyviin pyyhkäisemällä ylös- tai alaspäin näytössä.

## Stressin lievittäminen

Voit vähentää stressiä hengittämällä syvään ja hitaasti seuraten Galaxy Watch Active -laitetta.

- 1 Napauta **HENGITÄ** > stressinseurantaohjelman näytössä. Voit myös pyyhkäistä näytössä vasemmalle ja napauttaa **HENGITÄ** > **Stressi-pienoisohjelmassa**.
- 2 Napauta **Aloita** ja aloita hengittäminen.  
Lopeta hengittäminen napauttamalla .

## Stressitason mittaaminen manuaalisesti

Voit mitata stressitasosi manuaalisesti milloin haluat.

- 1 Pyyhkäise ylös- tai alaspäin stressin seurantaohjelman näytössä, napauta **Aut. stressiasetukset** ja poista sitten stressinmittaustoiminto käytöstä napauttamalla **Aina-kytkintä**.
- 2 Napauta **Mittaa** stressinseurantaohjelman näytössä, kun haluat aloittaa stressitason mittaamisen.

Hetken kuluttua nykyinen stressitasosi tulee näyttöön.

## Ruoka

Voit tallentaa päivän aikana nauttimasi kalorimäärän ja helpottaa painonhallintaa vertaamalla määrää tavoitemääräsi tai suositeltuun määrään.



Jos olet juuri ostanut Galaxy Watch Active -laitteen tai palauttanut sen tehdasasetukset, luo profiilisi. Galaxy Watch Active -laite ilmoittaa suositellun päivittäisen kalorimääräsi profiiliisi antamasi iän, sukupuolen ja fyysisten tietojen mukaan.

## Kalorimäärän tallentaminen

- 1 Napauta Sovellukset-näytössä  (**Samsung Health**).
- 2 Pyyhkäise ylös- tai alaspäin näytössä, avaa ruokailun seurantaohjelman näyttö ja napauta sitten **Lisää**.

- 3 Napauta syöttökenttää, määritä nautittujen kalorien määrä pyyhkäisemällä ylös- tai alaspäin näytössä ja napauta sitten **VALMIS**.



Jos haluat muuttaa aterian tyyppiä, napauta aterian tyyppiä näytön yläreunassa ja valitse vaihtoehto.

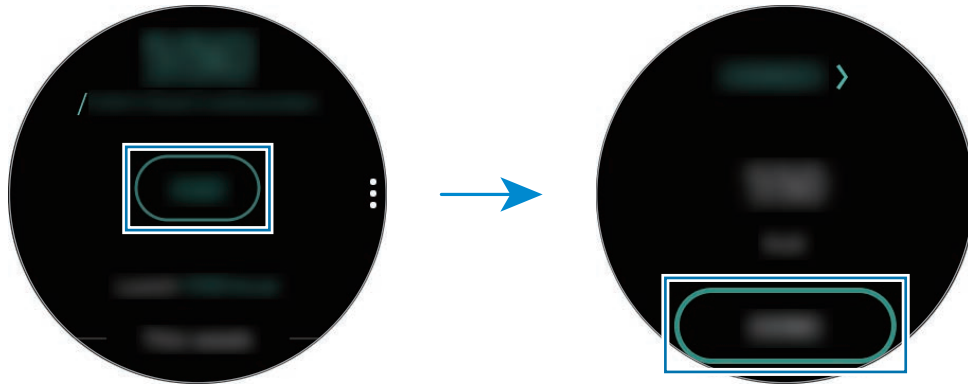

Saat viikoittaiset tiedot ja kaavion näkyviin pyyhkäisemällä ylös- tai alaspäin näytössä.

## Lokien poistaminen

- 1 Napauta  ruokailun seurantaohjelman näytössä, pyyhkäise ylös- tai alaspäin näytössä ja napauta sitten **Poista tämän päivän loki**.
- 2 Valitse poistettavat tiedot ja napauta **POISTA**.

## Kalorien tavoitemäärän määrittäminen

- 1 Pyyhkäise ruokailun seurantaohjelman näytössä ylös- tai alaspäin ja napauta **Aseta tavoite**.
- 2 Napauta syöttökenttää, määritä päivittäinen kalorien tavoitemäärä pyyhkäisemällä ylös- tai alaspäin näytössä ja napauta sitten **VALMIS**.

## Painonhallinta

Tämän toiminnon avulla voit tarkistaa nauttimiesi kalorien määrän ja harjoituksen tai muun päivän aikana harrastamasi aktiivisuuden kuluttaman kalorien määrän, ja toiminto auttaa myös saavuttamaan asettamasi tavoitepainon. Voit myös tarkistaa painon, jonka olet antanut Samsung Health -sovelluksessa yhdistetyssä mobiililaitteessa.



- Määritä tavoitepainosi mobiililaitteesi Samsung Health -sovelluksessa, niin näet tiedot Galaxy Watch Active -laitteessasi.
- Tämä toiminto ei ole käytettävissä, kun käytät Galaxy Watch Active -laitetta yhdistämättä sitä mobiililaitteeseen.

- 1 Napauta Sovellukset-näytössä  (Samsung Health).
- 2 Pyyhkäise ylös- tai alaspäin näytössä ja avaa painonhallinnan seurantaohjelman näyttö.
- 3 Tarkastele tietoja näytössä ja säädä harjoitusohjelmaasi ja ruoan nauttimista vastaavasti.

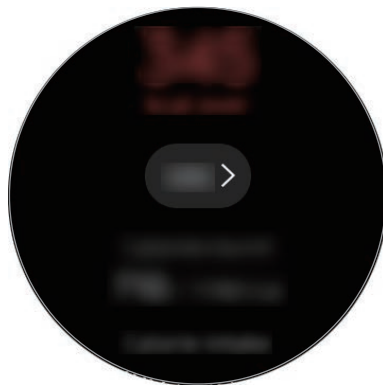



Saat viikoittaiset tiedot ja kaavion näkyviin pyyhkäisemällä ylös- tai alaspäin näytössä.

## Vesi

Voit tallentaa tiedot siitä, miten monta lasia vettä olet juonut, ja seurata tietoja.

### Vedenkulutuksen tallentaminen

- 1 Napauta Sovellukset-näytössä  (Samsung Health).
- 2 Pyyhkäise ylös- tai alaspäin näytössä ja avaa vedenkulutuksen seurantaohjelman näyttö.
- 3 Napauta , kun juot lasin vettä.  
Jos lisäisit vahingossa virheellisen arvon, voit korjata sen napauttamalla .

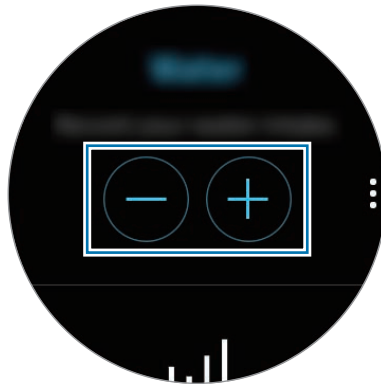

Saat viikoittaiset tiedot ja kaavion näkyviin pyyhkäisemällä ylös- tai alaspäin näytössä.



### Kulutuksen tavoitemäärän määrittäminen

- 1 Pyyhkäise vedenkulutuksen seurantaohjelman näytössä ylös- tai alaspäin ja napauta **Aseta tavoite**.
- 2 Aktivoi **Päivätavoite**-kytkin napauttamalla sitä.
- 3 Napauta **Päivätavoite**.
- 4 Napauta syöttökenttää, aseta päivittäinen tavoite pyyhkäisemällä ylös- tai alaspäin näytössä ja napauta sitten **VALMIS**.

## Kofeiini

Voit tallentaa tiedot siitä, miten monta kuppia kahvia olet juonut, ja seurata tietoja.

### Kahvinkulutuksen tallentaminen

- 1 Napauta Sovellukset-näytössä  (Samsung Health).
- 2 Pyyhkäise ylös- tai alaspäin näytössä ja avaa kahvinkulutuksen seurantaohjelman näyttö.
- 3 Napauta , kun juot kupin kahvia.  
Jos lisäisit vahingossa virheellisen arvon, voit korjata sen napauttamalla .



Saat viikoittaiset tiedot ja kaavion näkyviin pyyhkäisemällä ylös- tai alaspäin näytössä.

### Kofeiininkulutusrajan määrittäminen

- 1 Pyyhkäise kahvinkulutuksen seurantaohjelman näytössä ylös- tai alaspäin ja napauta **Aseta tavoite**.
- 2 Aktivoi **Päivätavoite**-kytkin napauttamalla sitä.
- 3 Napauta **Päivätavoite**.
- 4 Napauta syöttökenttää, aseta päivittäinen tavoite pyyhkäisemällä ylös- tai alaspäin näytössä ja napauta sitten **VALMIS**.

## Yhdessä

Voit verrata askelmäärätietojasi muiden Samsung Health -käyttäjien kanssa. Voit asettaa tavoitteen, kilpailla ystäviesi kanssa ja tarkastella kilpailutilannetta Galaxy Watch Active -laitteessasi.



- Ota Yhdessä-toiminto käyttöön mobiililaitteesi Samsung Health -sovelluksessa, niin näet tiedot Galaxy Watch Active -laitteessasi.
- Tämä toiminto ei ole käytettävissä, kun käytät Galaxy Watch Active -laitetta yhdistämättä sitä mobiililaitteeseen.

- 1 Napauta Sovellukset-näytössä  (Samsung Health).
- 2 Pyyhkäise ylös- tai alaspäin näytössä ja avaa Yhdessä-näyttö.

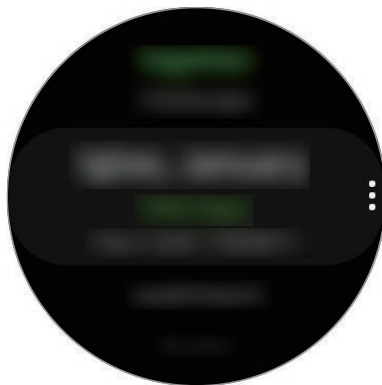

Napauttamalla näyttöä saat näkyviin tiedot esimerkiksi omasta tai ystäviesi haastetilanteesta tai omasta tai ystäviesi viikoittaisesta askelmääräsijoituksesta.

## Asetukset

Voit määrittää erilaisia liikuntaan liittyviä asetuksia.

Napauta Sovellukset-näytössä  (**Samsung Health**), pyyhkäise näytössä ylös- tai alaspäin ja napauta sitten **Asetukset**.

- **Profiili:** Anna profiilisi tiedot, kuten sukupuolesi, pituutesi ja painosi.
- **Yksiköt:** Aseta yksikkö, jota käytetään Galaxy Watch Active -laitteesi **Samsung Health** -sovelluksessa.
- **Harj. tunnistus:** Aseta Galaxy Watch Active -laite tunnistamaan liikuntasi automaattisesti.
- **Passiivisen ajan hälytykset:** Hälyttää toimettomasta ajasta, kun et liiku tietyn ajan kuluessa Galaxy Watch Active -laitteen ollessa puettuna päällesi.
- **Tietojen käyttöoik.:** Määritä sovelluksen käyttöoikeudet Galaxy Watch Active -laitteen **Samsung Health** -sovellukseen tallennettujen tietojen käyttöä varten.
- **Ohje:** Näytä tietoja **Samsung Health** -sovelluksesta.

## Lisätietoja

- Tämän tiedonkeruun tarkoitus on rajoitettu pyytämäsi palvelun tarjoamiseen, mukaan lukien sellaisten lisätietojen tarjoaminen, jotka liittyvät hyvinvointisi parantamiseen, tietojen varmuuskopiointiin/synkronointiin, tietojen analysointiin ja tilastoimiseen tai entistä parempien palvelujen kehittämiseen ja tarjoamiseen. (Jos kirjaudut Samsung-tiliisi Samsung Health -sovelluksesta, tietosi voidaan kuitenkin tallentaa palvelimeen varmuuskopiointitarkoituksessa.) Henkilökohtaisia tietoja voidaan säilyttää, kunnes nämä tarkoitukset on täytetty. Jos haluat poistaa sosiaalisten verkostojen kanssa jakamasi tai tallennuslaitteisiin siirtämäsi tiedot, ne on poistettava erikseen.
- Olet itse kokonaan vastuussa sosiaalisissa verkostoissa jaettujen tai muille lähetettyjen tietojen väärinkäytöstä. Käytä harkintaa jakaessasi henkilökohtaisia tietojasi muiden kanssa.
- Jos Galaxy Watch Active -laite yhdistetään mobiililaitteeseen, tarkista tiedonsiirtoprotokolla, jotta voit varmistaa oikean toiminnan. Jos käytät langatonta yhteyttä, esimerkiksi Bluetooth-yhteyttä, muiden laitteiden aiheuttamat elektroniset häiriöt voivat vaikuttaa Galaxy Watch Active -laitteeseen. Vältä Galaxy Watch Active -laitteen käyttämistä muiden radioaaltoja lähettävien laitteiden lähellä.

- Samsung Health -sovelluksessa käytettävä sisältö voi vaihdella sovelluksen ohjelmistoversion mukaan. Sovelluksen mukana toimitettavia palveluja voidaan muuttaa tai niiden tuki peruuttaa ilman ennakoilmoitusta.
- Käytettävissä olevat Samsung Health -sovelluksen toiminnot voivat vaihdella alueellasi noudatettavien paikallisten lakien ja säännösten mukaan.
- Joidenkin Samsung Health -sovelluksen toimintojen käyttömahdollisuus voi määräytyä alueen mukaan.
- Samsung Health -sovelluksen toiminnot on tarkoitettu vain kunnon parantamiseen ja viitteellisten tietojen saamiseen liittyviin tarkoituksiin, eikä sitä ole tarkoitettu sairauksien diagnosoimiseen eikä sairauksien parantamiseen, lieventämiseen, hoitoon tai estämiseen.



- Eripituisten askelten ottaminen tai käveleminen paikallaan tai edestakaisin voi aiheuttaa sen, että mitattu matka poikkeaa todellisesta matkasta.
- Vain viimeisen 28 vuorokauden tietueet tallennetaan. Voit tarkastella aiempia tietoja mobiililaitteessa, johon Samsung Health -sovellus on asennettu.

## GPS

Galaxy Watch Active -laitteessa on GPS-antenni, joten voit tarkistaa sijaintitietosi reaaliaikaisesti ilman yhteyttä mobiililaitteeseen. Kun käytät Galaxy Watch Active -laitetta yhdistämättä sitä mobiililaitteeseen, käytetään Galaxy Watch Active -laitteen GPS-antennia.

Napauta Sovellukset-näytössä  (**Asetukset**) → **Yhteydet** → **Sijainti** ja aktivoi sitten kytkin napauttamalla sitä.

Voit valita sijainnin määrittämiseen käytettävän menetelmän pyyhkäisemällä ylös- tai alaspäin näytössä ja valitsemalla vaihtoehdon.

Kun Galaxy Watch Active -laite ja mobiililaite on yhdistetty, tämä toiminto käyttää mobiililaitteen GPS-toimintoa. Ota mobiililaitteen sijaintitoiminto käyttöön, jotta voit käyttää GPS-anturia.



- GPS-signaali voi heiketä paikoissa, joissa signaali voi olla estetty, kuten rakennusten välissä ja alavilla alueilla tai huonolla säällä.

## Musiikki

### Esittely

Kuuntele Galaxy Watch Active -laitteeseen ja mobiililaitteeseen tallennettua musiikkia.

### Musiikin toistaminen

Napauta Sovellukset-näytössä  (**Musiikki**).

Kun kuuntelet Galaxy Watch Active -laitteeseen tallennettua musiikkia, avaa kirjastonnäyttö pyyhkäisemällä ylöspäin näytön alareunasta. Kirjastonnäytössä näkyy kulloinkin toistettava kappale ja soittolista, ja voit järjestää musiikin kappaleittain, albumeittain ja esittäjittäin.

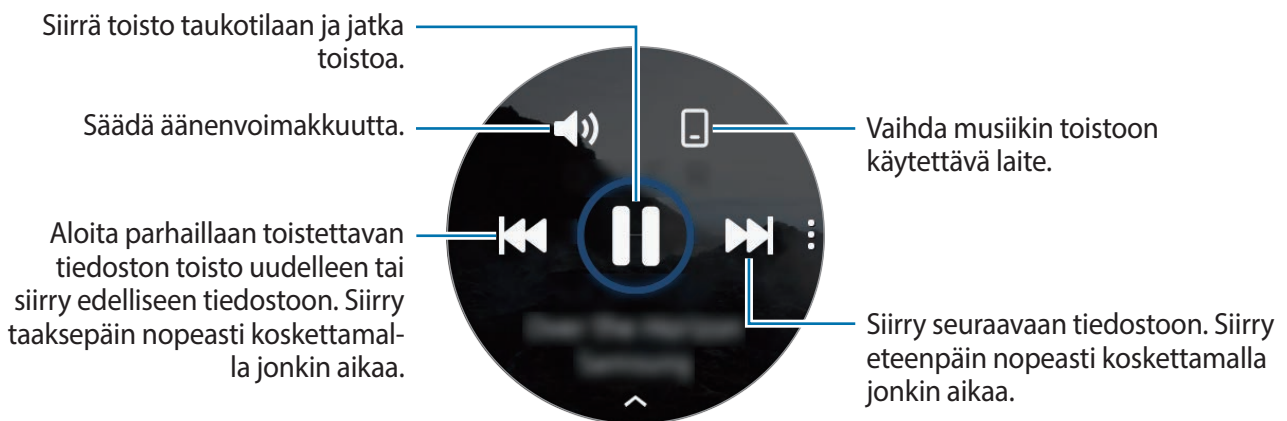

### Musiikin tuominen





Voit tuoda mobiililaitteeseen tallennettua musiikkia Galaxy Watch Active -laitteeseen.

- 1 Käynnistä **Galaxy Wearable** -sovellus mobiililaitteessasi.
- 2 Napauta **Koti** → **Lisää sisältöä kelloon**.
- 3 Napauta **Lisää kappaleita**.
- 4 Valitse tiedostot ja napauta **VALMIS**.

Voit synkronoida mobiililaitteessa olevan musiikin Galaxy Watch Active -laitteen kanssa napauttamalla **Autom. synkronointi** -kytkintä kohdassa **Musiikki**. Mobiililaitteessa oleva musiikki synkronoidaan automaattisesti Galaxy Watch Active -laitteen kanssa, kun sen akkuvirtaa on jäljellä yli 15 %.

## Musiikin toistaminen Galaxy Watch Active -laitteellasi

Voit toistaa Galaxy Watch Active -laitteeseen tallennettua musiikkia yhdistetyn Bluetooth-kuulokemikrofonin kautta.

- 1 Napauta  (**Musiikki**).
- 2 Aloita Galaxy Watch Active -laitteeseen tallennetun musiikin toistaminen napauttamalla . Näkyviin tulee -kuvake.
- 3 Napauta .





## Musiikin toistaminen mobiililaitteella

Voit toistaa mobiililaitteeseen tallennettua musiikkia ja ohjata sitä Galaxy Watch Active -laitteen avulla.

### Mobiililaite

- 1 Käynnistä musiikkisoitinsovellus.

### Galaxy Watch Active

- 2 Napauta  (**Musiikki**).
- 3 Aloita mobiililaitteeseen tallennetun musiikin toistaminen napauttamalla . Näkyviin tulee -kuvake.
- 4 Napauta .

Voit vaihtaa käytettävää musiikkisoitinsovellusta Galaxy Watch Active -laitteesta napauttamalla  → **Musiikkisoitin** ja valitsemalla sovelluksen mobiililaitteeseen asennettujen musiikkisoitinsovellusten joukosta.

## Musiikin toistaminen ilman mobiililaitteeseen yhdistämistä

Voit kuunnella musiikkia tai radiota pelkällä Galaxy Watch Active -laitteella. Sinun on ladattava musiikin tai radion suoratoistosovellus Galaxy Watch Active -laitteeseen.

Napauta Sovellukset-näytössä  (**Galaxy Store**). Etsi selaamalla ja lataa musiikin tai radion suoratoistosovellus **Galaxy Store** -kaupasta ja käynnistä sovellus.

## Reminder

Voit lisätä muistutukset eri tapahtumia, kuten pääsylippujen ostamista, pesulaan lähtemistä tai lääkkeiden ottamista, varten käyttämättä kalenterisovellusta. Voit asettaa ilmoitukset muistutusten saamista varten tiettyinä ajankohtina.

### Muistutuksen luominen

- 1 Napauta Sovellukset-näytössä  (**Reminder**) → **Lisää**.  
Jos sinulla on tallennettu muistutus, napauta **Luo** muistutusluettelon alussa.
- 2 Jos Galaxy Watch Active -laitteesi tukee äänisyöttöä, luo muistutus sanelemalla aikataulu. Kun olet valmis, napauta **Valmis**.  
Voit myös napauttaa **Kirjoita muistio** >, kirjoittaa tekstiä ja napauttaa sitten **Valmis**.
- 3 Aseta ilmoitus napauttamalla **Aseta aika** >.
- 4 Napauta syöttökenttää, määritä aika pyyhkäisemällä ylös- tai alaspäin näytössä ja napauta **Seur**.
- 5 Määritä muut ilmoitusasetukset, kuten hälytyksen toistumispäivä, ja napauta **Valmis**.
- 6 Napauta **Tallenna**.  
Tallennettu muistutus lisätään muistutusluetteloon.

## Hälytykseen liittyvän muistutuksen näyttäminen

Kun hälytys käynnistyy, lue muistutuksen tiedot. Voit myös avata ilmoituspaneelin pyyhkäisemällä Kello-näytössä oikealle ja tarkastella muistutusta.



- Kaikki Galaxy Watch Active -laitteessa ajoitetut muistutukset synkronoidaan yhdistetyn mobiililaitteen kanssa automaattisesti, jolloin voit vastaanottaa mobiililaitteesta hälytykset ja tarkistaa ne.
- Voit asettaa muistutuksen uudelleen valitsemalla muistutuksen ja napauttamalla **Muokkaa aikaa** >.

## Muistutuksen merkitseminen suoritetuksi tai poistaminen

Kun olet saanut tehtävän valmiiksi, voit merkitä muistutuksen suoritetuksi tai poistaa sen.

Voit asettaa muistutuksen luetuksi napauttamalla **Valmis**, kun olet lukenut muistutuksen tiedot.

Voit poistaa muistutuksen napauttamalla , pyyhkäisemällä ylös- tai alaspäin näytössä ja napauttamalla sitten **Poista**.

## Kalenteri

Voit tarkistaa Galaxy Watch Active -laitteessa niiden tapahtumien aikataulut, jotka olet tallentanut mobiililaitteeseesi tai Galaxy Watch Active -laitteeseesi.



Kaikki Galaxy Watch Active -laitteessa ajoitetut tapahtumat synkronoidaan yhdistetyn mobiililaitteen kanssa automaattisesti, jolloin ne voidaan tarkistaa ja niistä saadaan hälytys mobiililaitteesta.

- 1 Napauta Sovellukset-näytössä  (**Kalenteri**). Voit myös pyyhkäistä Kello-näytössä vasemmalle ja käynnistää **Kalenteri**-pienoisohjelman valitsemalla sen.
- 2 Napauta jossakin kuukausikalenterin kohdassa.  
Nykyisen päivän tapahtumat tulevat näkyviin.
- 3 Napauta **Lisää** ja lisää aikataulu.  
Jos sinulla on tallennettu aikataulu, napauta luettelon alussa **Luo**.
- 4 Valitse haluamasi syöttötila, kirjoita aikataulu ja napauta sitten **Tall.**

# Bixby

## Esittely

Bixby on äänipalvelu, jonka avulla voit käyttää Galaxy Watch Active -laitetta tavallista tehokkaammin. Voit käynnistää toiminnon tai hakea tietoja puhumalla Bixbylle.





- Tämän sovelluksen käyttömahdollisuus määräytyy alueen mukaan.
- Varmista, ettei Galaxy Watch Active -laitteen mikrofoni ole peitettynä, kun puhut siihen.
- Kun haluat käyttää Bixby-palvelua, yhdistä mobiililaitteesi Wi-Fi- tai matkapuhelinverkkoon tai yhdistä Galaxy Watch Active -laitteesi Wi-Fi-verkkoon.

## Bixbyn käynnistäminen

Voit käynnistää Bixbyn painamalla kotinäppäintä nopeasti kaksi kertaa peräkkäin.

Napauta Sovellukset-näytössä  (Bixby).

## Kielen määrittäminen

- 1 Napauta Sovellukset-näytössä  (**Bixby**).
- 2 Napauta , pyyhkäise näytössä ylös- tai alaspäin ja napauta sitten **Language**.
- 3 Valitse haluamasi kieli.



- Bixbyn puhekomennot eivät ole tuettuja joillakin kielillä.
- Valittua kieltä ei käytetä Galaxy Watch Active -laitteen näytön kielenä, vaan vain **Bixby**-sovelluksessa.

## Sää

Voit tarkastella Galaxy Watch Active -laitteessa säätä paikkakunnilla, jotka on määritetty mobiililaitteessa.

Napauta Sovellukset-näytössä  (**Sää**). Voit myös pyyhkäistä Kello-näytössä vasemmalle ja käynnistää **Sää**-pienoisohjelman valitsemalla sen.

Saat kuluvan päivän säätiedot näkyviin napauttamalla näyttöä ja pyyhkäisemällä ylös- tai alaspäin näytössä.

Jos haluat lisätä toisen kaupungin säätiedot, pyyhkäise vasemmalle näytössä, napauta **Lisää** ja lisää sitten kaupunki yhdistetystä mobiililaitteesta.



Et voi lisätä kaupunkia, kun käytät Galaxy Watch Active -laitetta yhdistämättä sitä mobiililaitteeseen.

# Hälytys



Voit asettaa hälytyksiä ja hallita niitä.

## Hälytysten asettaminen

- 1 Napauta Sovellukset-näytössä  (**Hälytys**).
- 2 Napauta **Lisää**.  
Jos sinulla on tallennettu hälytys, napauta **Lisää** hälytysluettelon alussa.
- 3 Napauta syöttökenttää, määritä hälytysaika pyyhkäisemällä ylös- tai alaspäin näytössä ja napauta **Seuraava**.
- 4 Valitse hälytyksen toistumispäivät ja napauta **Tallenna**.  
Tallennettu hälytys lisätään hälytysluetteloon.

Voit ottaa hälytykset käyttöön tai poistaa ne käytöstä napauttamalla kytkintä hälytyksen vieressä hälytysten luettelossa.

## Hälytyksen lopettaminen

Lopeta hälytys vetämällä  suuren ympyrän ulkopuolelle.  
Jos haluat käyttää torkkutoimintoa, vedä  suuren ympyrän ulkopuolelle.

## Hälytyksen poistaminen

Kosketa hälytystä hälytysluettelossa jonkin aikaa ja napauta sitten **Poista**.

## Maailmankello

### Maailmankellojen luominen

- 1 Napauta Sovellukset-näytössä  (**Maailmankello**).
- 2 Napauta **Lisää**.  
Jos sinulla on tallennettu maailmankello, napauta **Lisää** kelloluettelossa.
- 3 Pyyhkäise vasemmalle tai oikealle näytössä ja valitse aikavyöhyke kartasta.  
Voit myös napauttaa **Kaikki kaup.** > ja etsiä kaupungin tai valita kaupungin luettelosta.
- 4 Napauta valittua aikavyöhykettä edustavan kaupungin nimeä.

### Maailmankellojen poistaminen

Kosketa maailmankelloa maailmankelloluettelossa jonkin aikaa ja napauta sitten **Poista**.

## Galleria

### Kuvien tuominen ja vieminen



#### Kuvien tuominen mobiililaitteesta

- 1 Käynnistä **Galaxy Wearable** -sovellus mobiililaitteessasi.
- 2 Napauta **Koti** → **Lisää sisältöä kelloon**.
- 3 Napauta **Kopioi kuvat**.

## 4 Valitse tiedostot ja napauta **Valmis**.

Voit synkronoida mobiililaitteessa olevat kuvat Galaxy Watch Active -laitteen kanssa napauttamalla **Autom. synkronointi** -kytkintä kohdassa **Kuvat**, napauttamalla **Synkronoitavat albumit**, valitsemalla Galaxy Watch Active -laitteeseen tuotavat albumit ja napauttamalla sitten **VALMIS**. Valitut albumit synkronoidaan Galaxy Watch Active -laitteen kanssa automaattisesti, kun sen akkuvirtaa on jäljellä yli 15 %.

## Kuvien vieminen mobiililaitteeseen

- 1 Napauta Sovellukset-näytössä  (**Galleria**).
- 2 Vie kuva napauttamalla kuvaa ja koskettamalla sitä sitten uudelleen jonkin aikaa.
- 3 Pyyhkäise näytössä vasemmalle tai oikealle ja valitse muut vietävät kuvat.  
Jos haluat valita kaikki kuvat, napauta  → **Val. kaikki**.
- 4 Napauta  → **Lähetä puhelimeen**.  
Voit katsella vietyjä kuvia mobiililaitteessa esimerkiksi Galleria-sovelluksessa.

## Kuvien katseleminen

Voit tarkastella ja hallita Galaxy Watch Active -laitteeseen tallennettuja kuvia.



- 1 Napauta Sovellukset-näytössä  (**Galleria**).
- 2 Selaa kuvaluetteloa pyyhkäisemällä näytössä vasemmalle tai oikealle ja valitse kuva.

## Lähentäminen tai loitontaminen

Kun katselet kuvaa, lähennä tai loitonna kuvaa kaksoisnapauttamalla nopeasti, levittämällä kahta sormea erilleen tai nipistämällä niitä yhteen kuvan kohdalla.

Kun kuva näkyy suurennettuna, voit katsella kuvan muita osia selaamalla näyttöä eri suuntiin.

## Kuvien poistaminen



- 1 Napauta Sovellukset-näytössä  (**Galleria**).
- 2 Poista kuva napauttamalla kuvaa ja koskettamalla sitä sitten uudelleen jonkin aikaa.
- 3 Pyyhkäise näytössä vasemmalle tai oikealle ja valitse muut poistettavat kuvat.  
Jos haluat valita kaikki kuvat, napauta  → **Val. kaikki**.
- 4 Napauta **Poista** → .

## Etsi puhelimeni

Jos kadotat mobiililaitteen, Galaxy Watch Active -laite voi auttaa löytämään sen.



Tämä toiminto ei ole käytettävissä, kun käytät Galaxy Watch Active -laitetta yhdistämättä sitä mobiililaitteeseen.

- 1 Napauta Sovellukset-näytössä  (**Etsi puhelimeni**).
- 2 Napauta .  
Mobiililaite toistaa ääniä ja käynnistää näytön. Napauta **Hylkää** ja vedä sitä mobiililaitteessa tai napauta  Galaxy Watch Active -laitteessa.

## Mobiililaitteen sijainnin näyttäminen

Napauta  → **Etsi puhelin**.

Galaxy Watch Active -laite näyttää mobiililaitteesi sijainnin.

## Etsi kelloni

Jos kadotat Galaxy Watch Active -laitteesi, mobiililaitteesi Galaxy Wearable -sovellus voi auttaa sinua löytämään sen.



Tämä toiminto ei ole käytettävissä, kun käytät Galaxy Watch Active -laitetta yhdistämättä sitä mobiililaitteeseen.

1 Käynnistä **Galaxy Wearable** -sovellus mobiililaitteessasi ja napauta **Koti** → **Etsi kelloni**.

2 Napauta .

Galaxy Watch Active -laite värisee, ja näyttö käynnistyy.

Vedä Galaxy Watch Active -laitteessa  suuren ympyrän ulkopuolelle tai napauta  mobiililaitteessa.

## Galaxy Watch Active -laitteen etähallinta

Jos et löydä Galaxy Watch Active -laitettasi, käynnistä **Galaxy Wearable** -sovellus mobiililaitteessasi ja tarkista Galaxy Watch Active -laitteen nykyinen sijainti napauttamalla **Koti** → **Etsi kelloni** → **Hae sijainti**.

Jos Galaxy Watch Active -laitteesi katoaa tai varastetaan, voit hallita sitä etäyhteydellä. Käynnistä **Galaxy Wearable** -sovellus mobiililaitteessasi ja napauta **Koti** → **Etsi kelloni** → **Määritä suojaus** ja valitse sitten ominaisuus.



Tämä toiminto on käytettävissä sen jälkeen, kun Samsung-tili on rekisteröity sekä Galaxy Watch Active -laitteeseesi että mobiililaitteeseen.

## Hätäviestit

Hätätilanteessa voit lähettää hätäviestin aiemmin rekisteröidylle yhteys henkilölle painamalla Galaxy Watch Active -laitteen kotinäppäintä kolme kertaa nopeasti peräkkäin.

### Hätäviestien määrittäminen

- 1 Käynnistä **Galaxy Wearable** -sovellus mobiililaitteessasi, napauta **Koti** → **Lähetä hätäpyyntöjä** ja aktivoi kytkin napauttamalla sitä.
- 2 Lisää hätäyhteystiedot noudattamalla näytön ohjeita, jos et ole vielä tehnyt sitä.

### Hätäyhteystietojen lisääminen

- 1 Käynnistä **Galaxy Wearable** -sovellus mobiililaitteessa ja napauta **Koti** → **Lähetä hätäpyyntöjä** → **Lähetä hätäviestejä:** → .
- 2 Napauta **Luo yhteystieto** ja anna yhteystiedot tai napauta **Valitse yhteystiedoista** ja lisää olemassa oleva yhteystieto hätäyhteystiedoksi.

### Hätäviestin viiveen määrittäminen

Voit asettaa Galaxy Watch Active -laitteen lähettämään hätäviestit viiveen jälkeen, kun painat Galaxy Watch Active -laitteen kotinäppäintä kolme kertaa nopeasti peräkkäin.

Käynnistä **Galaxy Wearable** -sovellus mobiililaitteessasi, napauta **Koti** → **Lähetä hätäpyyntöjä** ja aktivoi sitten **Takaisinlask. ennen lähet.** -kytkin napauttamalla sitä.

### Hätäviestien lähettäminen

Paina hätätilanteessa Galaxy Watch Active -laitteen kotinäppäintä kolme kertaa nopeasti peräkkäin.

Kun lähetät hätäviestin, Kello-näytössä näkyy  -kuvake ja voit tarkastella hätäpyynnön tulosta ilmoituspaneelissa.





Jos GPS-toiminto ei ole käytössä Galaxy Watch Active -laitteessa eikä mobiililaitteessa, kun hätäviesti lähetetään, GPS-toiminto otetaan automaattisesti käyttöön sijaintitietojen lähettämistä varten.

## Sähköposti

Voit näyttää mobiililaitteessa vastaanotetut sähköpostiviestit ja vastata niihin.

### Sähköpostiviestien lukeminen

- 1 Napauta Sovellukset-näytössä  (**Sähköposti**).
- 2 Avaa sähköpostinäyttö valitsemalla sähköpostiviesti.

Voit näyttää sähköpostiviestin mobiililaitteessa napauttamalla , pyyhkäisemällä ylös- tai alaspäin näytössä ja valitsemalla sitten **Näytä puhelim.**



Voit vastata sähköpostiviestiin valitsemalla syöttötavan ja kirjoittamalla viestin.



Galaxy Watch Active -laitteeseen yhdistetty mobiililaite voi aiheuttaa sen, että sähköpostiviesteihin vastaaminen ei ole mahdollista.

## Galaxy Store

Lataa erikoissovelluksia ja kellotauluja Galaxy Watch Active -laitteella, älä yhdistetyn mobiililaitteen kautta.

Napauta Sovellukset-näytössä  (**Galaxy Store**). Selaa luettelo pyyhkäisemällä ylös- tai alaspäin näytössä ja valitse ladattava sovellus tai kellotaulu tai napauta  ja etsi sovelluksia hakusanan avulla.

Napauta , pyyhkäise ylös- tai alaspäin näytössä ja valitse sitten **Näytä puhelimesta. Galaxy Store** -sovellus käynnistetään mobiililaitteessasi. Etsi sitten ladattava sovellus tai kellotaulu selaamalla ja valitse se.



Rekisteröi Samsung-tilisi yhdistettyyn mobiililaitteeseen, jotta voit käyttää tätä sovellusta.

# Asetukset

## Esittely

Voit muokata toimintojen ja sovellusten asetuksia. Voit määrittää Galaxy Watch Active -laitteesi käyttötapojesi perusteella määrittämällä eri asetukset.

Napauta Sovellukset-näytössä  (**Asetukset**).

## Kellotaulut

Mukauta kellotaulua.

Napauta Asetukset-näytössä **Kellotaulut**.

- **Kellotaulut:** Valitse kellon tyyppi. Voit myös valita kellotaulussa näytettävät kohteet ja ladata lisää kellotauluja **Galaxy Store** -kaupasta.
- **Kello aina käytössä:** Aseta Galaxy Watch Active -laite näyttämään kello, kun näyttö on sammutettuna.



**Kello aina käytössä** -toiminto toimii vain, kun Galaxy Watch Active -laite on puettuna päällesi.

- **Kellot. järjestys:** Valitse, miten kellotaulut järjestetään.
  - **Viimeisimmät ensin:** Aseta viimeksi käytetty kellotaulu näytettäväksi ensimmäisenä.
  - **Mukautettu:** Järjestä kellotaulut haluamaasi järjestykseen.
- **Ilmoitusilmais:** Aseta Galaxy Watch Active -laite näyttämään oranssi piste Kello-näytössä, kun tarkistamattomia ilmoituksia on olemassa.
- **Tilan ilmais:** Aseta tilailmaisimet näytettäväksi Kello-näytössä.

## Värinä

Voit muuttaa Galaxy Watch Active -laitteen värinäasetuksia.

Napauta Asetukset-näytössä **Värinä**.

- **Värinän voimakkuus:** Säädä värinähälytyksen voimakkuutta.
- **Pitkä värinä:** Aseta Galaxy Watch Active -laite värisemään pitkään puhelujen ja ilmoitusten saapuessa.
- **Soittoäänien värinä:** Valitse värinätapaa saapuvia puheluja varten.



Tämä asetus ei ole näkyvässä, kun käytät Galaxy Watch Active -laitetta yhdistämättä sitä mobiililaitteeseen.

- **Ilmoitusvärinä:** Valitse värinätapaa ilmoituksia varten.

## Näyttö

Voit muuttaa Galaxy Watch Active -laitteen näyttöasetuksia ja Sovellukset-näyttöä.

Napauta Asetukset-näytössä **Näyttö**.

- **Kirkkaus:** Säädä näytön kirkkautta.
- **Autom. pieni kirkkaus:** Aseta Galaxy Watch Active -laite säätämään automaattisesti kirkkautta ympäristön valaistuksen mukaan.
- **Näytön aikakatko:** Määritä, kuinka kauan Galaxy Watch Active -laite odottaa ennen näytön taustavalon sammuttamista.
- **Sovellus näkyy:** Valitse aika, jonka mukaisesti viimeksi käytetty sovellus näytetään, kun näyttö käynnistetään uudelleen sen sammuttamisen jälkeen.
- **Taustan tyyli:** Vaihda näytön taustakuva.
- **Fontti:** Vaihda fontin tyyppiä ja kokoa.

## Lisäasetukset

Voit ottaa käyttöön Galaxy Watch Active -laitteen lisätoimintoja ja muuttaa ohjausasetuksia.

Napauta Asetukset-näytössä **Lisäasetukset**.

- **Paina kotinäppäintä kaksi kertaa:** Valitse sovellus tai toiminto, joka suoritetaan, kun Galaxy Watch Active -laitteen kotinäppäintä painetaan kaksi kertaa.
- **Aktivointiele:** Aseta Galaxy Watch Active -laite käynnistämään näyttö käyttäjän nostaessa kättä, johon Galaxy Watch Active -laite on kiinnitetty.

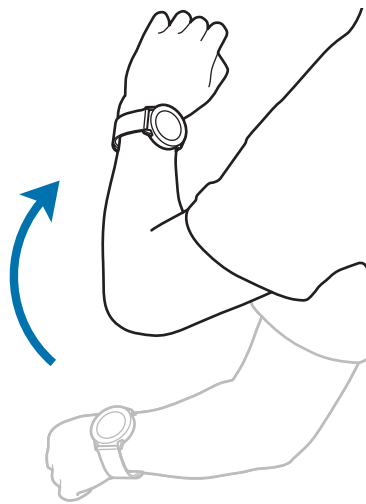

- **Kosketusaktivointi:** Aseta Galaxy Watch Active -laite käynnistämään näyttö, kun näyttöä napautetaan.
- **Vesilukitus:** Ota vesilukitus käyttöön, ennen kuin menet veteen. Kosketusnäyttö, aktivointielementti ja kello aina käytössä -toiminto poistetaan käytöstä.
- **Kosketusherkkyyden salli:** Aseta Galaxy Watch Active -laite sallimaan kosketusnäytön käyttäminen käsiin kädessä.
- **Älä häiritse:** Voit määrittää, että Galaxy Watch Active -laite mykistää kaikki ilmoitukset hälytyksiä lukuun ottamatta eikä käynnistä näyttöä, kun ilmoituksia vastaanotetaan.
- **Teatteritila:** Ota käyttöön teatteritila elokuvien katsomista varten. Kaikki ilmoitukset mykistetään eikä näyttö käynnisty, kun ilmoitus vastaanotetaan tai hälytys käynnistyy. Aktivointielementti ja Kello aina käytössä -toiminto poistetaan myös käytöstä.

- **Hyvää yötä -tila:** Ota Hyvää yötä -tila käyttöön nukkumista varten. Hälytyksiä lukuun ottamatta kaikki ilmoitukset mykistetään eikä näyttö käynnisty, jos ilmoituksia vastaanotetaan nukkumisen aikana. Aktivointielementti ja Kello aina käytössä -toiminto poistetaan myös käytöstä.
- **Päiv. tiedotus:** Aseta Galaxy Watch Active -laite lähettämään päivittäiset tiedot, kun olet herännyt ja ennen kuin alat nukkua, tai kahdesti päivän aikana haluamiasi ajankohtina.
- **Muokkaa pika-asetuksia:** Muokkaa Galaxy Watch Active -laitteen pikapaneelia.
- **Näyttökuva:** Ota näyttökuva pitämällä kotinäppäintä painettuna ja pyyhkäisemällä näytössä oikealle.

## Yhteydet

### Bluetooth

Voit muodostaa yhteyden mobiililaitteeseen Bluetooth-yhteydellä. Voit myös yhdistää Bluetooth-kuulokemikrofonin Galaxy Watch Active -laitteeseen ja kuunnella musiikkia.



- Samsung ei vastaa Bluetooth-yhteydellä lähetettyjen tai vastaanotettujen tietojen mahdollisesta menettämisestä, sieppaamisesta eikä väärinkäytöstä.
- Pidä aina huoli siitä, että jaat ja vastaanotat tietoa vain sellaisista laitteista, joihin luotat ja jotka on suojattu asianmukaisesti. Laitteiden välillä olevat esteet saattavat lyhentää toimintaetäisyyttä.
- Kaikki laitteet eivät ole välttämättä yhteensopivia laitteesi kanssa, kuten laitteet, jotka eivät ole Bluetooth SIG:n testaamia tai hyväksymiä.
- Bluetooth-ominaisuutta ei saa käyttää laittomiin tarkoituksiin (esimerkiksi tiedostojen piraattikopiointiin tai tietoliikenteen luvattomaan kuunteluun kaupallisissa tarkoituksissa).

Samsung ei vastaa Bluetooth-ominaisuuden laittoman käytön seurauksista.

Napauta Asetukset-näytössä **Yhteydet** → **Bluetooth**.

- **Bluetooth:** Ota Bluetooth-ominaisuus käyttöön tai poista se käytöstä.
- **BT-kuulokkeet:** Etsi Bluetooth-kuulokemikrofonit ja yhdistä ne Galaxy Watch Active -laitteeseen.

## Wi-Fi

Voit muodostaa yhteyden Wi-Fi-verkkoon ottamalla Wi-Fi-toiminnon käyttöön.

Tämä toiminto on käytettävissä, kun Galaxy Watch Active -laitetta ei ole yhdistetty mobiililaitteeseen Bluetooth-yhteydellä.

1 Napauta Asetukset-näytössä **Yhteydet** → **Wi-Fi**.

2 Napauta **Wi-Fi** ja valitse **Automaattinen** tai **Aina käytössä** sen mukaan, miten haluat muodostaa Wi-Fi-verkkoyhteyden.

Jos valitset **Automaattinen**, Wi-Fi-verkkoyhteys katkaistaan automaattisesti, kun Galaxy Watch Active -laite yhdistetään mobiililaitteeseen Bluetooth-yhteydellä. Jos valitset **Aina pois**, voit käyttää Galaxy Watch Active -laitetta Bluetooth-yhteydellä siihen yhdistetyn mobiililaitteen kautta sen sijaan, että käyttäisit Wi-Fi-verkkoa.



- Kun valitset **Aina käytössä** -vaihtoehdon, akun varaus kuluu tavallista nopeammin.
- **Automaattinen**-vaihtoehtoa ei näy etkä voi muodostaa Wi-Fi-verkkoyhteyttä automaattisesti, kun käytät Galaxy Watch Active -laitetta yhdistämättä sitä mobiililaitteeseen.

3 Napauta **Wi-Fi-verkot** ja valitse verkko Wi-Fi-verkkojen luettelosta.

Salasanaa vaativien verkkojen kohdalla näkyy lukkokuvake.

4 Napauta **Yhdistä**.



- Kun Galaxy Watch Active -laite on muodostanut yhteyden Wi-Fi-verkkoon kerran, Galaxy Watch Active -laite muodostaa uudelleen yhteyden kyseiseen verkkoon aina, kun se on käytettävissä, pyytämättä salasanaa. Voit estää Galaxy Watch Active -laitetta muodostamasta yhteyttä verkkoon automaattisesti valitsemalla verkon luettelosta ja napauttamalla **Unohda**.
- Jos et voi muodostaa yhteyttä Wi-Fi-verkkoon, käynnistä laitteen Wi-Fi-toiminto tai langaton reititin uudelleen.

## NFC

Voit käyttää NFC-toimintoa.

Napauta Asetukset-näytössä **Yhteydet** → **NFC**.



Galaxy Watch Active -laitteessa on sisäinen NFC-antenni. Käsittele Galaxy Watch Active -laitetta huolellisesti, jotta NFC-antenni ei vahingoitu.

- **NFC:** Ota NFC-toiminto käyttöön tai poista se käytöstä.
- **Napauta ja maksa:** Määritä oletussovellus NFC-toiminnon käyttämistä varten.



Tämän ominaisuuden käyttömahdollisuus määräytyy alueen tai palveluntarjoajan mukaan.

### NFC-ominaisuuden käyttäminen

Ennen NFC-toiminnon käyttämistä Galaxy Watch Active -laitteella sinun on rekisteröidyttävä asianomaiseen palveluun. Ota yhteys palveluntarjoajaan rekisteröitymistä tai lisätietojen saamista varten.

- 1 Napauta Asetukset-näytössä **Yhteydet** → **NFC** ja aktivoi **NFC**-kytkin napauttamalla sitä.
- 2 Kosketa Galaxy Watch Active -laitteen kosketusnäytön yläosassa olevalla NFC-antennialueella NFC-kortinlukijaa.

Voit asettaa oletussovelluksen avaamalla Asetukset-näytön ja napauttamalla **Yhteydet** → **NFC** → **Napauta ja maksa** ja valitsemalla sitten sovelluksen.



Palvelujen luettelossa ei ehkä ole kaikkia käytettävissä olevia sovelluksia.

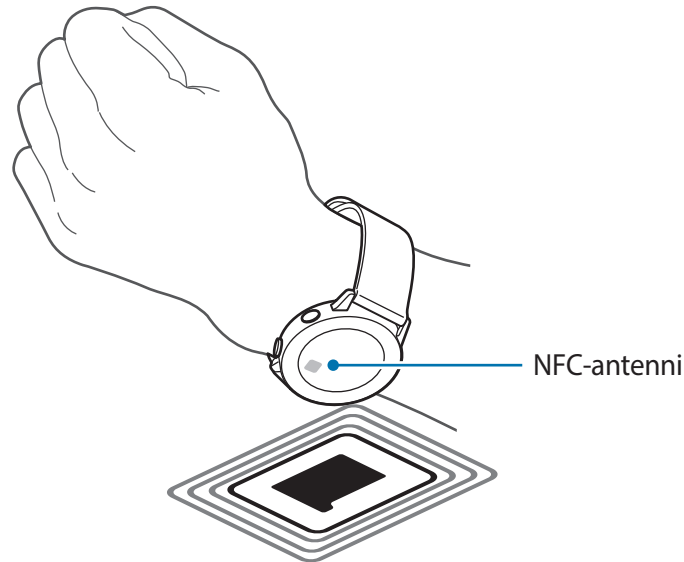

## Hälytykset

Voit asettaa Galaxy Watch Active -laitteen värisemään, kun sen yhteys mobiililaitteeseen katkeaa. Napauta Asetukset-näytössä **Yhteydet** ja aktivoi **Hälytykset**-kytkin napauttamalla sitä.



**Hälytykset**-asetus ei ole näkyvässä, kun käytät Galaxy Watch Active -laitetta yhdistämättä sitä mobiililaitteeseen.

## Lentotila

Tämä poistaa kaikki laitteen langattomat toiminnot käytöstä. Voit käyttää ainoastaan niitä toimintoja, jotka eivät käytä verkkopalveluita.

Napauta Asetukset-näytössä **Yhteydet** → **Lentotila** ja aktivoi kytkin sitten napauttamalla sitä.



Noudata lentoyhtiön sääntöjä ja lentokoneen henkilökunnan ohjeita. Jos laitteen käyttäminen on sallittua, käytä sitä aina lentotilassa.

## Sijainti

Voit asettaa Galaxy Watch Active -laitteen sallimaan sovellusten käyttää nykyisiä sijaintitietoja.

Napauta Asetukset-näytössä **Yhteydet** → **Sijainti**.

Napauta kytkintä, jolloin toiminto aktivoituu, ja valitse sijaintitietojesi keräystapa.

## Sovellukset

### Sov. järjestys

Voit valita, miten Sovellukset-näytön sovellukset järjestetään.

Napauta Asetukset-näytössä **Sovellukset** → **Sov. järjestys**.

- **Viimeisimmät ensin:** Aseta viimeksi käytetyt sovellukset näytettäväksi ensimmäisinä.
- **Mukautettu:** Järjestä sovellukset haluamaasi järjestykseen.

### Avaa sov. autom.

Voit asettaa sovelluksen käynnistymään automaattisesti asettamalla kohdistuksen siihen ilman sen napauttamista.

Napauta Asetukset-näytössä **Sovellukset** → **Avaa sov. autom.** ja aktivoi kytkin napauttamalla sitä.

### Käyttöoikeudet

Joidenkin sovellusten oikea toiminta edellyttää, että niillä on oikeus käyttää tietojasi, jotka ovat Galaxy Watch Active -laitteessa. Voit tarkastella sovellusten käyttöoikeuksia sovelluskohtaisesti ja muuttaa asetuksia.

Napauta Asetukset-näytössä **Sovellukset** → **Käyttöoikeudet**.

### Viestit

Voit muuttaa viestitoiminnon asetuksia.

Napauta Asetukset-näytössä **Sovellukset** → **Viestit**.

Jos haluat lähettää ääniviestin äänitiedostona, aktivoi **Lähetä äänenä** -kytkin napauttamalla sitä.

## Suojaus

### Lukitse

Voit muuttaa Galaxy Watch Active -laitteen suojausasetuksia. Kun käytät tätä toimintoa, Galaxy Watch Active -laite voi lukkiutua automaattisesti, jos se ei tunnista liikettä tietyn ajan kuluessa.

Napauta Asetukset-näytössä **Suojaus** → **Lukitse**.

- **Tyyppi:** Valitse Galaxy Watch Active -laitteen lukitustapa.
- **Käyttötarkoitus:** Valitse, milloin lukitustoimintoa käytetään.



Tämän asetuksen näkyvyys määräytyy alueen ja palveluntarjoajan mukaan.

- **Ohje:** Näytä tietoja Galaxy Watch Active -laitteen lukitsemisesta.

### Tili

Voit käyttää Galaxy Watch Active -laitteen eri toimintoja sen jälkeen, kun olet rekisteröinyt Samsung-tilisi yhdistetyssä mobiililaitteessa. Tarkista rekisteröity Samsung-tilisi yhdistetyssä mobiililaitteessa ja määritä mukautuspalvelutoiminto.

Napauta Asetukset-näytössä **Tili**.

- **Samsung account:** Tarkista yhdistettyyn mobiililaitteeseen rekisteröity Samsung-tili. Jos et ole vielä kirjautunut sisään, anna Samsung-tilisi tiedot yhdistetyssä mobiililaitteessa.
- **Mukautuspalvelu:** Aseta Galaxy Watch Active -laite tarjoamaan asianmukaista toimintoa sijainnin ja tilanteen mukaan elämäntapakäytäntöjen analysoinnin jälkeen.



Tämä toiminto on käytettävissä, kun Galaxy Watch Active -laite on yhdistetty mobiililaitteeseen, joka tukee mukautuspalveluversiota 2.2 tai uudempaa. Kun olet tehnyt sopimuksen mukautuspalvelun käytöstä, käynnistä **Asetukset**-sovellus mobiililaitteessasi, napauta **Tilit ja varmuuskopiointi** → **Tilit** → **Samsung account** → **Tietosuoja** → **Mukautuspalvelu** ja aktivoi kytkin sitten napauttamalla sitä.

## Helppokäytt.

Voit määrittää useita asetuksia, jotka lisäävät Galaxy Watch Active -laitteen helppokäyttöisyyttä.

Napauta Asetukset-näytössä **Helppokäytt.**

- **Näkyvyyteen liittyvät parann.:** Mukauta asetuksia, jotka tekevät laitteen käytöstä helpompaa näkörajoitteisille.
- **Lisäasetukset:** Aseta Galaxy Watch Active -laite hälyttämään säännöllisin väliajoin, jos olemassa on lukematon ilmoitus, ja valitse aikaväli. Voit myös asettaa sen avaamaan helppokäyttöisyysvalikot nopeasti.

## Yleiset

### Syöttö

Voit muuttaa tekstinsyötön asetuksia.

Napauta Asetukset-näytössä **Yleiset** → **Syöttö**.

- **Oletusnäppäimistö:** Tarkista merkkien kirjoittamisessa käytettävä oletusnäppäimistö.
- **Näppäimistön asetukset:** Määritä Samsung-näppäimistön asetukset.

### Teksti puheeksi

Voit muuttaa teksti puheeksi -toimintojen asetuksia, kuten kieltä ja nopeutta.

Napauta Asetukset-näytössä **Yleiset** → **Teksti puheeksi**.

- **Kieli:** Valitse käytettävä kieli.
- **Puhenopeus:** Määritä lukemisnopeus.
- **Lue ilmoitukset ääneen:** Aseta Galaxy Watch Active -laite lukemaan Galaxy Watch Active -laitteella vastaanotettu ilmoitus ääneen. Voit kuitenkin kuulla äänen vain yhdistetyn Bluetooth-kuulokemikrofonin kautta.
- **Hae päivityksiä:** Päivitä tuetut äänen kielet.

## Päivä ja aika

Voit määrittää päivämäärän ja kellonajan manuaalisesti.

Napauta Asetukset-näytössä **Yleiset** → **Päivä ja aika**.



**Päivä ja aika** -asetukset ovat käytettävissä vain, kun käytät Galaxy Watch Active -laitetta yhdistämättä sitä mobiililaitteeseen.

- **Aseta päiväm.:** Aseta päivämäärä manuaalisesti.
- **Aseta aika:** Aseta kellonaika manuaalisesti.
- **Valitse aikav.:** Valitse aikavyöhyke manuaalisesti.
- **Käytä 24 tunnin muotoa:** Näytä aika 24-tuntisena.

## Kieli

Valitse Galaxy Watch Active -laitteessa käytettävä kieli.

Napauta Asetukset-näytössä **Yleiset** → **Kieli**.



**Kieli**-asetus on käytettävissä vain, kun käytät Galaxy Watch Active -laitetta yhdistämättä sitä mobiililaitteeseen.

## Nollaa

Voit poistaa kaikki Galaxy Watch Active -laitteessa olevat tiedot.

Napauta Asetukset-näytössä **Yleiset** → **Nollaa**.

## Päivitä kellon ohjelmisto

Voit päivittää Galaxy Watch Active -laitteeseen uusimman ohjelmiston.

Napauta Asetukset-näytössä **Yleiset** → **Päivitä kellon ohjelmisto**.



**Päivitä kellon ohjelmisto** -toiminto on näkyvissä vain, kun käytät Galaxy Watch Active -laitetta yhdistämättä sitä mobiililaitteeseen.

## Akku

Voit valita Galaxy Watch Active -laitteen akkutilan. Voit pienentää akun varauksen kulumista joidenkin akkutilojen avulla.

Napauta Asetukset-näytössä **Akku**.

- **Oletus:** Valitse tämä, kun käytät Galaxy Watch Active -laitetta normaaliin tapaan. Voit käyttää kaikkia Galaxy Watch Active -laitteen ominaisuuksia.
- **Virransäästö:** Valitse tämä, kun otat virransäästötilan käyttöön. Näyttää värit näytössä harmaasävyinä, ja jotkin toiminnot ovat rajoitettuja akun varauksen kulumisen vähentämistä varten. Lisätietoja on kohdassa [Virransäästötila](#).
- **Vain kello:** Näytössä näkyy vain kello, ja kaikki muut toiminnot ovat poissa käytöstä akun varauksen kulumisen vähentämistä varten. Saat kellon näkyviin painamalla kotinäppäintä. Voit poistaa Vain kello -tilan käytöstä pitämällä kotinäppäintä painettuna kolme sekuntia.

## Optimoi akku

Voit pidentää akun käyttöaika sulkemalla taustalla suoritettavat ohjelmat ja poistamalla paljon virtaa kuluttavat asetukset käytöstä.

Napauta Asetukset-näytössä **Akku** → **Optimoi akku**.

## Kellon tiedot

Näytä Galaxy Watch Active -laitteen lisätiedot.

Napauta Asetukset-näytössä **Kellon tiedot**.

- **Mallinumero:** Tarkista Galaxy Watch Active -laitteen mallinumero.
- **Sarjanumero:** Tarkista Galaxy Watch Active -laitteen sarjanumero.
- **Tallennus:** Tarkista kokonaistila ja käytössä oleva tallennustila.
- **Laite:** Tarkista Galaxy Watch Active -laitteen tiedot, kuten Wi-Fi-verkon MAC-osoite, Bluetooth-osoite ja sarjanumero.
- **Ohjelmistot:** Tarkista Galaxy Watch Active -laitteen ohjelmistoversio ja suojaustila.
- **Akku:** Tarkista Galaxy Watch Active -laitteen akun jännite ja kapasiteetti.

- **Säädöstiedot:** Tarkista Galaxy Watch Active -laitteen tiedot, kuten mallinimi, valmistaja ja sarjanumero.



Tämän asetuksen näkyvyys määräytyy alueen ja palveluntarjoajan mukaan.

- **Av. lähdek. k.oik.:** Näytä opas Galaxy Watch Active -laitteen avoimen lähdekoodin käyttöoikeuksien tarkistamista varten.
- **Ilmoita vianmääritys- ja käyttötiedot:** Aseta Galaxy Watch Active -laite lähettämään vianmääritys- ja käyttötietonsa Samsungille automaattisesti.
- **Virheenk.:** Ota käyttöön tai poista käytöstä virheenkorjaustila, jos kehität sovelluksia Galaxy Watch Active -laitetta varten.

## Yhdistä uuteen puhelimeen

Voit yhdistää Galaxy Watch Active -laitteen uuteen mobiililaitteeseen. Galaxy Watch Active -laite voi muodostaa yhteyden toiseen mobiililaitteeseen, kun se on suorittanut kevyen asetusten palautuksen, jossa poistetaan tiedot mediatiedostoja ja henkilökohtaisia tietoja lukuun ottamatta.

Napauta Asetukset-näytössä **Yhdistä uuteen puhelimeen**.



**Yhdistä uuteen puhelimeen** -toiminto on käytettävissä vain, kun Galaxy Watch Active -laite on yhdistetty mobiililaitteeseen.

## Yhdistä puhelimeen

Voit muodostaa yhteyden mobiililaitteeseen, kun käytät Galaxy Watch Active -laitetta yksinään. Voit valita, palautetaanko Galaxy Watch Active -laitteen tiedot, jotka on tallennettu mobiililaitteeseen.

Napauta Asetukset-näytössä **Yhdistä puhelimeen**.

- ✓ : Yhdistä Galaxy Watch Active -laite mobiililaitteeseen ja synkronoi Galaxy Watch Active -laitteeseen tallennetut terveystiedot, asetuservot ja yhteystiedot.
- ✗ : Yhdistä Galaxy Watch Active -laite mobiililaitteeseen, kun kaikki Galaxy Watch Active -laitteeseen tallennetut tiedot on palautettu tehdasasetuksiin.



**Yhdistä puhelimeen** -asetus on käytettävissä vain, kun käytät Galaxy Watch Active -laitetta yhdistämättä sitä mobiililaitteeseen.

# Galaxy Wearable -sovellus

## Esittely

Kun haluat yhdistää Galaxy Watch Active -laitteen mobiililaitteeseen, sinun on asennettava Galaxy Wearable -sovellus mobiililaitteeseen. Voit tarkistaa Galaxy Watch Active -laitteen tilan ja ladata suositellut kellotaulut ja sovellukset. Voit myös mukauttaa Galaxy Watch Active -laitteen eri asetuksia, kuten ilmoitusasetuksia.

Käynnistä **Galaxy Wearable** -sovellus mobiililaitteessasi.



Yhdistetyn mobiililaitteen tyyppin mukaan voi olla, etteivät jotkin ominaisuudet ole käytettävissä.

Käytä lisävaihtoehtoja.

Galaxy Watch Active -laitteen tila

Käynnistä sovellukset, joita voidaan käyttää yhdistämällä Galaxy Watch Active -laite

Mukauta Galaxy Watch Active -laitteen asetuksia.

Mukauta kellotaulua.

Suosittelut kellotaulut ja sovellukset

Koti

Kellotaulut

Tietoja

Napauta  ja käytä sitten seuraavia toimintoja:

- **Lisää uusi laite:** Katkaise laitteen yhteys yhdistettynä olevaan mobiililaitteeseen ja yhdistä uusi laite. Valitse laitteesi näytössä tai napauta **Minun ei ole täällä**, jos et löydä laitettasi, ja yhdistä siten uusi laite noudattamalla näytön ohjeita.
- **Katkaise:** Katkaise Galaxy Watch Active -laitteen yhteys yhdistettynä olevaan mobiililaitteeseen.
- **Sovellusilmoitukset:** Muuta Galaxy Wearable -sovelluksen sovellusilmoitusasetuksia mobiililaitteessa.
- **Automaattinen vaihto:** Galaxy Watch Active -laite muodostaa edelleen automaattisesti yhteyden mobiililaitteeseen, jos olet pukenut sen ranteeseesi.



Tämä asetus on näkyvässä vain, kun vähintään kolme automaattista vaihtotoimintoa tukevaa laitetta on liitetty mobiililaitteen pariin.

- **Käyttöopas:** Käyttöoppaan avulla voit opetella Galaxy Watch Active -laitteen käyttöä.
- **Ota meihin yhteyttä:** **Samsung Members** tarjoaa asiakkaille tukipalveluja, kuten laiteongelmien vianmääritystä, ja sallii käyttäjien lähettää kysymyksiä ja virheraportteja. Voit myös jakaa tietoja muiden Galaxy-käyttäjien yhteisön jäsenten kanssa tai tarkastella uusimpia Galaxy-uutisia ja -vihjeitä. **Samsung Members** -sovelluksen avulla voit ratkaista ongelmia, joihin voit törmätä laitteen käytön aikana.



Tämän vaihtoehdon käyttömahdollisuus määräytyy alueen, palveluntarjoajan tai mallin **Samsung Members** -sovelluksen tuen mukaan.

## Koti

Voit tarkastella Galaxy Watch Active -laitteen tilaa ja mukauttaa Galaxy Watch Active -laitteen asetuksia. Voit myös käynnistää käteviä sovelluksia yhdistämällä Galaxy Watch Active -laitteen. Käynnistä **Galaxy Wearable** -sovellus mobiililaitteessasi ja napauta **Koti**.

## Kellon tiedot

Saat yhteenvedon Galaxy Watch Active -laitteen akun, tallennustilan ja RAM-muistin tilasta. Valitse kohde, jonka tiedot haluat nähdä.

## Maksu

Voit suorittaa maksuja kätevästi **Samsung Pay** -sovelluksella käyttämällä mobiilimaksupalvelua. Käynnistä **Galaxy Wearable** -sovellus mobiililaitteessasi ja napauta **Koti** → **AVAA SAMSUNG PAY**.



Tämän vaihtoehdon saatavuus määräytyy alueen ja palveluntarjoajan mukaan.

## Galaxy Store

Voit ostaa ja ladata **Galaxy Store** -kaupasta sovelluksia tai kellotauluja, jotka on suunniteltu erityisesti Galaxy Watch Active -laitteeseen.

Käynnistä **Galaxy Wearable** -sovellus mobiililaitteessasi ja napauta **Koti** → **Galaxy Store**. Selaa luokittain ja valitse sovellus tai kellotaulu, jonka haluat ladata.

## Samsung Health

Voit tarkastella Samsung Health -sovellukseen tallennettuja tietoja.

Käynnistä **Galaxy Wearable** -sovellus mobiililaitteessasi ja napauta **Koti** → **Samsung Health**.

## Samsung Pay

Voit suorittaa maksuja kätevästi ja turvallisesti käyttämällä mobiilimaksupalvelua.

Käynnistä **Galaxy Wearable** -sovellus mobiililaitteessasi ja napauta **Koti** → **Samsung Pay**.



Tämän vaihtoehdon saatavuus määräytyy alueen ja palveluntarjoajan mukaan.

## SmartThings

Käynnistämällä **SmartThings**-sovelluksen mobiililaitteessasi voit ohjata ja hallita kätevästi kodinkoneita ja IoT-tuotteita (Internet of Things, esineiden Internet).

Käynnistä **Galaxy Wearable** -sovellus mobiililaitteessasi ja napauta **Koti** → **SmartThings**.

## Ilmoitukset

Voit muuttaa ilmoitustoiminnon asetuksia. Voit saada ilmoituksen eri tapahtumista, kuten mobiililaitteeseen tulleista uusista viesteistä.

Käynnistä **Galaxy Wearable** -sovellus mobiililaitteessa, napauta **Koti** → **Ilmoitukset**, aktivoi kytkin napauttamalla sitä ja aktivoi sitten kohteet.

- **Ilmoitusten hallinta:** Valitse mobiililaitteen sovellukset, jotka lähettävät ilmoituksia Galaxy Watch Active -laitteeseen.
- **Näytä vain kelloa käytettäessä:** Aseta Galaxy Watch Active -laite näyttämään ilmoitukset vain, kun se on puettuna päällesi.
- **Mykistä yhdistetty puhelin:** Hälytä mobiililaitteessa sen ollessa mykistettynä, kun yhdistettyyn Galaxy Watch Active -laitteeseen tulee ilmoitus.
- **Näytä tiedot autom.:** Aseta Galaxy Watch Active -laite näyttämään ilmoitusten tiedot, kun ne vastaanotetaan.

- **Ilmoitusilmais:** Aseta Galaxy Watch Active -laite näyttämään oranssi piste Kello-näytössä, kun tarkistamattomia ilmoituksia on olemassa.
- **Käynnistä näyttö:** Aseta Galaxy Watch Active -laite ottamaan näyttö käyttöön, kun ilmoitus vastaanotetaan.
- **Näytä, kun puhelin on käytössä:** Aseta Galaxy Watch Active -laite näyttämään ilmoitus mobiililaitteen käytön aikana.
- **Älykäs edelleenvälitys:** Aseta mobiililaitte käynnistämään automaattisesti sovellus, joka vastaanottaa ilmoituksen Galaxy Watch Active -laitteesta, kun otat mobiililaitteen käteesi.





- Jotkin mobiililaitteet eivät tue **Älykäs edelleenvälitys** -toimintoa.
- Jos mobiililaitteen näyttö on lukittu, tietojen näyttäminen edellyttää, että näytön lukitus avataan ensin.

## Sovellukset



Voit mukauttaa Galaxy Watch Active -laitteen Sovellukset-näyttöä. Voit myös muuttaa sovellusten järjestystä.

Käynnistä **Galaxy Wearable** -sovellus mobiililaitteessasi ja napauta **Koti** → **Sovellukset**.

### Sovellusten asennuksen poistaminen

Napauta  → **Poista asennus** ja napauta  niiden sovellusten vieressä, jotka haluat poistaa Galaxy Watch Active -laitteesta.

### Sovellusten järjestyksen muuttaminen

- 1 Napauta  → **Järjestä uudelleen** ja napauta **Mukautettu**.
- 2 Napauta  sovelluksen vieressä ja vedä se toiseen paikkaan.
- 3 Napauta **VALMIS**.

Jos valitset **Viimeisimmät ensin**, viimeksi käytetyt sovellukset näkyvät ensimmäisinä Galaxy Watch Active -laitteen Sovellukset-näytössä.

## Sovellusten piilottaminen

Voit piilottaa sovelluksen niin, ettei sitä näy Galaxy Watch Active -laitteen Sovellukset-näytössä.

1 Napauta  → **Piilota**.

2 Valitse sovellus ja napauta **Käytä**.

Sovellus näkyy **Piilotetut sovellukset** -kohdassa, mutta ei Galaxy Watch Active -laitteen Sovellukset-näytössä.

## Sovellusten piilottamisen poistaminen

1 Napauta  → **Piilota**.

2 Poista piilotetun sovelluksen valinta ja napauta **Käytä**.

Sovellus katoaa **Piilotetut sovellukset** -kohdasta ja tulee näkyviin Galaxy Watch Active -laitteen Sovellukset-näyttöön.

## Sovellusten mukauttaminen



Voit mukauttaa sovellukseen liittyviä perusasetuksia napauttamalla sovelluksen -kuvaketta.

## Pienoisohjelmat

Voit mukauttaa Galaxy Watch Active -laitteessa olevia pienoisohjelmia. Voit myös muuttaa pienoisohjelmien järjestyä.

Käynnistä **Galaxy Wearable** -sovellus mobiililaitteessasi ja napauta **Koti** → **Pienoisohjelmat**.

## Pienoisohjelmien lisääminen tai poistaminen

Kun haluat poistaa pienoisohjelman, napauta sen -kuvaketta, ja jos haluat lisätä pienoisohjelman, napauta sen -kuvaketta ja napauta **Tallenna**.

Pienoisohjelma lisätään Galaxy Watch Active -laitteeseen tai poistetaan siitä.

## Pienoisohjelmien järjestyksen muuttaminen

Napauta pienoisohjelman vieressä olevaa -kuvaketta, siirrä se toiseen paikkaan ja napauta sitten **Tallenna**.

Pienoisohjelman paikka Galaxy Watch Active -laitteessa vaihtuu.

## Värinä

Voit muuttaa Galaxy Watch Active -laitteen värinäasetuksia.

Käynnistä **Galaxy Wearable** -sovellus mobiililaitteessasi ja napauta **Koti** → **Värinä**.

- **Värinän voimakkuus:** Säädä värinähälytyksen voimakkuutta.
- **Pitkä värinä:** Aseta Galaxy Watch Active -laite värisemään pitkään puhelujen ja ilmoitusten saapuessa.
- **Soittoäänien värinä:** Valitse värinätapa saapuvia puheluja varten.
- **Ilmoitusvärinä:** Valitse värinätapa ilmoituksia varten.

## Näyttö

Voit muuttaa Galaxy Watch Active -laitteen näyttöasetuksia ja Sovellukset-näyttöä.

Käynnistä **Galaxy Wearable** -sovellus mobiililaitteessasi ja napauta **Koti** → **Näyttö**.

- **Kirkkaus:** Säädä näytön kirkkautta.
- **Autom. pieni kirkkaus:** Aseta Galaxy Watch Active -laite säätämään automaattisesti kirkkautta ympäristön valaistuksen mukaan.
- **Näytön aikakatkaistu:** Määritä, kuinka kauan Galaxy Watch Active -laite odottaa ennen näytön taustavalon sammuttamista.
- **Sovellus näkyy:** Valitse aika, jonka mukaisesti viimeksi käytetty sovellus näytetään, kun näyttö käynnistetään uudelleen sen sammuttamisen jälkeen.
- **Taustan tyyli:** Vaihda näytön taustakuva.

## Lisäasetukset

Voit ottaa käyttöön Galaxy Watch Active -laitteen lisätoimintoja ja muuttaa ohjausasetuksia.

Käynnistä **Galaxy Wearable** -sovellus mobiililaitteessasi ja napauta **Koti** → **Lisäasetukset**.

- **Paina kotinäppäintä kaksi kertaa:** Valitse sovellus tai toiminto, joka suoritetaan, kun Galaxy Watch Active -laitteen kotinäppäintä painetaan kaksi kertaa.
- **Aktivointieie:** Aseta Galaxy Watch Active -laite käynnistämään näyttö käyttäjän nostaessa kättä, johon Galaxy Watch Active -laite on kiinnitetty.
- **Kosketusaktivointi:** Aseta Galaxy Watch Active -laite käynnistämään näyttö, kun näyttöä napautetaan.
- **Vesilukitus-tila:** Ota vesilukitus käyttöön, ennen kuin menet veteen. Kosketusnäyttö, aktivointieie-toiminto ja kello aina käytössä -toiminto poistetaan käytöstä.
- **Kosketusherkkyyys:** Aseta Galaxy Watch Active -laite sallimaan kosketusnäytön käyttäminen käsineet kädessä.
- **Älä häiritse:** Voit määrittää, että Galaxy Watch Active -laite mykistää kaikki ilmoitukset hälytyksiä lukuun ottamatta eikä käynnistä näyttöä, kun ilmoituksia vastaanotetaan.
- **Teatteritila:** Ota käyttöön teatteritila elokuvien katsomista varten. Kaikki ilmoitukset mykistetään eikä näyttö käynnisty, kun ilmoitus vastaanotetaan tai hälytys käynnistyy. Aktivointieie-toiminto ja Kello aina käytössä -toiminto poistetaan myös käytöstä.
- **Hyvää yötä -tila:** Ota Hyvää yötä -tila käyttöön nukkumista varten. Hälytyksiä lukuun ottamatta kaikki ilmoitukset mykistetään eikä näyttö käynnisty, jos ilmoituksia vastaanotetaan nukkumisen aikana. Aktivointieie-toiminto ja Kello aina käytössä -toiminto poistetaan myös käytöstä.
- **Muokkaa pika-asetuksia:** Muokkaa Galaxy Watch Active -laitteen pikapaneelia.
- **Näyttökuva:** Ota näyttökuva pitämällä kotinäppäintä painettuna ja pyyhkäisemällä näytössä oikealle.

## Lisää sisältöä kelloon

Voit siirtää tallennettuja ääni- tai kuvatiedostoja mobiililaitteesta Galaxy Watch Active -laitteeseen manuaalisesti tai automaattisesti.

Käynnistä **Galaxy Wearable** -sovellus mobiililaitteessa ja napauta **Koti** → **Lisää sisältöä kelloon**.

### • Musiikki

- **Lisää kappaleita:** Valitse äänitiedostot ja lähetä ne manuaalisesti mobiililaitteesta Galaxy Watch Active -laitteeseen.
- **Autom. synkronointi:** Aseta laite synkronoimaan viimeksi lisätyt äänitiedostot Galaxy Watch Active -laitteen kanssa, kun sen akkuvirtaa on jäljellä yli 15 %.



Jos Galaxy Watch Active -laitteeseen tallennetut musiikkitiedostot vievät tilaa yli yhden gigatavun, se poistaa ensimmäisenä lisätystä tiedostosta alkaen musiikkitiedostoja, joita ei ole asetettu suosikeiksi.

- **Synkr. soittolistat:** Valitse soittolista, joka synkronoidaan Galaxy Watch Active -laitteen kanssa.



**Synkr. soittolistat** on käytettävissä vain, kun Samsung Music -sovellus on asennettu mobiililaitteeseen, ja se aktivoidaan, kun **Autom. synkronointi** -toiminto otetaan käyttöön.

### • Kuvat

- **Kopioi kuvat:** Valitse kuvat ja lähetä ne manuaalisesti mobiililaitteesta Galaxy Watch Active -laitteeseen.
- **Autom. synkronointi:** Aseta laite synkronoimaan kuvat Galaxy Watch Active -laitteen kanssa, kun sen akkuvirtaa on jäljellä yli 15 %.
- **Kuvarajoitus:** Valitse kuvien määrä, joka lähetetään Galaxy Watch Active -laitteeseesi mobiililaitteestasi.
- **Synkronoitavat albumit:** Valitse kuva-albumi, joka synkronoidaan Galaxy Watch Active -laitteen kanssa.

## Lähetä hätäpyyntöjä

Voit asettaa Galaxy Watch Active -laitteen lähettämään hätäviestin aiemmin rekisteröidylle yhteyshenkilölle, kun Galaxy Watch Active -laitteen kotinäppäintä painetaan kolme kertaa nopeasti peräkkäin.

Käynnistä **Galaxy Wearable** -sovellus mobiililaitteessasi, napauta **Koti** → **Lähetä hätäpyyntöjä** ja aktivoi sitten kytkin napauttamalla sitä. Lisätietoja on kohdassa [Hätäviestit](#).

## Etsi kelloni

Voit hallita Galaxy Watch Active -laitetta etäyhteydellä, jos se katoaa.

Käynnistä **Galaxy Wearable** -sovellus mobiililaitteessasi ja napauta **Koti** → **Etsi kelloni**.



Rekisteröi Samsung-tilisi yhdistettyyn mobiililaitteeseen, jotta voit käyttää tätä toimintoa.

- **Hae sijainti:** Tarkista, missä Galaxy Watch Active -laite sijaitsee.
- **Määritä suojaus:**
  - **Etälukitus:** Lukitse Galaxy Watch Active -laite etäyhteydellä niin, ettei sitä voi käyttää luvattomasti. Voit käyttää tätä toimintoa, kun mobiililaitteesi on yhdistetty Galaxy Watch Active -laitteeseen Bluetooth- tai etäyhteydellä. Kun Galaxy Watch Active -laite on lukittu, yhdistä mobiililaite Galaxy Watch Active -laitteeseen Bluetooth-yhteydellä. Lukitus poistuu käytöstä automaattisesti.
  - **Nollaa kello:** Poista kaikki Galaxy Watch Active -laitteeseen tallennetut henkilökohtaiset tiedot etäyhteydellä. Kun Galaxy Watch Active -laitteen tehdasetukset on palautettu, et voi palauttaa tietoja etkä käyttää Etsi kelloni -toimintoa.
  - **Uud.aktivoinnin lukitus:** Aseta Galaxy Watch Active -laite vaatimaan Samsung-tilisi tietoja, kun laitteen tehdasetukset on palautettu. Tämä estää muita aktivoimasta laitetta uudelleen, jos se katoaa tai varastetaan.

## Tili ja varmuuskopiointi

Voit rekisteröidä Samsung-tilisi, kirjautua sisään ja varmuuskopioida tai palauttaa Galaxy Watch Active -laitteen tiedot Samsung Cloud -palvelun avulla. Voit myös muodostaa etäyhteyden Galaxy Watch Active -laitteeseen Samsung-tilisi avulla.

Käynnistä **Galaxy Wearable** -sovellus mobiililaitteessasi ja napauta **Koti** → **Tili ja varmuuskopiointi**.

- **Samsung account:** Lisää Samsung-tilisi käytettäväksi Galaxy Watch Active -laitteen kanssa.
- **Varmuuskopioi ja palauta:** Voit pitää henkilökohtaiset tietosi, sovellustiedot ja asetukset suojattuina Galaxy Watch Active -laitteessa. Voit varmuuskopioida arkaluontoiset tietosi ja käyttää niitä myöhemmin. Tietojen varmuuskopioiminen ja palauttaminen edellyttää kirjautumista Samsung-tiliin. Lisätietoja on kohdassa [Galaxy Watch Active -laitteessa olevien tietojen hallinta](#).
- **Etäyhteys:** Aseta Galaxy Watch Active -laite muodostamaan etäyhteys Wi-Fi-verkkoon, kun laitteiden välinen Bluetooth-yhteys ei ole käytettävissä. Tämän toiminnon käyttäminen edellyttää kirjautumista Samsung-tilille.



Varmuuskopioi tietosi säännöllisesti turvalliseen sijaintiin, kuten Samsung Cloud -palveluun tai tietokoneeseen, jotta voit palauttaa tiedot, jos tietoja vioittuu tai katoaa tai tehdasasetukset palautetaan vahingossa.

## Galaxy Watch Active -laitteessa olevien tietojen hallinta

Voit pitää henkilökohtaiset tietosi, sovellustiedot ja asetukset suojattuina Galaxy Watch Active -laitteessa. Voit varmuuskopioida henkilökohtaiset tiedot ja käyttää niitä myöhemmin sekä varmuuskopioida Galaxy Watch Active -laitteessa olevat tiedot automaattisesti.



- Galaxy Watch Active -laitteeseen tallennettuja musiikkitiedostoja ja kuvia ei varmuuskopioida.
- Samsung Health -sovellusta varten Galaxy Watch Active -laitteeseen tallennetaan vain 28 edeltävän päivän tiedot. Jos haluat tarkastella tallennettuja tietoja, jotka ovat vanhempia kuin 28 päivää, asenna Samsung Health -sovellus yhdistettyyn mobiililaitteeseen ja varmuuskopioi tiedot automaattisesti.

## Tietojen varmuuskopiointi

Kun haluat varmuuskopioida Galaxy Watch Active -laitteeseen tallennetut tiedot, käynnistä **Galaxy Wearable** -sovellus mobiililaitteessasi, napauta **Koti** → **Tili ja varmuuskopiointi** → **Varmuuskopioi ja palauta** → **Varmuuskopiointiasetukset**, valitse varmuuskopioitava kohde ja napauta sitten **Varmuuskopioi nyt**. Tiedot tallennetaan Samsung Cloud -palveluun.

## Tietojen palauttaminen

Kun haluat palauttaa Galaxy Watch Active -laitteeseen tallennetut tiedot, käynnistä **Galaxy Wearable** -sovellus mobiililaitteessasi, napauta **Koti** → **Tili ja varmuuskopiointi** → **Varmuuskopioi ja palauta** → **Palauta**, valitse palautettava kohde ja napauta sitten **Palauta nyt**. Viimeksi varmuuskopioidut tiedot palautetaan.

## Tietojen varmuuskopiointi automaattisesti

Jos haluat varmuuskopioida automaattisesti Galaxy Watch Active -laitteeseen tallennetut tiedot Samsung Cloud -palveluun ja käyttää niitä muista laitteista milloin haluat, käynnistä **Galaxy Wearable** -sovellus mobiililaitteessasi, napauta **Koti** → **Tili ja varmuuskopiointi** → **Varmuuskopioi ja palauta** → **Varmuuskopiointiasetukset** ja aktivoi sitten **Automaattinen varmuuskopiointi** -kytkin napauttamalla sitä.

## Synkronoi puhelimen asetukset

Voit mukauttaa Galaxy Watch Active -laitteen Wi-Fi-verkon synkronointiasetuksia.

Käynnistä **Galaxy Wearable** -sovellus mobiililaitteessasi, napauta **Koti** → **Synkronoi puhelimen asetukset** ja aktivoi sitten **Synkronoi Wi-Fi-profiilit** -kytkin napauttamalla sitä.

Tämän jälkeen mobiililaite on asetettu synkronoitumaan Galaxy Watch Active -laitteeseen tallennettujen Wi-Fi-verkkojen luettelon kanssa.

## Helppokäytt.

Voit määrittää useita asetuksia, jotka lisäävät Galaxy Watch Active -laitteen helppokäyttöisyyttä.



Käynnistä **Galaxy Wearable** -sovellus mobiililaitteessasi ja napauta **Koti** → **Helppokäytt.**

- **Näkyvyyteen liittyvät parann.:** Mukauta asetuksia, jotka tekevät laitteen käytöstä helpompaa näkörajoitteisille.
- **Lisäasetukset:** Aseta Galaxy Watch Active -laite hälyttämään säännöllisin väliajoin, jos olemassa on lukematon ilmoitus, ja valitse aikaväli. Voit myös asettaa sen avaamaan helppokäyttöisyysvalikot nopeasti.

## Kellon tiedot

Voit tarkastella Galaxy Watch Active -laitteen tilaa ja muita tietoja. Voit myös päivittää Galaxy Watch Active -laitteen ohjelmiston.

Käynnistä **Galaxy Wearable** -sovellus mobiililaitteessasi ja napauta **Koti** → **Kellon tiedot.**

- **Akku:** Tarkista akun jäljellä oleva varaus ja käyttöaika ja ota virransäästötila käyttöön.
  -  Jäljellä oleva käyttöaika näyttää ajan, joka on jäljellä, ennen kuin akkuvirta loppuu. Jäljellä oleva käyttöaika voi vaihdella laitteen asetusten ja käyttöolojen mukaan.
- **Tallennustila:** Voit tarkistaa käytössä olevan ja vapaan muistin määrän. Voit poistaa tarpeettomat tiedostot napauttamalla **TYHJENNÄ NYT**.
  -  Todellinen käytettävissä olevan sisäisen muistin määrä on pienempi kuin ilmoitettu määrä, koska käyttöjärjestelmä ja oletussovellukset käyttävät osan muistista. Käytettävissä oleva kapasiteetti voi muuttua, kun päivität laitteen.
- **RAM:** Voit tarkistaa käytössä olevan ja vapaan RAM-muistin määrän. Jos haluat nopeuttaa Galaxy Watch Active -laitteen toimintaa, voit vähentää käytettävän RAM-muistin määrää valitsemalla sovelluksia sovellusten luettelosta ja napauttamalla **TYHJENNÄ NYT**.
- **Päivitä kellon ohjelmisto:** Päivitä Galaxy Watch Active -laitteeseen uusin ohjelmisto.

- **Lakisääteiset tiedot:** Näytä Galaxy Watch Active -laitteen oikeudelliset tiedot.
- **Tuntemattomien sovellusten asentaminen:** Aseta Galaxy Watch Active -laite sallimaan sovellusten asentaminen tuntemattomista lähteistä.
- **Laitteen nimi:** Muuta Galaxy Watch Active -laitteen nimeä.
- **Laitteen tiedot:** Tarkista Galaxy Watch Active -laitteen tiedot, kuten Wi-Fi-verkon MAC-osoite, Bluetooth-osoite ja sarjanumero.

## Ohjelmiston päivittäminen Galaxy Wearable -sovelluksen kautta

Uusin ohjelmisto voidaan päivittää Galaxy Watch Active -laitteeseen suoraan firmware over-the-air (FOTA) -palvelun avulla.

- 1 Käynnistä **Galaxy Wearable** -sovellus mobiililaitteessasi.
- 2 Napauta **Koti** → **Kellon tiedot** → **Päivitä kellon ohjelmisto** → **Päivitä nyt**.
- 3 Napauta **LATAA** ja asenna uusin ohjelmistoversio mobiililaitteeseen.
- 4 Lue näytön ohjeet ja napauta **ASENNA NYT**.

Galaxy Watch Active -laite kopioi päivitetyn ohjelmiston mobiililaitteesta ja käynnistyy uudelleen.



Voit tarkistaa saatavissa olevat päivitykset ja ladata ne aktivoimalla **Päivitä automaattisesti** -kytkimen napauttamalla sitä. Päivitykset ladataan vain, kun laite on yhdistetty Wi-Fi-verkkoon.

## Tietoja Galaxy Wearablesta

Voit näyttää Galaxy Wearable -sovelluksen tiedot.

Käynnistä **Galaxy Wearable** -sovellus mobiililaitteessasi ja napauta **Koti** → **Tietoja Galaxy Wearablesta**.

## Kellotaulut

Voit muuttaa Kello-näytössä näkyvän kellon tyyppiä.

Käynnistä **Galaxy Wearable** -sovellus mobiililaitteessa, napauta **Kellotaulut** ja valitse haluamasi kellotyyppi. Valitsemaasi kellotaulua käytetään Kello-näytössä.

Napauttamalla **Mukauta** voit muuttaa taustaa ja määrittää kellotaulussa näkyvät kohteet.

## Tietoja

Voit ladata suositellut kellotaulut ja sovellukset **Galaxy Store** -palvelusta.

Käynnistä **Galaxy Wearable** -sovellus mobiililaitteessasi ja napauta **Tietoja**.

Lataa haluamasi kellotaulut ja sovellukset. Voit tuoda näkyviin lisää kellotauluja ja sovelluksia napauttamalla **NÄYTÄ LISÄÄ**.

# Galaxy Watch Active -laitteen käyttäminen

## Esittely

Galaxy Watch Active -laitteen kätevien toimintojen avulla voit lisätä päivittäistä mukavuutta ja hallita terveyttäsi. Galaxy Watch Active -laitteen mukautuspalvelu lisäksi analysoi käyttötottumuksiasi ja -tilaasi ja tarjoaa niiden perusteella palveluja ja tietoja sijaintisi ja olinpaikkasi mukaan.

Hyödynnä Galaxy Watch Active -laitteen monia ominaisuuksia.

## Henkilökohtaisen terveystalmentajan käyttäminen

Voit huolehtia terveydestäsi Galaxy Watch Active -laitteen avulla. Sykemittarin anturi mittaa sykettäsi ja analysoi stressitasosi ja unirytmisi. Voit myös luoda henkilökohtaisen rutiinin antamiesi profiilitietojen pohjalta.



Voit käyttää monia muita harjoituksia ja terveydenhallintaominaisuuksia, kun käytät Galaxy Watch Active -laitetta mobiililaitteeseen yhdistettynä.

## Päivittäisen aktiivisuustavoitteen saavuttaminen

Voit tarkistaa päivittäisen aktiivisuustavoitteen, joka perustuu kulutettujen kalorien, liikunta-ajan tai aktiivisuusajan tavoitteisiisi, ja myös antamasi profiilin yhdellä silmäyksellä.

Voit tarkistaa päivittäisen tavoitteesi yhdellä silmäyksellä päivittäisestä aktiivisuuskaaviosta **Päivittäinen aktiviteetti** -pienoisohjelmassa tai **Samsung Health** -sovelluksessa. Näiden tietojen avulla voit seurata terveyttäsi, lisätä aktiivisuuttasi ja siten luoda tasapainoisen päivittäisrutiinin terveytesi parantamista varten.

Lisätietoja on kohdassa [Päivittäinen](#).

## Stressin ja unen laadun hallinta

Tarkempi sykemittarin anturi mittaa jatkuvasti stressitasoasi ja unirytmiasi.

### Stressin hallinta

Kun stressitason mittaus on valmis, voit rentoutua noudattamalla Galaxy Watch Active -laitteen antamia hengitysohjeita. Kun olet mitannut stressitasosi, napauta **HENGITÄ** > ja laske stressitasoasi hengittämällä rauhallisesti.

### Unirytmien tarkistaminen

Unirytmisi mitataan ja jaetaan neljään tilaan. Aamulla herättyäsi voit tarkistaa unirytmisi unen seurantaohjelman näytöstä tai **Uni**-pienoisohjelmasta. Voit selvittää unirytmisi jatkuvan havainnoinnin avulla.

Lisätietoja on kohdassa [Uni](#).



Unirytmien neljä tilaa (hereillä, REM-uni, kevyt, syvä) analysoidaan liikkeidesi ja sykemuutostesi perusteella. Näkyviin tulee kaavio, jossa näkyvät oman ikäryhmäsi ihmisten tuloksiin perustuvat suositellut arvot jokaista mitattua unitilaa varten.

## Tehostettu liikunta

### Eri harjoitustoimintojen käyttäminen

Galaxy Watch Active -laite tukee noin 40 sisä- ja ulkoliikuntamuotoa ja harjoitusta. Voit harrastaa liikuntaa tehokkaasti Galaxy Watch Active -laitteen avulla kotona, ulkona tai kuntosalilla. Galaxy Watch Active -laitteen avulla voit saavuttaa asettamasi tavoitteen tarkkailemalla huolellisesti liikunta-aikaasi, matkaa, nopeutta, sykettä ja kalorien kulutusta liikunnan aikana.

Lisätietoja erilaisten harjoitusten aloittamisesta on kohdassa [Liikunta](#).

### Useiden harjoitusten suorittaminen yhden istunnon aikana

Voit jatkaa tehokkaasti useiden harjoitusten läpi yhden liikuntakerran aikana. Kun olet suorittanut yhden harjoituksen, voit aloittaa seuraavan harjoituksen heti.

Lisätietoja on kohdassa [Usean harjoituksen suorittaminen](#).

## Käyttäminen älykkäänä kalenterina

### Kuluvan päivän tietojen tarkistaminen

Voit hyödyntää Galaxy Watch Active -laitetta tärkeänä päivänä. Voit tarkastella esimerkiksi aikatauluja, muistutuksia ja hälytysaikaa Kello-näytössä, vaikka et käyttäisi mitään sovelluksia.

Kosketa Kello-näyttöä jonkin aikaa ja valitse sitten **Päiväni**-kellotaulu pyyhkäisemällä näytössä vasemmalle tai oikealle. Voit tarkastella päivittäistä aikatauluasi ja hallita sitä **Päiväni**-kellotaulussa.

Kellotaulussa näkyvät seuraavat tiedot:

- kuluvan päivä aikataulu, joka on määritetty kalenteriin
- kohteet, jotka on tallennettu muistutuksiksi
- hälytysajat.

Lisätietoja aikataulun tai muistutuksen rekisteröimisestä ja hälytyksen asettamisesta on kohdissa [Kalenteri](#), [Reminder](#) ja [Hälytys](#).



- Voit tarkastella vain niitä aikataulu- ja muistutustietoja, joiden määritetty aika on alle kymmenen tunnin kuluttua nykyisestä ajankohdasta.
- Mobiililaitteeseen lisättyjä hälytystietoja ei näy Kello-näytössä.

## Päivittäisten toimien hallinta

Galaxy Watch Active -laitteen avulla voit mukavoittaa päivittäisiä toimiasi. Galaxy Watch Active -laitteen mukautuspalvelu tunnistaa elämäntapasi ja makusi ja tarjoaa sopivia ominaisuuksia sijaintisi ja olinpaikkasi mukaan. Käytä Galaxy Watch Active -laitetta ensimmäiseksi aamulla ja viimeiseksi illalla. Galaxy Watch Active -laite tarjoaa sinulle tarvitsemasi lähes milloin ja missä tahansa.



- Tämä toiminto on käytettävissä, kun Galaxy Watch Active -laite on yhdistetty mobiililaitteeseen, joka tukee mukautuspalveluversiota 2.2 tai uudempaa. Kun olet tehnyt sopimuksen mukautuspalvelun käytöstä, käynnistä **Asetukset**-sovellus mobiililaitteessasi, napauta **Tilit ja varmuuskopiointi** → **Tilit** → **Samsung account** → **Tietosuoja** → **Mukautuspalvelu** ja aktivoi kytkin sitten napauttamalla sitä.
- Jos aiemmin analysoidut elämäntapakäytännöt muuttuvat, Galaxy Watch Active -laite tarjoaa palveluja ja ominaisuuksia muuttuneiden käytäntöjen mukaisesti.

## Tiedotukset kahdesti päivässä

Voit saada heräämisen jälkeen ja ennen nukkumaanmenoa tiedotukset tärkeistä asioista, joita tarvitset päivän aikana.

Napauta Sovellukset-näytössä  (**Asetukset**) → **Lisäasetukset** → **Päiv. tiedotus** → **Vastaanota tiedotuksia autom.** ja aktivoi kytkin napauttamalla sitä.

Kun olet herännyt, Galaxy Watch Active -laite ilmoittaa päivän tärkeistä tapahtumista tai säästä. Ennen kuin menet nukkumaan, Galaxy Watch Active -laite ilmoittaa liikuntatilastasi sekä huomisen säästä ja muistuttaa keskeneräisistä muistutuskohteista.

Lisätietoja aikataulun tai muistutuksen rekisteröimisestä tiedotusta varten on kohdissa [Kalenteri](#) ja [Reminder](#).



Halutessasi voit saada tiedotuksen myös kahdesti päivässä. Napauta Sovellukset-näytössä  (**Asetukset**) → **Lisäasetukset** → **Päiv. tiedotus** → **Aseta tiedotusajat**, aktivoi kytkin napauttamalla sitä, napauta **Tiedotusajat** ja määritä tiedotuksen ajankohta. Tämä toiminto on kuitenkin käytettävissä vain, kun **Vastaanota tiedotuksia autom.** -toiminto on ensin poistettu käytöstä.

## Suosittelujen sovellusten käynnistäminen sijainnin ja ajan mukaan

Voit käynnistää suosikkisovelluksesi kätevästi pienoishjelmien avulla. Galaxy Watch Active -laite analysoi käyttötottumuksesi ajan ja paikan mukaan ja lisää automaattisesti **Sov. pikan.** -pianoishjelmaan suosikkisovelluksesi, joita olet käyttänyt tiettyinä aikoina tai tietyissä paikoissa.

Kun esimerkiksi saavut bussipysäkille ruuhka-aikana, usein käyttämäsi kartat tai matkustamiseen liittyvät sovellukset ja musiikkisovelluksesi lisätään automaattisesti pienoishjelmaan.

Pyyhkäise Kello-näytössä vasemmalle ja käynnistä automaattisesti lisätyt sovellukset **Sov. pikan.** -pianoishjelmasta.

## Hyvää yötä -tilan ottaminen käyttöön mukavaa nukkumista varten

Ennen nukkumaanmenoa Galaxy Watch Active -laite muistuttaa sinua nukkumaan menemisestä. Voit ottaa käyttöön unta varten optimoidun hyvää yötä -tilan.

Napauta Sovellukset-näytössä  (**Asetukset**) → **Lisäasetukset** → **Hyvää yötä -tila** ja aktivoi kytkin napauttamalla sitä. Kun saat ilmoituksen hyvää yötä -tilan käyttöönotosta, ota se käyttöön noudattamalla näytön ohjeita.

Jos haluat Hyvää yötä -tilan aktivoituvan automaattisesti, aktivoi **Käytä nukkuessa** -kytkin napauttamalla sitä. Saat ilmoituksen 30 minuuttia ennen Hyvää yötä -tilan automaattista aktivoitumista.

Seuraavat ominaisuudet ovat poissa käytöstä:

- kaikki värinäilmoitukset hälytyksiä lukuun ottamatta
- näytön käynnistyminen, kun ilmoitus vastaanotetaan
- kello aina käytössä -toiminto
- aktivointielementti.

Hyvää yötä -tila poistuu automaattisesti käytöstä, kun heräät.

## Kahden kellon käyttäminen ulkomailla

Jos olet matkalla ulkomailla, Galaxy Watch Active -laite havaitsee vaihtuneen aikavyöhykkeen automaattisesti ja ehdottaa siirtymistä kahden kellon näyttöön, jolloin sekä paikallinen aika että kotimaan aika näkyvät. Käytä kaksoiskellotoimintoa vaihtamalla kellotaulua ilmoitusten mukaan.



Tämä toiminto on käytettävissä, kun Galaxy Watch Active -laite on yhdistetty mobiililaitteeseen, joka tukee mukautuspalveluversiota 2.2 tai uudempaa. Kun olet tehnyt sopimuksen mukautuspalvelun käytöstä, käynnistä **Asetukset**-sovellus mobiililaitteessasi, napauta **Tilit ja varmuuskopiointi** → **Tilit** → **Samsung account** → **Tietosuoja** → **Mukautuspalvelu** ja aktivoi kytkin sitten napauttamalla sitä.

## Kätevän muistutuksen käyttäminen

Voit rekisteröidä muistutuksen nopeasti puheäänesi avulla ja saada tiedotuksen kuluvan päivän muistutuksista.

### Muistutusten rekisteröiminen puheäänen avulla

Voit helposti tallentaa muistettavat asiat puheäänesi avulla.

Sano esimerkiksi "Call my mom at 3 o'clock" ja luo muistutus. Saat kello 15 muistutuksen, että on aika soittaa äidille.

Lisätietoja muistutusten rekisteröimisestä on kohdassa [Muistutuksen luominen](#).

# Liite

## Vianmääritys

Kokeile seuraavia ratkaisuehdotuksia, ennen kuin otat yhteyden Samsung-huoltoon. Jotkin tilanteet eivät ehkä koske sinun Galaxy Watch Active -laitettasi.

### Galaxy Watch Active -laite ei käynnisty

Kun akku on täysin tyhjä, Galaxy Watch Active -laite ei käynnisty. Lataa akku täyteen ennen Galaxy Watch Active -laitteen käynnistämistä.

### Kosketusnäyttö reagoi hitaasti tai virheellisesti

- Jos kiinnität kosketusnäyttöön näytönsuojakalvon tai muun lisävarusteen, kosketusnäyttö ei ehkä toimi oikein.
- Jos käytät käsineitä, jos kätesi eivät ole puhtaat kosketusnäyttöä koskettaessasi tai jos napautat näyttöä terävällä esineellä tai sormenpäällä, kosketusnäyttö voi toimia virheellisesti.
- Kosketusnäyttö voi toimia virheellisesti kosteissa olosuhteissa ja kastuessaan.
- Käynnistä Galaxy Watch Active -laite uudelleen, jolloin tilapäiset ohjelmavirheet poistuvat.
- Varmista, että Galaxy Watch Active -laitteen ohjelmisto on päivitetty uusimpaan versioon.
- Jos kosketusnäyttö on naarmuuntunut tai vahingoittunut, toimita laite Samsung-huoltoon.

## Galaxy Watch Active -laite jumiutuu tai siinä ilmenee virheitä

Kokeile seuraavia ratkaisuja. Jos ongelma ei edelleenkään ratkea, ota yhteys Samsung-huoltoon.

### Galaxy Watch Active -laitteen käynnistäminen uudelleen

Jos Galaxy Watch Active -laite jumiutuu tai kaatuu, sinun on ehkä suljettava sovelluksia tai sammutettava Galaxy Watch Active -laite ja käynnistettävä se uudelleen.

### Uudelleenkäynnistykseen pakottaminen

Jos Galaxy Watch Active -laite on jumissa eikä vastaa, käynnistä se uudelleen pitämällä kotinäppäintä (virtanäppäintä) painettuna yli seitsemän sekuntia.

### Galaxy Watch Active -laitteen tehdasasetusten palauttaminen

Jos edellä kuvatut toimenpiteet eivät ratkaise ongelmaa, palauta laite tehdasasetuksiin.

Napauta Sovellukset-näytössä  (Asetukset) → Yleiset → Nollaa. Muista varmuuskopioida kaikki Galaxy Watch Active -laitteeseen tallennetut tärkeät tiedot ennen tehdasasetusten palauttamista.

## Toinen Bluetooth-laite ei löydä Galaxy Watch Active -laitetta

- Varmista, että Galaxy Watch Active -laitteesi langaton Bluetooth-ominaisuus on käytössä.
- Palauta Galaxy Watch Active -laitteen tehdasasetukset ja yritä uudelleen.
- Varmista, että Galaxy Watch Active -laite ja toinen Bluetooth-laite ovat Bluetooth-yhteysetäisyyden sisällä (10 m). Etäisyys voi vaihdella laitteiden käyttöympäristön mukaan.

Jos nämä ohjeet eivät ratkaise ongelmaa, ota yhteys Samsung-huoltoon.

## Bluetooth-yhteyttä ei voi muodostaa, tai Galaxy Watch Active -laitteesi ja mobiililaitteen yhteys katkeaa

- Varmista, että Bluetooth-ominaisuus on käytössä kummassakin laitteessa.
- Varmista, ettei laitteiden välissä ole mitään esteitä, kuten seiniä tai sähkölaitteita.
- Varmista, että mobiililaitteeseen on asennettu Galaxy Wearable -sovelluksen uusin versio. Päivitä Galaxy Wearable -sovellus tarvittaessa uusimpaan versioon.
- Varmista, että Galaxy Watch Active -laite ja toinen Bluetooth-laite ovat Bluetooth-yhteysetäisyyden sisällä (10 m). Etäisyys voi vaihdella laitteiden käyttöympäristön mukaan.
- Käynnistä molemmat laitteet uudelleen ja käynnistä Galaxy Wearable -sovellus uudelleen mobiililaitteessa.

## Puheluja ei yhdistetä

- Varmista, että Galaxy Watch Active -laite on yhdistetty mobiililaitteeseen Bluetooth-yhteydellä. Jos Galaxy Watch Active -laite on yhdistetty mobiililaitteeseen etäyhteydellä, et voi vastaanottaa saapuvia puheluja.
- Varmista, ettei mobiililaitteessa ole määritetty saapuvien puhelujen soitonestoa puhelinnumerolle, josta soitetaan.
- Varmista, ettei älä häiritse -tila, hyvää yötä -tila tai teatteritila ole käytössä. Jos jokin näistä tiloista on käytössä, kosketusnäyttö ei käynnisty saapuvien puhelujen aikana. Käynnistä näyttö painamalla kotinäppäintä tai paluunäppäintä ja tarkista saapuva puhelu.

## Akkukuvake on tyhjä

Akun virta on vähissä. Lataa akku.

## **Akku ei lataudu asianmukaisesti (Samsungin hyväksymät laturit)**

- Varmista, että Galaxy Watch Active -laite on liitetty langattomaan laturiin oikein.
- Ota yhteyttä Samsungin palvelukeskukseen akun vaihtamista varten.

## **Akku tyhjenee nopeammin kuin pian laitteen ostamisen jälkeen**

- Jos Galaxy Watch Active -laite tai akku on hyvin matalassa tai hyvin korkeassa lämpötilassa, akun käyttökelpoinen varaus voi pienentyä.
- Akkuvirran kulutus kasvaa joitakin sovelluksia käytettäessä.
- Akku on kuluva osa, ja sen varauksen kesto aika lyhenee ajan kuluessa.

## **Galaxy Watch Active -laite tuntuu kuumalta kosketettaessa**

Kun käytät tavallista enemmän tehoa vaativia sovelluksia tai käytät sovelluksia Galaxy Watch Active -laitteessa pitkään, Galaxy Watch Active -laite voi tuntua kosketettaessa kuumalta. Tämä on normaalia, eikä sen pitäisi vaikuttaa Galaxy Watch Active -laitteen käyttöikään eikä suorituskykyyn.

Jos Galaxy Watch Active -laite ylikuumenee tai tuntuu kuumalta pitkään, älä käytä sitä hetkeen. Jos Galaxy Watch Active -laitteen ylikuumeneminen jatkuu, ota yhteys Samsung-huoltoon.

## **Galaxy Watch Active -laite ei löydä nykyistä sijaintiasi**

Galaxy Watch Active -laite käyttää mobiililaitteesi sijaintitietoja. GPS-signaalit voivat olla estyneitä joissakin paikoissa, kuten sisätiloissa. Aseta mobiililaite käyttämään Wi-Fi-verkkoa sijaintisi etsinnässä.

## **Galaxy Watch Active -laitteeseen tallennettuja tietoja on kadonnut**

Varmuuskopioi aina kaikki Galaxy Watch Active -laitteeseen tallennetut tärkeät tiedot. Muutoin et voi palauttaa tietoja, jos ne vioittuvat tai katoavat. Samsung ei ole vastuussa Galaxy Watch Active -laitteeseen tallennettujen tietojen katoamisesta.

## Galaxy Watch Active -laitteen kotelon ulkoreunalla on pieni rako

- Rako on valmistuksessa tarvittava ominaisuus, ja osat voivat liikkua tai väristä vähäisesti.
- Ajan myötä osien välinen kitka voi hieman suurentaa tätä rako.

## Galaxy Watch Active -laitteen tallennustila ei riitä

Vapauta tallennustilaa poistamalla välimuisti ja muut tarpeettomat tiedot Galaxy Wearable -sovelluksen avulla tai poistamalla manuaalisesti käyttämättömiä sovelluksia tai tiedostoja.

## Akun irrottaminen

- **Jos haluat irrottaa akun, ota yhteyttä valtuutettuun huoltoliikkeeseen. Akun irrottamisohjeet ovat osoitteessa [www.samsung.com/global/ecodesign\\_energy](http://www.samsung.com/global/ecodesign_energy).**
- Oman turvallisuutesi vuoksi **älä yritä itse irrottaa** akkua. Jos akku irrotetaan väärin, akku ja laite voivat vahingoittua ja aiheuttaa henkilövahingon ja/tai muuttaa laitteen vaaralliseksi.
- Samsung ei ole vastuussa vahingoista tai menetyksistä (sopimuksessa olevista tai vahingonkorvausvastuista, mukaan lukien laiminlyönti), jotka voivat aiheutua näiden varoitusten ja ohjeiden täsmällisesti noudattamatta jättämisestä, Samsungin laiminlyönnistä aiheutuvaa kuolemaa tai henkilövahinkoa lukuun ottamatta.

Jos tarvitset apua tai on kysyttävää, käy  
sivullamme [www.samsung.fi](http://www.samsung.fi).  
Klikkaa "TUKI"=>"Ongelmanratkaisu"  
ja valitse tuoteryhmä ja tuote.  
Vaihtoehtoisesti soita asiakastukeemme  
puhelinnumeroon: 030-6227 515

## Tekijänoikeus

Copyright © 2019 Samsung Electronics

Tämä opas on kansainvälisten tekijänoikeuslakien suojaama.

Tämän oppaan osittainenkin jäljentäminen, jakeleminen, kääntäminen tai siirtäminen missä tahansa muodossa tai millä tahansa tavalla, sähköisesti tai mekaanisesti, mukaan lukien valokopiointi, äänittäminen tai säilyttäminen tietojen säilytys- ja hakujärjestelmissä, on kiellettyä ilman Samsung Electronicsin ennakkoon myöntämää kirjallista lupaa.

## Tavaramerkit

- SAMSUNG ja SAMSUNG-logo ovat Samsung Electronicsin rekisteröityjä tavaramerkkejä.
- Bluetooth® on Bluetooth SIG, Inc:n rekisteröity tavaramerkki kaikkialla maailmassa.
- Wi-Fi®, Wi-Fi Protected Setup™, Wi-Fi Direct™, Wi-Fi CERTIFIED™ ja Wi-Fi-logo ovat Wi-Fi Alliansin rekisteröityjä tavaramerkkejä.
- Kaikki muut tavaramerkit ja tekijänoikeudet ovat omistajiensa omaisuutta.