

NOKIA

Nokia 7 plus
Käyttöopas

Tietoja tästä käyttöoppaasta



Tärkeää: Tärkeää tietoa laitteen ja akun turvallisesta käytöstä on painetun käyttöohjeen kohdissa Turvallisuutesi vuoksi sekä Tuoteturvallisuus tai osoitteessa www.nokia.com/support. Lue nämä ohjeet ennen laitteen käyttöä. Tietoja uuden laitteesi käytön aloittamisesta on painetussa käyttöohjeessa.

Sisällysluettelo

Tietoja tästä käyttöoppaasta	2
Käytön aloitus	6
Pidä puhelimesi ajan tasalla	6
Näppäimet ja osat	6
Aseta SIM-kortti ja muistikortti paikalleen tai poista ne	7
Lataa puhelin	8
Käynnistä puhelin ja määritä asetukset	9
Kaksois-SIM-asetukset	10
Sormenjälkitunnuksen määrittäminen	11
Lukitse puhelin tai avaa lukitus	12
Käytä kosketusnäyttöä	12
Perustoiminnot	16
Tee puhelimesta yksilöllinen	16
Avaa ja sulje sovellus	16
Ilmoitukset	17
Säädä äänenvoimakkuutta	18
Näyttökuvat	19
Akun kesto	19
Säästä verkkovierailujen tiedonsiirtokustannuksissa	22
Kirjoita tekstiä	23
Päivämäärä ja kellonaika	25
Kello ja herätyskello	26
Laskin	27
Aputoiminnot	28
Pidä yhteyttä ystäviisi ja perheenjäseniisi	29
Puhelut	29
Osoitekirja	29
Lähetä ja vastaanota viestejä	31
Sähköposti	31
Yhteisöt	33
Kamera	34

Kameran perustoiminnot	34
Kuvaa video	35
Käytä kameraa kuin ammattilainen	36
Tallenna valokuvat ja videot muistikortille	37
Valokuvat ja videot	37
Internet ja yhteydet	39
Ota WLAN käyttöön	39
Käytä mobiilidatayhteyttä	39
Selaa webiä	40
Sulje yhteys	42
Bluetooth®	43
NFC	45
VPN	46
Musiikki ja videot	48
Musiikki	48
Videot	49
Järjestä päiväsi	50
Kalenteri	50
Muistiinpanot	50
Kartat	52
Etsi paikkoja ja hae reittiohjeita	52
Lataa ja päivitä karttoja	53
Käytä sijaintipalveluja	53
Sovellukset ja palvelut	55
Google Play	55
Ohjelmistopäivitykset ja varmuuskopiot	57
Päivitä puhelinohjelmisto	57
Varmuuskopioi tiedot	57
Palauta alkuperäiset asetukset ja poista henkilökohtainen sisältö puhelimestasi	58
Tallennustila	58
Suojaa puhelin	61
Suojaa puhelin sormenjäljellä	61
Vaihda SIM-kortin PIN-koodi	61
Tunnusluvut	62
Tuotetietoja ja turvallisuutta koskevia tietoja	65

Turvallisuutesi vuoksi	65
Verkkopalvelut ja kustannukset	68
Hätäpuhelut	68
Laitteen ylläpito ja huolto	69
Kierrätys	70
Jäteastia, jonka päälle on merkitty rasti	70
Akku- ja laturitiedot	71
Pienet lapset	72
Lääketieteelliset laitteet	73
Kehon sisäiset lääketieteelliset laitteet	73
Kuulokyky	73
Suojaa laite haitalliselta sisällöltä	74
Ajoneuvot	74
Räjähdyssaltiltiit alueet	74
Hyväksyntätietoja (SAR)	75
Tietoja digitaalisesta oikeuksien hallinnasta (Digital Rights Management)	76
Tekijänoikeudet ja huomautuksia	76

Käytön aloitus

Pidä puhelimesi ajan tasalla

PUHELINOHJELMISTOSI

Pidä puhelimesi ajan tasalla ja hyväksy saatavilla olevat ohjelmistopäivitykset, jotta saat puhelimeesi uusia toimintoja ja parannettuja ominaisuuksia. Ohjelmistopäivitys voi myös parantaa puhelimen suorituskykyä.

Näppäimet ja osat

Tutustu uuden puhelimesi näppäimiin ja osiin.

PUHELIMESI

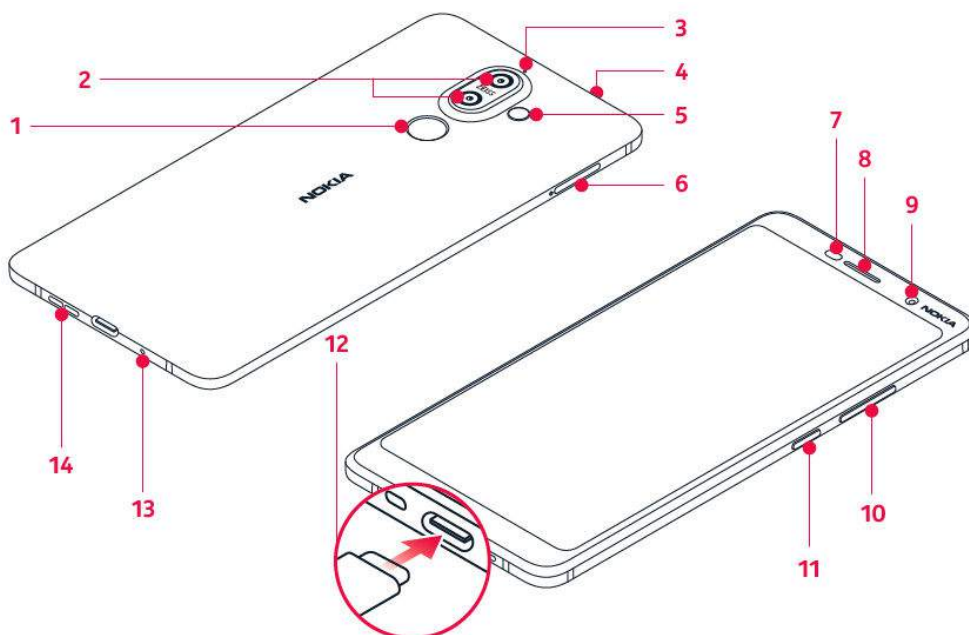

Tämä käyttöopas koskee seuraavia malleja: TA-1046, TA-1055, TA-1051, TA-1072.

- | | |
|-------------------------------------|------------------------------|
| 1. Sormenjälkitunnistin | 8. Kuuloke |
| 2. Pääkamerat | 9. Etukamera |
| 3. Mikrofoni | 10. Äänenvoimakkuusnäppäimet |
| 4. Ääniliitântä | 11. Virta-/lukitusnäppäin |
| 5. Salama | 12. Laturiliitântä |
| 6. SIM-kortin/MicroSD-kortin pidike | 13. Mikrofoni |
| 7. Lähestymisanturi | 14. Kaiutin |

Jotkin tässä käyttöoppaassa mainitut lisälaitteet, esimerkiksi laturi, kuuloke tai datakaapeli, myydään ehkä erikseen.



Tärkeää: On suositeltavaa käyttää myyntipakkauksessa olevaa suojakantta, joka suojaa laitetta sen pudotessa.

OSAT JA LIITÄNNÄT, MAGNEETTISUUS

Älä kytke laitetta tuotteisiin, jotka tuottavat lähtösignaaleja, sillä ne voivat vahingoittaa laitetta. Älä kytke ääniliittimeen jännitelähteitä. Jos kytket ääniliittimeen jonkin ulkoisen laitteen tai kuulokkeen, jota ei ole hyväksytty käytettäväksi tämän laitteen kanssa, kiinnitä erityistä huomiota äänenvoimakkuuteen.

Jotkin laitteen osat ovat magneettisia. Laite saattaa vetää puoleensa metallisia materiaaleja. Älä pidä luottokortteja tai muita magneettiraidallisia kortteja laitteen lähellä pidemmän aikaa, koska kortit voivat vahingoittua.

Aseta SIM-kortti ja muistikortti paikalleen tai poista ne

ASETA SIM-KORTTI JA MUISTIKORTTI PAIKALLEEN

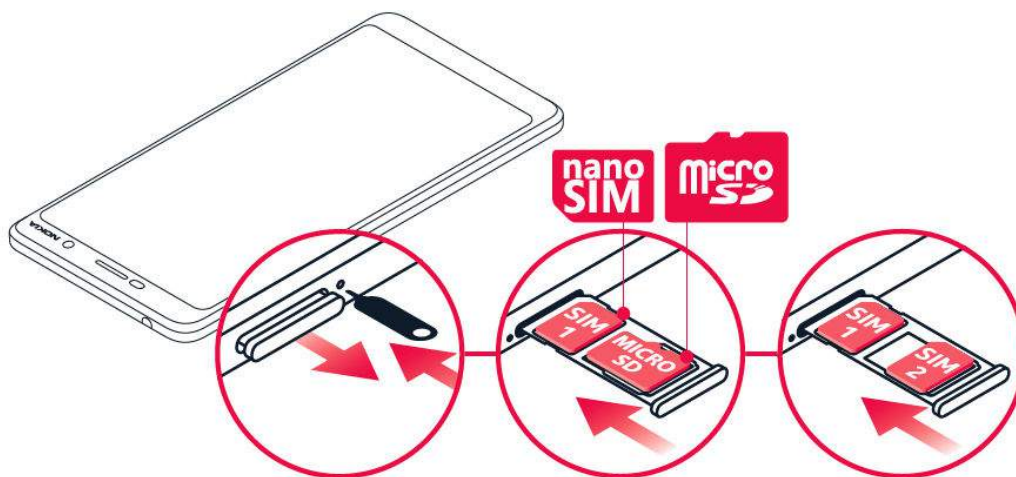

1. Avaa SIM-kortin pidike työntämällä korttipidikkeen avaustyökalu pidikkeen vieressä olevaan reikään ja painamalla avaustyökalua.
2. Aseta nano-SIM-kortti pidikkeen korttipaikkaan 1 siten, että liittimet ovat alaspäin. Jos sinulla on kahta SIM-korttia tukeva malli, voit asettaa korttipaikkaan 2 toisen SIM-kortin tai muistikortin. Jos sinulla on yhtä SIM-korttia tukeva malli, voit asettaa korttipaikkaan 2 vain muistikortin.
3. Työnnä SIM-kortin ja muistikortin pidike takaisin paikalleen.¹

Käytä vain yhteensopivia muistikortteja, jotka on hyväksytty käytettäväksi tämän laitteen kanssa. Yhteensopimattomien korttien käyttäminen voi vahingoittaa korttia ja laitetta sekä vioittaa kortille tallennettuja tietoja.



Huomaa: Jos sinulla on kahta SIM-korttia tukeva malli, mutta vain yksi SIM-kortin pidike, et voi käyttää kahta SIM-korttia ja muistikorttia samaan aikaan.

POISTA SIM- JA MUISTIKORTTI

Avaa SIM-kortin ja muistikortin pidike, poista kortit ja työnnä pidike takaisin paikalleen.

¹

Käytä vain alkuperäisiä nano-SIM-kortteja. Yhteensopimattomien SIM-korttien käyttäminen voi vahingoittaa korttia tai laitetta sekä vioittaa kortille tallennettuja tietoja.

Lataa puhelin

LATAA AKKU

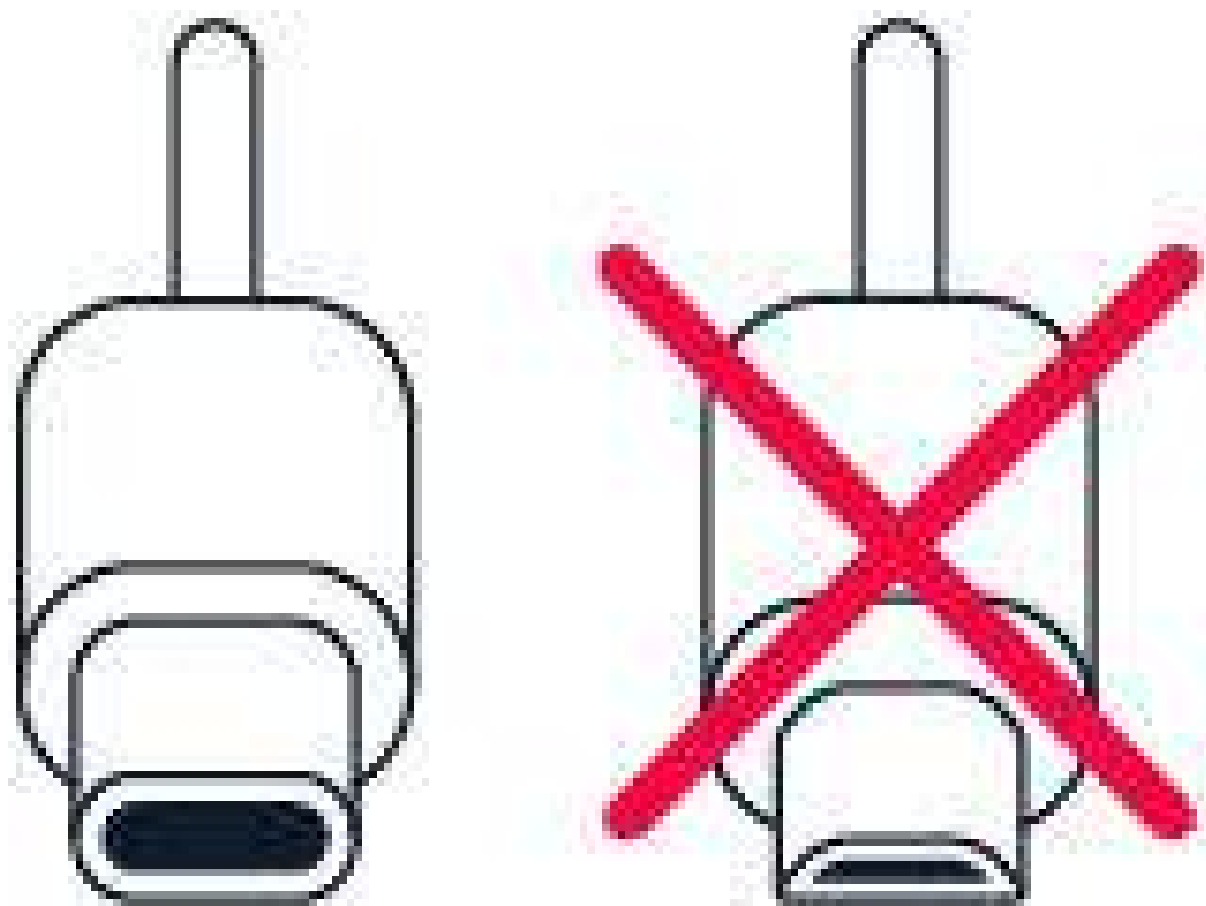

1. Kytke yhteensopiva laturi pistorasiaan.
2. Kytke kaapeli puhelimeen.

Puhelin tukee USB-C-kaapelia. Voit ladata puhelimen myös tietokoneesta USB-kaapelin avulla, mutta lataaminen voi kestää kauemmin.

Jos akku on täysin tyhjä, voi kestää useita minuutteja, ennen kuin latauksen symboli tulee näkyviin.

Käynnistä puhelin ja määritä asetukset

Kun kytket puhelimeen virran ensimmäisen kerran, puhelin opastaa sinua määrittämään verkkoyhteydet ja puhelimen asetukset.

KÄYNNISTÄ PUHELIN

1. Kytke puhelimeen virta pitämällä virtanäppäintä painettuna, kunnes puhelin värisee.
2. Kun puhelimeen on kytketty virta, valitse kieli ja alue.
3. Noudata puhelimen näyttöön tulevia ohjeita.

SIIRRÄ TIETOJA EDELLISESTÄ PUHELIMESTA

Voit siirtää tietoja vanhasta puhelimesta uuteen puhelimeen Google -tilisi avulla.

Varmuuskopioi vanhan puhelimen tiedot Google-tilillesi vanhan puhelimen käyttöoppaan ohjeiden mukaisesti.

1. Napauta **Asetukset** > **Käyttäjät ja tilit** > **Lisää tili** > **Google** .
2. Valitse, mitkä tiedot haluat palauttaa uuteen puhelimeen. Synkronointi alkaa automaattisesti silloin, kun puhelin on yhteydessä Internetiin.

PALAUTA SOVELLUSASETUKSET EDELLISESTÄ ANDROID-PUHELIMESTA

Jos edellinen puhelimesi oli Androidja varmuuskopiointi Google-tilille on käytössä, voit palauttaa sovellusasetukset ja WLAN-salasanat.

1. Napauta **Asetukset** > **Järjestelmä** > **Varmuuskopioi** .
2. Vaihda asetuksen **Varmuuskopioi Google Driveen** arvoksi **Käytössä** .

Kaksois-SIM-asetukset

Jos sinulla on kahta SIM-korttia tukeva malli, puhelimesta voi pitää kahta SIM-korttia, esimerkiksi yhtä työasioiden hoitoon ja toista henkilökohtaiseen käyttöön.



Huomaa: Kahden SIM-kortin laitteissa sekä SIM1- että SIM2-korttipaikka tukee 4G-verkkoja. Jos kuitenkin SIM1- ja SIM2-kortit ovat molemmat LTE-SIM-kortteja, ensisijainen SIM-korttipaikka tukee 4G-, 3G- ja 2G-verkkoja, kun taas toissijainen SIM-korttipaikka tukee vain 3G- ja 2G-verkkoja. Lisätietoja SIM-korteista saat palveluntarjoajaltasi.

VALITSE KÄYTETTÄVÄ SIM-KORTTI

Esimerkiksi soittaessasi puhelun voit valita SIM-kortin napauttamalla joko SIM 1 tai SIM 2 -painiketta, kun olet näppäillyt numeron.

Puhelin näyttää kummankin SIM-kortin verkkoyhteyden tilan erikseen. Molemmat SIM-kortit ovat käytettävissä samanaikaisesti, kun laite ei ole käytössä, mutta jos toinen SIM-kortti on aktiivinen, esimerkiksi jos meneillään on puhelu, toinen kortti ei ehkä ole käytettävissä.

HALLITSE SIM-KORTTEJA

Haluatko pitää työasiat erillään vapaa-ajasta? Tai onko yhden SIM-korttisi datayhteys toista edullisempi? Voit valita, mitä SIM-korttia haluat käyttää.

Napauta **Asetukset** > **Verkko ja Internet** > **SIM-kortit**.

NIMEÄ SIM-KORTTI UUDELLEEN

Napauta SIM-korttia, jonka haluat nimetä uudelleen, ja kirjoita haluamasi nimi.

VALITSE PUHELUIHIN TAI DATAYHTEYTEEN KÄYTETTÄVÄ SIM-KORTTI

Napauta kohdassa **Ensisijainen SIM** muutettavaa asetusta ja valitse SIM.

Sormenjälkitunnuksen määrittäminen

Voit poistaa puhelimen lukituksen yhdellä sormen kosketuksella. Määritä sormenjälkitunnus suojauksen parantamiseksi.

LISÄÄ SORMENJÄLKI

1. Napauta **Asetukset** > **Suojaus ja sijainti** > **Sormenjälki** . Jos puhelimessa ei ole määritetty näytön lukitusta, napauta **MÄÄRITÄ NÄYTÖN LUKITUS** .
2. Valitse lukitusnäytön lukituksen poistamiseen käytettävä varamenetelmä ja noudata puhelimen näyttöön tulevia ohjeita.

Lukitse puhelin tai avaa lukitus

LUKITSE PUHELIN

Jos haluat estää puhelinta soittamasta puhelua taskussa tai laukussa ollessaan, voit lukita puhelimen näppäimet ja näytön.

Lukitse puhelimen näppäimet ja näyttö painamalla virtanäppäintä.

AVAA NÄPPÄINTEN JA NÄYTÖN LUKITUS

Paina virtanäppäintä ja pyyhkäise näytön poikki. Anna tarvittaessa muut tunnistetiedot.

Käytä kosketusnäyttöä

Tärkeää: Vältä naarmuttamasta kosketusnäyttöä. Älä koskaan käytä kosketusnäyttöä tavallisella kynällä tai muulla terävällä esineellä.

VEDÄ KOHDETTA NAPAUTTAMALLA SITÄ JA PITÄMÄLLÄ SITÄ PAINETTUNA

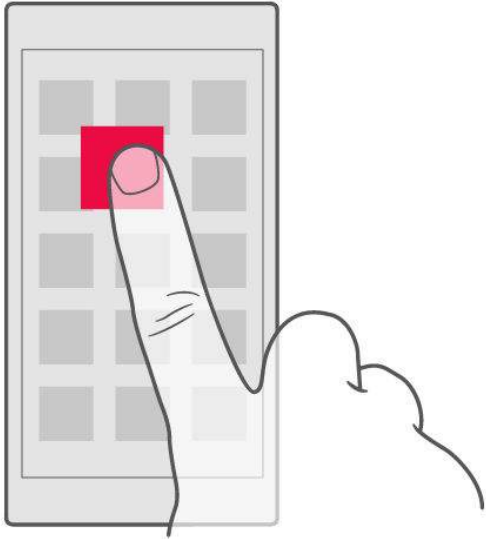

Aseta sormesi kohteeseen päälle pariksi sekunniksi ja liu'uta sitten sormeasi näytön poikki.

PYYHKÄISE

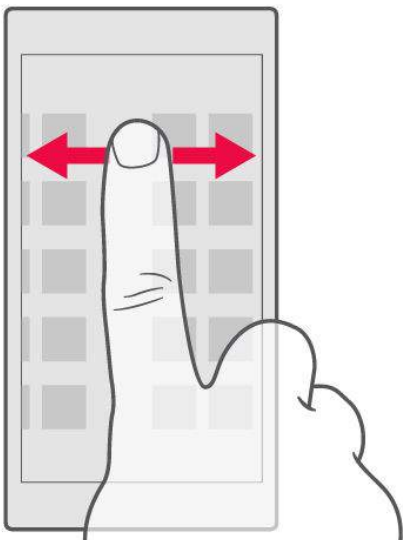

Aseta sormesi näytölle ja liu'uta sormea haluamaasi suuntaan.

SELAA PITKÄÄ LUETTELOA TAI VALIKKOA

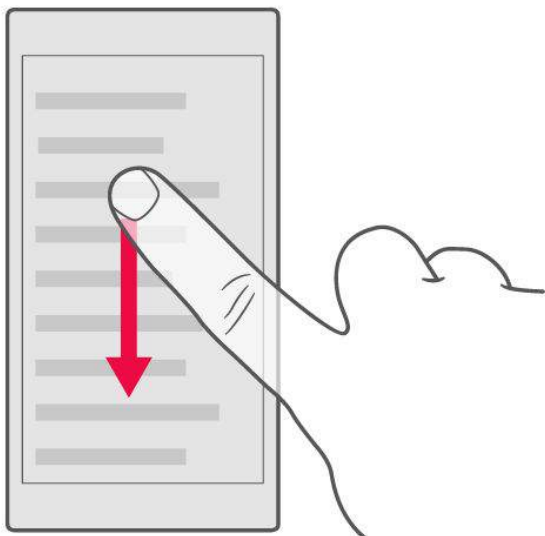

Liu'uta sormea nopeasti sipaisemalla ylös- tai alaspäin näytöllä ja nosta sitten sormi näytöltä. Pysäytä luettelon tai valikon liike napauttamalla näyttöä.

SUURENNA TAI PIENENNÄ KUVAA

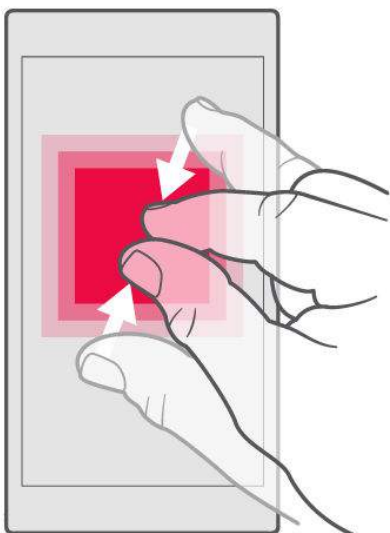

Aseta kaksi sormea kohteeseen, esimerkiksi kartan, valokuvan tai web-sivun, päälle ja liu'uta sormia erilleen tai yhteen.

LUKITSE NÄYTÖN SUUNTA

Näyttö kiertyy automaattisesti, kun käännät puhelinta 90 astetta.

Voit lukita näytön pystysuuntaan pyyhkäisemällä näytön yläreunasta alaspäin, napauttamalla kohtaa Automaattinen kierto ja vaihtamalla asetukseksi Pystysuunta.

KÄYTÄ OHJAUSNÄPPÄIMIÄ

Jos haluat nähdä, mitkä sovellukset ovat avoinna, napauta Yleiskatsaus-näppäintä

Siirry toiseen sovellukseen napauttamalla haluamaasi sovellusta. Sulje sovellus napauttamalla sovelluksen vieressä olevaa -kuvaketta.

Siirry edelliseen näyttöön napauttamalla paluunäppäintä . Puhelin muistaa kaikki sovellukset ja sivustot, joita olet käyttänyt sen jälkeen, kun näyttö on viimeksi ollut lukittuna.

Siirry aloitusnäyttöön napauttamalla aloitusnäkymänäppäintä . Käyttämäsi sovellus jää auki taustalle.

AVAA KAKSI SOVELLUSTA YHTÄ AIKAA

Painamalla Yleiskatsaus-näppäintä voit jakaa näytön kahden sovelluksen kesken ja vaihtaa helposti sovellusten välillä. Voit palata normaalinäkymään painamalla Yleiskatsaus-näppäintä uudelleen.

Perustoiminnot

Tee puhelimesta yksilöllinen

Opi mukauttamaan aloitusnäyttöä ja vaihtamaan soittoääniä.

VAIHDA TAUSTAKUVA

Napauta **Asetukset** > **Näyttö** > **Taustakuva** .

VAIHDA PUHELIMEN SOITTOÄÄNI

1. Napauta **Asetukset** > **Äänet** .
2. Napauta **Puhelimen soittoääni (SIM1)** tai napauta **Lisäasetukset** > **Puhelimen soittoääni (SIM2)** ja valitse soittoääni eri SIM-korteille.

VAIHDA VIESTIN ILMOITUSÄÄNI



Napauta **Asetukset** > **Äänet** > **Lisäasetukset** > **Oletusilmoitusääni** .

Avaa ja sulje sovellus

AVAA SOVELLUS

Avaa sovellus napauttamalla kuvaketta aloitusnäytössä. Jos haluat avata taustalla toimivan sovelluksen, napauta ja valitse sovellus.

SULJE SOVELLUS

Napauta  ja napauta kohtaa  suljettavassa sovelluksessa.

ETSI SOVELLUKSESI

Saat kaikki sovelluksesi näkyviin aloitusnäytössä pyyhkäisemällä näytön alareunasta ylöspäin.

SULJE KAIKKI KÄYNNISSÄ OLEVAT SOVELLUKSET

Paina , pyyhkäise kaikkien sovellusten yli ja napauta kohtaa **SULJE KAIKKI**.

Ilmoitukset

Pysy ajan tasalla ilmoitusten avulla.

KÄYTÄ ILMOITUSPANEELIA

Kun saat uusia ilmoituksia esimerkiksi viesteistä tai vastaamattomista puheluista, näytön yläreunan tilapalkkiin ilmestyy tilaosoitinkuvakkeita. Saat lisätietoa ilmoituksista vetämällä tilapalkkia alaspäin. Sulje näkymä pyyhkäisemällä näyttöä ylöspäin.

Avaa ilmoituspaneeli vetämällä tilapalkkia alaspäin. Sulje ilmoituspaneeli pyyhkäisemällä näyttöä ylöspäin.

Muuta sovelluksen ilmoitusasetuksia napauttamalla **Asetukset > Sovellukset ja ilmoitukset > Ilmoitukset > Ilmoitukset** ja avaa sovellusasetukset napauttamalla sovelluksen nimeä. Voit ottaa kunkin sovelluksen ilmoitukset käyttöön tai poistaa ne käytöstä erikseen. Jos haluat tarkistaa, mitkä sovellukset eivät saa lähettää ilmoituksia, napauta **Kaikki sovellukset > Sovellukset: poistettu käytöstä**.



Voit katsoa ilmoituspisteet napauttamalla **Asetukset > Sovellukset ja ilmoitukset > Ilmoitukset** ja ottamalla **Salli ilmoituspisteet** -toiminnon käyttöön. Sovelluskuvakkeessa näkyy pieni piste, jos olet saanut ilmoituksen, mutta et ole vielä lukenut sitä. Näet käytettävissä olevat vaihtoehdot napauttamalla ja pitämällä kuvaketta painettuna. Voit avata ilmoituksen napauttamalla sitä tai hylätä sen pyyhkäisemällä sitä.

KÄYTÄ PIKA-ASETUSKUVAKKEITA



Aktivoi toiminnot napauttamalla pika-asetuskuvakkeita ilmoituspaneelissa. Saat lisää kuvakkeita näkyviin vetämällä valikkoa alaspäin.

Jos haluat järjestää kuvakkeet uudelleen, napauta kohtaa , napauta ja pidä kuvaketta painettuna ja vedä sitten kuvake toiseen paikkaan.

Säädä äänenvoimakkuutta

MUUTA ÄÄNENVOIMAKKUUTTA

Jos et kuule puhelimen soittoaäntä meluisissa ympäristöissä tai puhelin soi liian kovaäänisesti, voit muuttaa äänenvoimakkuutta tarpeen mukaan puhelimen sivulla olevilla äänenvoimakkuusnäppäimillä.

Älä kytke laitetta tuotteisiin, jotka tuottavat lähtösignaaleja, sillä ne voivat vahingoittaa laitetta. Älä kytke ääniliittimeen jännitelähteitä. Jos kytket ääniliittimeen jonkin ulkoisen laitteen tai kuulokkeen, jota ei ole hyväksytty käytettäväksi tämän laitteen kanssa, kiinnitä erityistä huomiota äänenvoimakkuuteen.

MUUTA MEDIATIEDOSTOJEN JA SOVELLUSTEN ÄÄNENVOIMAKKUUTTA

Tuo näkyviin äänenvoimakkuuden tilapalkki painamalla puhelimen sivulla olevaa äänenvoimakkuusnäppäintä, napauta kohtaa  ja vedä mediatiedostojen ja sovellusten äänenvoimakkuuspalkin liukusäädintä vasemmalle tai oikealle.

SIIRRÄ PUHELIN ÄÄNETTÖMÄÄN TILAAN

Siirrä puhelin äänettömään tilaan painamalla äänenvoimakkuuden pienennysnäppäintä kaksi kertaa. Ensimmäinen painallus asettaa puhelimen ainoastaan värisemään ja toinen painallus siirtää sen äänettömään tilaan.



Vihje:Etkö halua pitää puhelinta äänettömässä tilassa, mutta haluaisit mykistää puhelun, johon et juuri nyt pysty vastaamaan? Mykistä saapuva puhelu painamalla äänenvoimakkuuden pienennysnäppäintä. Voit myös asettaa puhelimen mykistämään soittoaänen, kun vastaat puhelimeen: napauta Asetukset > Järjestelmä > Kielet ja syöttö > Lisäasetukset > Eleet > Mykistä vastaamisen yhteydessä ja ota toiminto käyttöön.

Jos haluat pystyä hylkäämään puhelun kääntämällä puhelimen ylösalaisin, napauta Asetukset > Järjestelmä > Kielet ja syöttö > Lisäasetukset > Eleet > Hylkää puhelu kääntämällä ja ota toiminto käyttöön.

Näyttökuvat

OTA NÄYTTÖKUVA

Ota näyttök kuva avaamalla ilmoituspaneeli ja vetämällä tilapalkkia alaspäin. Napauta Ota näyttök kuva . Voit tarkastella otettuja kuvia kohdassa Valokuvat .

Näyttökuvia ei voi ottaa, kun jotkin sovellukset ja toiminnot ovat käytössä.

Akun kesto

Löydä tasapaino puhelimen käytettävyyden ja akun keston välillä. Seuraavien toimien avulla voit säästää virtaa puhelimesi.

PIDENNÄ AKUN KESTOA

To save power:

1. Always charge the battery fully.
2. Mute unnecessary sounds, such as touch sounds. Tap **Settings > Sound > Advanced**, and under **Other sounds and vibrations**, select which sounds to keep.
3. Use wired headphones, rather than the loudspeaker.
4. Set the phone screen to switch off after a short time. Tap **Settings > Display > Advanced > Sleep** and select the time.
5. Tap **Settings > Display > Brightness level**. To adjust the brightness, drag the brightness level slider. Make sure that **Adaptive brightness** is disabled.
6. Stop apps from running in the background: tap , and close the apps you don't need.
7. Enable the Background activity manager. The notifications of some apps or emails may not be able to be retrieved instantly. You can manage the battery life by adding or removing the apps to or from the whitelist. Tap **Settings > Battery > Background activity manager**.
8. Switch on the power saver: tap **Settings > Battery > Battery saver**, and switch to **On**.
9. Use location services selectively: Switch location services off when you don't need them. Tap **Settings > Security & Location > Location**, and switch to **Off**.
10. Use network connections selectively:
switch Bluetooth on only when needed.
Use a Wi-Fi connection to connect to the internet, rather than a mobile data connection.
Stop your phone scanning for available wireless networks. Tap **Settings > Network & Internet > Wi-Fi**, and switch to **Off**.
If you're listening to music or

otherwise using your phone, but don't want to make or receive calls, switch the airplane mode on. Tap **Settings > Network & Internet > Airplane mode** .

Airplane mode closes connections to the mobile network and switches your device's wireless features off.

Voit säästää virtaa toimimalla seuraavasti:

1. Lataa akku aina täyteen.
2. Mykistä tarpeettomat äänet, kuten kosketusäänet. Napauta **Asetukset > Äänet > Lisäasetukset** ja valitse säilytettävät äänet kohdassa **Muut äänet ja värinät** .
3. Käytä kaiuttimen asemesta johdollisia kuulokkeita.
4. Aseta puhelimen näyttö pimenemään lyhyen viiveen jälkeen. Napauta **Asetukset > Näyttö > Lisäasetukset > Virransäästö** ja valitse aika.
5. Napauta **Asetukset > Näyttö > Lisäasetukset > Kirkkaustaso** . Säädä kirkkautta vetämällä kirkkaustason liukusäädintä. Varmista, että **Mukautuva kirkkaus** on poistettu käytöstä.
6. Sulje taustalla toimivat sovellukset: napauta ja sulje tarpeettomat sovellukset.
7. Ota Taustatoimintojen hallinta käyttöön. Joidenkin sovellusten tai sähköpostiviestien ilmoituksia ei ehkä haeta välittömästi. Voit hallita akun käyttöaikaa lisäämällä sovelluksia sallittujen luetteloon tai poistamalla sovelluksia sallittujen luettelosta. Napauta **Asetukset > Akku > Taustatoimintojen hallinta** .
8. Ota virransäästö käyttöön: napauta **Asetukset > Akku > Virransäästö** ja vaihda asetuksen tilaksi **Käytössä** .
9. Käytä paikannuspalveluja valikoivasti: poista paikannuspalvelut käytöstä, kun niitä ei tarvita. Napauta **Asetukset > Suojaus ja sijainti > Sijainti** ja vaihda asetuksen arvoksi **Ei käytössä** .
10. Käytä verkkoyhteyksiä valikoivasti: Ota Bluetooth käyttöön vain tarvittaessa. Muodosta internetyhteys mieluummin WLAN-verkon kuin mobiilidatayhteyden kautta. Määritä puhelin olemaan etsimättä käytettävissä olevia langattomia verkkoja. Napauta **Asetukset > Verkko ja Internet > WLAN** ja vaihda asetuksen arvoksi **Ei käytössä** . Jos kuuntelet musiikkia

tai käytät puhelinta muulla tavoin, mutta et halua soittaa tai vastaanottaa puheluja, ota lentotila käyttöön. Napauta **Asetukset** > **Verkko ja Internet** > **Lentotila** .

Lentotila sulkee yhteydet matkapuhelinverkkoon ja kytkee laitteen langattomat ominaisuudet pois käytöstä.

Säästä verkkovierailujen tiedonsiirtokustannuksissa

Voit vähentää verkkovierailujen tiedonsiirtokustannuksia ja säästää puhelinlaskuissa muuttamalla mobiilidatayhteyden asetuksia. Määritä paras mahdollinen yhteyden muodostustapa muuttamalla WLAN- ja matkapuhelinverkkoasetuksia.

Verkkovierailu tarkoittaa, että puhelin vastaanottaa tietoja muusta kuin oman palveluntarjoajasi omistamasta tai ylläpitämästä verkosta. Internetyhteyden muodostaminen verkkovierailun aikana, erityisesti ulkomailla, voi lisätä tiedonsiirtokuluja huomattavasti.

WLAN-yhteydet ovat yleensä nopeampia ja edullisempia kuin mobiilidatayhteydet. Jos käytettävissä on sekä WLAN-yhteys että mobiilidatayhteys, puhelin käyttää WLAN-yhteyttä.

MUODOSTA YHTEYS WLAN-VERKKOON

1. Napauta **Asetukset** > **Verkko ja Internet** > **WLAN** .
2. Varmista, että WLAN-verkon asetuksen arvo on **Käytössä** .
3. Valitse haluamasi yhteys.

SULJE MOBIILIDATAYHTEYS

Pyyhkäise näytön yläreunasta alaspäin, napauta kohtaa **Mobiilidata** ja poista **Mobiilidata** -toiminto käytöstä.



Vihje: Voit seurata datan käyttöä napauttamalla **Asetukset** > **Verkko ja Internet** > **Datan käyttö** .

LOPETA TIEDONSIIRTO VERKKOVIERAILUN AIKANA

Napauta **Asetukset** > **Verkko ja Internet** > **Matkapuhelinverkko** ja poista **Roaming**-toiminto käytöstä.

Kirjoita tekstiä

Opi kirjoittamaan tekstiä nopeasti ja tehokkaasti puhelimen näppäimistöllä.

KÄYTÄ NÄYTTÖNÄPPÄIMISTÖÄ

Näyttönäppäimistöllä kirjoittaminen on helppoa. Voit pitää puhelinta pysty- tai vaakasuunnassa näppäimistöä käyttäessäsi. Näppäimistöasettelu voi vaihdella eri sovelluksissa ja eri kielillä.

Avaa näyttönäppäimistö napauttamalla tekstiruutua.

VAIHDA ISOISTA PIENIIN KIRJAIMIIN JA PÄINVASTOIN

Napauta vaihtonäppäintä. Voit ottaa isojen kirjainten lukituksen käyttöön kaksoisnapauttamalla näppäintä. Palaa normaalitilaan napauttamalla vaihtonäppäintä uudelleen.

KIRJOITA NUMERO TAI ERIKOISMERKKI

Napauta numero- ja symbolinäppäintä. Jotkin erikoismerkinäppäimet tuovat näkyviin muita symboleja. Tuo muut symbolit näkyviin napauttamalla symbolia tai erikoismerkkiä ja pitämällä sitä painettuna.

LISÄÄ HYMIÖITÄ

Napauta hymiönäppäintä ja valitse hymiö.

KOPIOI TAI LIITÄ TEKSTIÄ

Napauta sanaa ja pidä sitä painettuna, merkitse kopioitava osio vetämällä sanan molemmissa päissä olevia osoittimia ja napauta kohtaa **KOPIOI** . Voit liittää tekstin napauttamalla kohtaa, johon haluat tekstin siirtää, ja valitsemalla **LIITÄ** .

LISÄÄ MERKKIIN AKSENTTIMERKKI

Pidä merkkiä painettuna ja napauta aksenttimerkkiä tai aksentoitua merkkiä, jos näppäimistösi tukee niitä.

POISTA MERKKI

Napauta askelpalautinta.

SIIRRÄ KOHDISTINTA

Muokkaa juuri kirjoittamaasi sanaa napauttamalla sanaa ja vetämällä kohdistin haluamaasi kohtaan.

KÄYTÄ NÄPPÄIMISTÖN SANAHDOTUKSIA

Puhelin ehdottaa sanoja kirjoittaessasi, jotta kirjoittaminen olisi mahdollisimman nopeaa ja tarkkaa. Sanaehdotukset eivät ehkä ole käytettävissä kaikilla kielillä.

Kun alat kirjoittaa sanaa, puhelin ehdottaa mahdollisia vaihtoehtoja. Kun haluamasi sana näkyy ehdotuspalkissa, valitse se. Jos haluat nähdä lisää ehdotuksia, napauta sanaehdotusta ja pidä sitä painettuna.



Vihje: Jos ehdotettu sana on lihavoitu, puhelin korvaa kirjoittamasi sanan sillä automaattisesti. Jos sana on väärä, kosketa sitä pitkään, niin saat näkyviin muita ehdotuksia.

Jos et halua näppäimistön ehdottavan sanoja kirjoitettaessa, poista tekstin korjaukset käytöstä. Napauta **Asetukset** > **Järjestelmä** > **Kielet ja syöttö** > **Virtuaalinen näppäimistö**. Valitse näppäimistö, jota yleensä käytät. Napauta **Tekstin korjaus** ja poista käytöstä korjaustavat, joita et halua käyttää.

KORJAA SANA

Jos huomaat tehneesi kirjoitusvirheen, napauta kyseistä sanaa, niin näet ehdotuksia sen korjaamiseksi.

OTA OIKEINKIRJOITUKSEN TARKISTUS POIS KÄYTÖSTÄ

Napauta **Asetukset** > **Järjestelmä** > **Kielet ja syöttö** > **Lisäasetukset** > **Oikeinkirjoituksen tarkistus** ja vaihda asetuksen **Oikeinkirjoituksen tarkistus** arvoksi **Ei käytössä**.

Päivämäärä ja kellonaika

Pysy ajan tasalla – opi käyttämään puhelinta kellona ja herätyskellona sekä pitämään tapaamiset, tehtävät ja aikataulut ajan tasalla.

ASETA PÄIVÄMÄÄRÄ JA KELLONAIKA

Napauta **Asetukset** > **Järjestelmä** > **Päivämäärä ja aika** .

PÄIVITÄ KELLONAIKA JA PÄIVÄMÄÄRÄ AUTOMAATTISESTI

Voit asettaa puhelimen päivittämään ajan, päivämäärän ja aikavyöhykkeen automaattisesti. Automaattinen päivitys on verkkopalvelu, ja sen saatavuus voi vaihdella alueittain ja palveluntarjoajan mukaan.

1. Napauta **Asetukset** > **Järjestelmä** > **Päivämäärä ja aika** .
2. Vaihda asetuksen **Automaattinen päivämäärä ja aika** arvoksi käytössä.
3. Vaihda asetuksen **Automaattinen aikavyöhyke** arvoksi käytössä.

VAIHDA KÄYTTÖÖN 24 TUNNIN KELLO

Napauta **Asetukset** > **Järjestelmä** > **Päivämäärä ja aika** ja vaihda asetuksen **Käytä 24 tunnin kelloa** arvoksi käytössä.

Kello ja herätyskello

Kello ei ole pelkkä herätyskello – tutustu sen muihin käyttötapoihin.

KÄYTÄ AJASTINTA

Ajastimella voit mitata tarkasti vaikka ruoan paistoajan, niin välttyä ikäviltä yllätyksiltä.

1. Napauta **Kello** > **AJASTIN** .
2. Aseta ajastimen kesto.



KÄYTÄ SEKUNTIKELLOA

Sekuntikellolla voit seurata suorituksesi kehittymistä juoksuradalla.

Napauta **Kello** >  **SEKUNTIKELLO** .

ASETA HÄLYTYS

Voit käyttää puhelinta herätyskellona.

1. Napauta **Kello** >  **HÄLYTYS** .
2. Lisää hälytys napauttamalla kohtaa  .
3. Muokkaa hälytystä napauttamalla sitä. Jos haluat toistaa hälytyksen tiettyinä päivinä, valitse **Toista** ja korosta haluamasi viikonpäivät.



ASETA HÄLYTYS TORKKUMAAN

Jos et halua vielä nousta, kun herätyskello soi, voit asettaa hälytyksen torkkumaan pyyhkäisemällä vasemmalle. Säädä torkkuajan pituutta napauttamalla kohtaa **Kello** >  > **Asetukset** > **Torkkuajan pituus** ja valitse haluamasi pituus.

SAMMUTA HÄLYTYS

Kun puhelin alkaa hälyttää, voit sammuttaa hälytyksen pyyhkäisemällä oikealle.

POISTA HÄLYTYS

Napauta **Kello** >  **HÄLYTYS** . Valitse hälytys ja napauta kohtaa  **Poista** .

Laskin

Unohda taskulaskimen kanniskelu – sinulla on laskin puhelimesissäsi.

KÄYTÄ LASKINTA

Napauta **Laskin**.

Jos haluat käyttää edistyneistä laskinta, pyyhkäise palkkia näytön oikeasta reunasta vasemmalle.

Aputoiminnot

Voit muuttaa monia asetuksia ja tehdä puhelimen käytöstä helpompaa.

SUURENNA TAI PIENENNÄ FONTTIKOKOA

Haluatko käyttää puhelimessa suurempaa fonttikokoa?

1. Napauta **Asetukset** > **Aputoiminnot**.
2. Napauta **Fonttikoko**. Suurena tai pienennä fonttikokoa vetämällä fonttikoon liukusäädintä.

SUURENNA TAI PIENENNÄ NÄYTÖN KOKOA



Haluatko pienentää tai suurentaa näytöllä näkyviä kohteita?

1. Napauta **Asetukset** > **Aputoiminnot**.
2. Napauta **Näytön koko** ja säädä näytön kokoa vetämällä näytön koon liukusäädintä.

Pidä yhteyttä ystäviisi ja perheenjäseniisi

Puhelut

SOITA PUHELU

1. Napauta kohtaa .
2. Kirjoita numero tai napauta kohtaa  ja valitse yhteystieto, jolle haluat soittaa.
3. Napauta kohtaa . Jos puhelimesi on kaksi SIM-korttia, voit soittaa puhelun tietyltä SIM-kortilta napauttamalla kyseisen SIM-kortin kuvaketta.

VASTAA PUHELUUN

Kun puhelin soi, vastaa puheluun pyyhkäisemällä ylöspäin.



Vihje: Etkö halua pitää puhelinta äänettömässä tilassa, mutta haluaisit mykistää puhelun, johon et juuri nyt pysty vastaamaan? Mykistä saapuva puhelu painamalla äänenvoimakkuuden pienennysnäppäintä. Voit myös asettaa puhelimen mykistämään soittoäänien, kun vastaat puhelimeen: napauta Asetukset > Järjestelmä > Kielet ja syöttö > Lisäasetukset > Eleet > Mykistä vastaamisen yhteydessä ja ota toiminto käyttöön.

Jos haluat pystyä hylkäämään puhelun kääntämällä puhelimen ylösalaisin, napauta Asetukset > Järjestelmä > Kielet ja syöttö > Lisäasetukset > Eleet > Hylkää puhelu kääntämällä ja ota toiminto käyttöön.

HYLKÄÄ PUHELU

Hylkää puhelu pyyhkäisemällä alaspäin.

Osoitekirja

Tallenna ja järjestä ystävien ja perheenjäsenten puhelinnumerot.

TALLENNA YHTEYSTIETO SOITTOHISTORIASTA

1. Puhelin -sovelluksessa napauta kohtaa  ja näet soittohistorian.
2. Napauta puhelinnumeroa, jonka haluat tallentaa.
3. Valitse joko Luo uusi yhteystieto tai Lisää yhteystietoon .
4. Kirjoita yhteystiedot ja napauta Tallenna .

LISÄÄ YHTEYSTIETO

1. Napauta Osoitekirja > .
2. Täytä tiedot.
3. Napauta Tallenna .



MUOKKAA YHTEYSTIETOA

1. Napauta Yhteystiedot ja napauta yhteystietoa, jota haluat muokata.
2. Napauta kohtaa .
3. Muokkaa tietoja.
4. Napauta Tallenna .

HAE YHTEYSHENKILÖÄ

1. Napauta Osoitekirja .
2. Napauta kohtaa .

SUODATA OSOITEKIRJAASI

Napauta Osoitekirja >  >  Asetukset > Näytettävät yhteystiedot .

TUO TAI VIE YHTEYSTIEDOT

Napauta **Osoitekirja** > ☰ > ⚙️ **Asetukset** > **Tuo/vie** .

Lähetä ja vastaanota viestejä

Pysy yhteydessä ystäviin ja perheenjäseniin tekstiviestien välityksellä.

LÄHETÄ VIESTI

1. Napauta **Viestit** .
2. Napauta kohtaa **+** .
3. Lisää vastaanottaja kirjoittamalla hänen numeronsa vastaanottajakenttään. Lisää yhteyshenkilö alkamalla kirjoittaa nimeä ja napauttamalla yhteystietoa.
4. Kun olet lisännyt kaikki vastaanottajat, napauta kohtaa **✓** .
5. Kirjoita viesti tekstikenttään.
6. Napauta kohtaa **➤** .



Vihje: Jos haluat lähettää valokuvan viestinä, napauta **Valokuvat** , napauta valokuvaa, jonka haluat jakaa, ja napauta **↩** . Valitse **Viestit** .

LUE VIESTI

1. Napauta **Viestit** .
2. Napauta viestiä, jonka haluat lukea. Voit lukea viestin myös ilmoituspaneelistä. Pyyhkäise alaspäin näytön yläreunasta ja napauta viestiä.

VASTAA VIESTIIN

1. Napauta **Viestit** .
2. Napauta viestiä, johon haluat vastata.
3. Kirjoita vastaus viestin alla olevaan tekstikenttään ja napauta kohtaa **➤** .

Sähköposti

Puhelimellasi voit lukea sähköpostiviestejä ja vastata niihin liikkeellä ollessasi.

LISÄÄ SÄHKÖPOSTITILI

Kun käytät Gmail-sovellusta ensimmäisen kerran, sinua pyydetään määrittämään sähköpostitili.

1. Napauta **Gmail**.
2. Voit valita sähköpostiosoitteen, joka on liitetty Google-tiliin, tai napauttaa kohtaa **Lisää sähköpostiosoite**.
3. Kun olet lisännyt kaikki tilit, napauta kohtaa **SIIRRY GMAILIIN**.

POISTA SÄHKÖPOSTITILI

1. Napauta **Asetukset** > **Käyttäjät ja tilit**.
2. Napauta poistettavaa tiliä ja kohtaa **POISTA TILI**.



LÄHETÄ SÄHKÖPOSTIA

1. Napauta **Gmail**.
2. Napauta kohtaa .
3. Kirjoita sähköpostiosoite **Vastaanottaja** -kenttään tai napauta kohtaa **:** > **Lisää yhteystiedoista**.
4. Kirjoita viestin aihe ja sähköpostiviesti.
5. Napauta kohtaa **➤**.

LUE JA VASTAA SÄHKÖPOSTIVIESTIIN

1. Napauta **Gmail**.
2. Napauta viestiä, jonka haluat lukea.
3. Jos haluat vastata viestiin, napauta kohtaa **↩** tai kohtaa **:** > **Vastaa kaikille**.

POISTA SÄHKÖPOSTIVIESTI

1. Napauta [Gmail](#) .
2. Napauta viestiä, jonka haluat poistaa, ja napauta kohtaa  .
3. Jos haluat poistaa useita viestejä, valitse viestit napauttamalla lähettäjän nimen vieressä olevaa kirjainympyrää ja napauta kohtaa  .

Yhteisöt

Haluatko pitää yhteyttä ja jakaa asioita läheistesi kanssa? Sosiaalisen median sovellusten avulla pysyt ajan tasalla ystäväsi kuulumisista.

SOSIAALISEN MEDIAN SOVELLUKSET

Kirjaudu sisään pikaviesti-, jako- ja yhteisöpalveluihin, niin voit olla yhteydessä ystäviin ja sukulaisiin niiden välityksellä. Valitse haluamasi palvelu aloitusnäytöstä. Sosiaalisen median sovellukset ovat saatavilla [Google Play Kaupassa](#) . Saatavilla olevat palvelut voivat vaihdella.

Kamera

Kameran perustoiminnot

Miksi kantaisit mukanasasi erillistä kameraa, kun voit tallentaa muistosi puhelimella? Puhelimen kameralla voit helposti ottaa valokuvia ja kuvata videoita.



OTA VALOKUVA

Ota teräviä ja eloisia valokuvia – tallenna parhaat hetket valokuva-albumiin.

1. Napauta Kamera .
2. Tähtää ja tarkenna.
3. Napauta kohtaa .





OTA OMAKUVA

Haluatko ottaa täydellisen omakuvan? Käytä puhelimen etukameraa.

1. Napauta Kamera .
2. Vaihda etukameraan napauttamalla .
3. Tähtää ja tarkenna.
4. Napauta kohtaa .

OTA BOTHIE

Täydellisen omakuvan lisäksi voit ottaa puhelimen kameralla myös jaetun näytön valokuvan. Käytä etu- ja takameraa samaan aikaan.

1. Napauta Kamera ja napauta .
2. Ota jaetun näytön valokuva napauttamalla  Kaksois . Jos haluat ottaa kuva kuvassa -valokuvan, napauta .
3. Tähtää ja tarkenna.
4. Napauta kohtaa .
5. Voit siirtyä takaisin koko näytön tilaan napauttamalla  Yksi .



Vihje: Kun otat kuva kuvassa -valokuvan tai kuvaat kuva kuvassa -videon ja haluat siirtää pienemmän kuvan toiseen kulmaan, kosketa kuvaa pitkään ja vedä se haluamaasi paikkaan.

OTA PANORAAMAKUVIA

Napauta Kamera > ☰ > 📷 Panoraama ja noudata puhelimen näyttöön tulevia ohjeita.

Kuvaa video

KUVAA VIDEO

1. Napauta Kamera .
2. Jos haluat vaihtaa videotilaan, pyyhkäise vasemmalle.
3. Aloita tallennus napauttamalla Ⓞ Video .
4. Lopeta tallennus napauttamalla ⊖.
5. Palaa kameratilaan pyyhkäisemällä oikealle.

KUVAA BOTHIE-VIDEO

Voit kuvata puhelimella jaetun näytön videon. Käytä etu- ja takakameraa samaan aikaan.

1. Napauta Kamera .
2. Jos haluat vaihtaa videotilaan, pyyhkäise vasemmalle. Napauta kohtaa 🧑.
3. Kuvaa jaetun näytön video napauttamalla 📺 Kaksois . Jos haluat kuvata kuva kuvassa -videon, napauta 📺 P-I-P .
4. Aloita tallennus napauttamalla Ⓞ.

SUORATOISTA VIDEOITA

Puhelimen kameralla voit suoratoistaa reaaliaikaisia videoita sosiaalisen median sovelluksiin.



1. Napauta Kamera . Jos haluat vaihtaa videotilaan, pyyhkäise vasemmalle.
2. Napauta 📺 ja valitse livelähetyksessä käytettävä sosiaalisen median tili.

3. Aloita livestriimaus napauttamalla .



Käytä kameraa kuin ammattilainen

Paranna valokuvien laatua käyttämällä kameran eri tiloja.

TIETOJA KAMERAN ASETUKSISTA



Napauta Kamera-sovelluksessa  >  Asetukset , jos haluat tietää enemmän jokaisesta asetuksesta.

KÄYTÄ KAMERA MANUAALITILASSA

Manuaaltilassa voit ottaa lähi- ja laajakulmakuvia, muuttaa kameran ISO-asetuksia sekä säätää automaattista valkotasapainoa (AWB). Voit kokeilla manuaaltilaa napauttamalla Kamera >  >  Ammattilainen .

KÄYTÄ LIVE BOKEH -TILAA

Jos haluat pystyä muuttamaan valokuvan tarkennusaluetta kuvan ottamisen jälkeen, käytä kuvaa otettaessa Live Bokeh -efekti -tilaa.

1. Napauta Kamera .
2. Napauta  > Live Bokeh -efekti .
3. Tähtää ja tarkenna. Napauta  Live Bokeh -efekti .
4. Napauta juuri ottamaasi valokuvaa näytön oikeassa alakulmassa.
5. Voit muokata valokuvaasi napauttamalla Boke-editori .





OTA VALOKUVIA AJASTIMELLA

Tarvitsetko aikaa, jotta pääset myös itse kuvaan? Kokeile ajastinta.



1. Napauta Kamera .
2. Napauta kohtaa . Painike näyttää ajastimen asetukset. Muuta asetusta napauttamalla sitä uudelleen.
3. Valitse ajastimen kesto.

4. Napauta  Valokuva .

KUVAA HIDASTETTU VIDEO

1. Jos haluat vaihtaa videotilaan, pyyhkäise vasemmalle.
2. Napauta kohtaa .
3. Napauta  Hidastus .
4. Aloita tallennus napauttamalla  Hidastus .
5. Lopeta tallennus napauttamalla .

OTA KORKEALAATUISIA VALOKUVIA

Napauta Kamera-sovelluksessa  >  Asetukset > Tarkkuus ja säädä haluamasi tarkkuus.



Tallenna valokuvat ja videot muistikortille

Jos puhelimessa on muistikortti ja puhelimen muisti alkaa olla täynnä, tallenna kuvaamasi valokuvat ja videot muistikortille.



Vihje: Paras videon laatu saavutetaan tallentamalla videot puhelimen muistiin. Jos tallennat videoita muistikortille, on suositeltavaa käyttää tunnetun valmistajan nopeaa 4–128 Gt:n microSD-korttia.

MUUTA TALLENNETTUIJEN VALOKUVIEN JA VIDEOIDEN TALLENNUSPAIKKAA

1. Napauta Kamera .
2. Napauta  >  Asetukset > Tallennuspaikka .

Valokuvat ja videot

KATSELE PUHELIMESSASI OLEVIA VALOKUVIA JA VIDEOITA

Haluatko elää tärkeät hetket uudelleen? Katsele puhelimesiasi olevia valokuvia ja videoita.

Napauta **Valokuvat**.

KOPIOI VALOKUVAT JA VIDEOIT TIETOKONEESEEN

Haluatko katsella valokuvia tai videoita suuremmalta näytöltä? Siirrä ne tietokoneeseen.

Voit käyttää tietokoneen tiedostonhallintaa valokuvien ja videoiden kopioimiseen tai siirtämiseen tietokoneeseen.

Liitä puhelin tietokoneeseen yhteensopivalla USB-kaapelilla. Määritä USB-yhteystyyppi avaamalla ilmoituspaneeli ja napauttamalla USB-ilmoituksia.

JAA VALOKUVIA JA VIDEOITA

Voit jakaa valokuviasi ja videoita ystävien ja sukulaisten nähtäviksi nopeasti ja helposti.

1. Napauta **Valokuvat** -kohdassa valokuvaa, jonka haluat jakaa, ja napauta .
2. Valitse, miten haluat jakaa valokuvan tai videon.

Internet ja yhteydet

Ota WLAN käyttöön

WLAN-yhteydet ovat yleensä nopeampia ja edullisempia kuin mobiilidatayhteydet. Jos käytettävissä on sekä WLAN-yhteys että mobiilidatayhteys, puhelin käyttää WLAN-yhteyttä.

OTA WLAN KÄYTTÖÖN

1. Napauta **Asetukset** > **Verkko ja Internet** > **WLAN** .
2. Vaihda asetuksen WLAN arvoksi **Käytössä** .
3. Valitse haluamasi yhteys.

WLAN-yhteys on käytössä, kun näytön yläreunan tilapalkissa näkyy .

Tärkeää: Paranna WLAN-yhteyden turvallisuutta käyttämällä salausta. Salauksen käyttäminen pienentää riskiä, että muut pääsisivät käsittelemään tietojasi.



Vihje: Voit parantaa paikannustarkkuutta ottamalla WLAN-paikannuksen käyttöön, jos haluat paikantaa sijainnin esimerkiksi sisätiloissa ja korkeiden rakennusten välissä, missä satelliittisignaaleja ei ole saatavilla.

1

Huomaa: Joissakin maissa voi olla WLAN-verkon käyttöä koskevia rajoituksia. Esimerkiksi EU:ssa saa käyttää sisätiloissa vain 5 150–5 350 MHz:n WLAN-verkkoa ja Yhdysvalloissa ja Kanadassa saa käyttää sisätiloissa vain 5,15–5,25 GHz:n WLAN-verkkoa. Lisätietoja saat paikallisilta viranomaisilta. **Tärkeää:** Paranna WLAN-yhteyden turvallisuutta käyttämällä salausta. Salauksen käyttäminen pienentää riskiä, että muut pääsisivät käsittelemään tietojasi.

Käytä mobiilidatayhteyttä

SULJE MOBIILIDATAYHTEYS

Pyyhkäise näytön yläreunasta alaspäin, napauta kohtaa **Mobiilidata** ja poista **Mobiilidata** -toiminto käytöstä.

OTA MOBIILIDATAYHTEYS KÄYTTÖÖN

Pyyhkäise näytön yläreunasta alaspäin, napauta kohtaa **Mobiilidata** ja ota **Mobiilidata** -toiminto käyttöön.

KÄYTÄ MOBIILIDATAYHTEYTTÄ VERKKOVIERAILUN AIKANA

Napauta **Asetukset** > **Verkko ja Internet** > **Matkapuhelinverkko** ja vaihda asetuksen **Roaming** arvoksi **Käytössä**.¹



Vihje: Voit seurata datan käyttöä napauttamalla **Asetukset** > **Verkko ja Internet** > **Datan käyttö**.

¹

Internetyhteyden muodostaminen verkkovierailun aikana, erityisesti ulkomailla, voi lisätä tiedonsiirtokuluja huomattavasti.

Selaa webiä

YHDISTÄ TIETOKONE INTERNETIIN PUHELIMEN KAUTTA

Pääset kannettavalla tietokoneella helposti internetiin liikkeellä ollessasi. Käytä puhelintasi WLAN-tukiasemana ja muodosta sen kautta mobiilidatayhteys internetiin kannettavalla tietokoneella tai muulla laitteella.

1. Napauta **Asetukset** > **Verkko ja Internet** > **Tukiasema ja yhteyden jako**.
2. Ota käyttöön **Siirrettävä WLAN-tukiasema** ja jaa mobiilidatayhteys WLAN-verkon

kautta tai käytä Bluetoothia Bluetooth-jaon avulla.

Toinen laite käyttää puhelinliittymän datayhteyttä, mikä voi aiheuttaa tiedonsiirtomaksuja. Lisätietoja saatavuudesta ja kustannuksista saat verkkopalvelun tarjoajalta.

ALOITA SELAUS

Et tarvitse internetin selaamiseen tietokonetta, vaan voit selata sitä puhelimella. Seuraa uutisia ja selaa suosikkisivustojasi. Voit selata internetin verkkosivuja puhelimen selaimella.

1. Napauta Chrome .
2. Kirjoita web-osoite ja napauta kohtaa →.



Vihje: Jos sinulla ei ole kiinteähintaista tiedonsiirtoyhteyttä palveluntarjoajaltasi, voit pienentää tiedonsiirtokustannuksia muodostamalla yhteyden internetiin WLAN-verkon kautta.

AVAA UUSI VÄLILEHTI

Jos haluat selata useita sivustoja samaan aikaan, voit avata uusia selaimen välilehtiä ja siirtyä välilehtien välillä.

Chrome-selaimessa

1. Napauta osoitepalkin vieressä olevaa ruutua.
2. Napauta kohtaa +.

SIIRRY VÄLILEHTIEN VÄLILLÄ

Chrome-selaimessa

1. Napauta osoitepalkin vieressä olevaa ruutua.
2. Napauta haluamaasi välilehteä.

SULJE VÄLILEHTI

Chrome-selaimessa

1. Napauta osoitepalkin vieressä olevaa ruutua.
2. Napauta **X**-painiketta suljettavassa välilehdessä.

HAE TIETOJA WEBISTÄ

Tutki webiä sekä koko maailmaa Google-haun avulla. Voit kirjoittaa hakusanoja näppäimistön avulla.

Chrome-selaimessa

1. Napauta hakupalkkia.
2. Kirjoita hakusana hakukenttään.
3. Napauta kohtaa **→**.

Voit myös valita hakusanan ehdotettujen sanojen luettelosta.

KÄYTÄ TIEDONSIIRTOPAKETTIASI TEHOKKAASTI

Jos tiedonsiirtokustannukset huolestuttavat sinua, puhelin neuvoo, miten voit estää joitakin taustalla toimivia sovelluksia lähettämästä tai vastaanottamasta dataa.

1. Napauta **Asetukset > Verko ja Internet > Datan käyttö > Data Saver** .
2. Vaihda asetuksen **Data Saver** arvoksi **Käytössä** .

Sulje yhteys

SULJE INTERNETYHTEYDET

Säästä akkuvirtaa sulkemalla taustalla avoinna olevat internetyhteydet. Voit tehdä sen sulkematta mitään sovelluksia.

1. Napauta **Asetukset > Verko ja Internet > WLAN** .
2. Vaihda asetuksen **WLAN** arvoksi **Ei käytössä** .

SULJE MOBIILIDATAYHTEYS

Pyyhkäise näytön yläreunasta alaspäin, napauta kohtaa **Mobiilidata** ja poista **Mobiilidata** -toiminto käytöstä.

OTA LENTOTILA KÄYTTÖÖN

1. Napauta **Asetukset** > **Verkko ja Internet**.
2. Ota **Lentotila** käyttöön.

Lentotila sulkee yhteydet matkapuhelinverkkoon ja kytkee laitteen langattomat ominaisuudet pois käytöstä. Noudata esimerkiksi lentoyhtiön antamia ohjeita ja turvallisuusvaatimuksia sekä kaikkia sovellettavia lakeja ja säännöksiä. Kun se on sallittua, voit muodostaa yhteyden WLAN-verkkoon ja esimerkiksi selata internetiä tai vaihtaa Bluetooth-yhteyden jaon lentotilaan.

Bluetooth®

Voit muodostaa langattoman yhteyden toisiin yhteensopiviin laitteisiin, kuten matkapuhelimiin, tietokoneisiin, kuulokkeisiin ja autosarjoihin. Voit myös lähettää valokuvia yhteensopiviin puhelimiin ja tietokoneeseen.

MUODOSTA YHTEYS BLUETOOTH-LISÄLAITTEESEEN

Voit muodostaa yhteyden puhelimen ja monen hyödyllisen Bluetooth-laitteen välille. Esimerkiksi langattomia kuulokkeita (myydään erikseen) käyttäessäsi voit puhua puhelimesta kädet vapaina – voit esimerkiksi jatkaa tietokoneella työskentelemistä puhelun aikana. Puhelimen yhdistämistä Bluetooth-laitteeseen kutsutaan pariliitoksen muodostamiseksi.

1. Napauta **Asetukset** > **Yhdistetyt laitteet** > **Bluetooth**.
2. Vaihda asetuksen **Bluetooth** arvoksi **Käytössä**.
3. Varmista, että toiseen laitteeseen on kytketty virta. Pariliitoksen muodostaminen on ehkä aloitettava toisesta laitteesta. Lisätietoja on toisen laitteen käyttöohjeessa.
4. Liitä puhelin ja laite pariiksi napauttamalla laitetta löydettyjen Bluetooth-laitteiden luettelosta.

5. Sinun on ehkä kirjoitettava salasana. Lisätietoja on toisen laitteen käyttöohjeessa.

Koska Bluetooth-laitteet ovat yhteydessä toisiinsa radioaaltojen avulla, niiden ei tarvitse olla näköyhteydessä toisiinsa. Bluetooth-laitteet voivat kuitenkin olla enintään 10 metrin etäisyydellä toisistaan, ja esteet, kuten seinät, tai muut sähköiset laitteet voivat häiritä yhteyttä.

Laitteet, joiden kanssa puhelimesi on määritetty pariksi, voivat muodostaa yhteyden puhelimeen, kun Bluetooth on käytössä. Muut laitteet voivat havaita puhelimesi vain, jos Bluetooth-asetukset-näkymä on avoinna.

Älä muodosta laiteparia tuntemattoman laitteen kanssa tai hyväksy sellaiselta tulevia yhteyspyyntöjä. Tämä suojaa puhelinta haitalliselta sisällöltä.

POISTA PARILIITOS

Jos sinulla ei ole enää laitetta, jonka kanssa puhelimesi muodosti laiteparin, voit poistaa pariliitoksen.

1. Napauta **Asetukset** > **Yhdistetyt laitteet** > **Bluetooth**.
2. Napauta kohtaa  laitteen nimen vieressä.
3. Napauta **UNOHDA**.

MUODOSTA BLUETOOTH-YHTEYS YSTÄVÄSI PUHELIMEEN

Voit jakaa valokuvia ja muuta sisältöä muodostamalla langattoman Bluetooth-yhteyden ystäväsi puhelimeen.

1. Napauta **Asetukset** > **Yhdistetyt laitteet** > **Bluetooth**.
2. Varmista, että Bluetooth-yhteys on käytössä molemmissa puhelimissa.
3. Varmista, että puhelimet ovat näköyhteydellä toisistaan. Muut puhelimet voivat havaita puhelimesi vain, jos Bluetooth-asetukset-näkymä on avoinna.
4. Näet kantaman sisällä olevat Bluetooth-puhelimet. Napauta puhelinta, johon haluat muodostaa yhteyden.
5. Jos toinen puhelin vaatii salasanan, kirjoita tai hyväksy salasana ja napauta **Yhdistä**.

Salasanaa käytetään vain muodostettaessa yhteyttä tiettyyn laitteeseen ensimmäistä kertaa.

LÄHETÄ SISÄLTÖÄ BLUETOOTHIN KAUTTA

Kun haluat jakaa sisältöä tai lähettää ottamiasi valokuvia ystävälle, lähetä ne Bluetoothin avulla langattomasti yhteensopiviin laitteisiin ja tietokoneeseen.

Voit käyttää useaa Bluetooth-yhteyttä samanaikaisesti. Voit esimerkiksi lähettää sisältöä toiseen laitteeseen samalla, kun käytät Bluetooth-kuulokkeita.

1. Napauta **Asetukset** > **Yhdistetyt laitteet** > **Bluetooth**.
2. Vaihda asetuksen **Bluetooth** arvoksi **Käytössä**.
3. Siirry sisältöön, jonka haluat lähettää, ja napauta kohtaa **<** > **Bluetooth**.
4. Napauta laitetta, johon haluat yhdistää. Näet kantaman sisällä olevat Bluetooth-laitteet.
5. Jos toinen laite vaatii salasanan, kirjoita se. Salasana, jonka voit keksiä itse, pitää kirjoittaa molempiin laitteisiin. Joissakin laitteissa salasana on kiinteä. Lisätietoja on toisen laitteen käyttöohjeessa.

Vastaanotettujen tiedostojen sijainti riippuu toisesta laitteesta. Lisätietoja on toisen laitteen käyttöohjeessa.

NFC

Tutustu ympäröivään maailmaan. Muodosta yhteys lisälaitteisiin napauttamalla niitä ja soita paikkoihin tai avaa verkkosivusto napauttamalla tunnisteita. Near Field Communication (NFC) -tekniikan avulla yhteyksien muodostaminen on helppoa ja hauskaa.

ALOITA NFC-TOIMINNON KÄYTTÖ

Kun otat NFC-toiminnon käyttöön puhelimesi, voit jakaa sisältöä tai liittää laitteita napauttamalla.

NFC:n avulla voit:

- Muodostaa yhteyden yhteensopiviin NFC-tekniikkaa tukeviin Bluetooth-lisälaitteisiin, kuten kuulokkeisiin tai langattomaan kaiuttimeen
- Hakea lisää sisältöä puhelimesi tai käyttää verkkopalveluja napauttamalla tunnisteita
- Maksaa puhelimellasi, jos verkkopalvelun tarjoaja tukee tätä ominaisuutta

NFC-alue on puhelimen takaosassa. Napauta muita puhelimia, lisälaitteita, tunnisteita tai lukijoita NFC-alueella.

1. Napauta **Asetukset** > **Yhdistetyt laitteet** > **NFC**.
2. Vaihda asetuksen **NFC** arvoksi **Käytössä**.

Varmista ennen NFC:n käyttöä, että näyttö ja näppäimet eivät ole lukittuja.

LUE NFC-TUNNISTEITA

NFC-tunnisteet voivat sisältää tietoja, kuten web-osoitteen, puhelinnumeron tai käyntikortin. Haluamasi tiedot voivat olla vain yhden napautuksen päässä.

Lue tunniste napauttamalla tunnistetta puhelimen NFC-alueella.



Huomaa: Maksu- ja lipunkirjoitussovelluksista ja -palveluista vastaavat kolmannet osapuolet. HMD Global ei anna mitään takuuta tällaisille sovelluksille tai palveluille eikä ota niistä mitään vastuuta, tuki, toiminnallisuus, tapahtumat tai rahallisen arvon menettäminen mukaan lukien. Laitteen korjaamisen jälkeen lisäämäsi kortit sekä maksu- tai lipunkirjoitussovellus on mahdollisesti asennettava ja aktivoitava uudelleen.

MUODOSTA YHTEYS BLUETOOTH-LISÄLAITTEESEEN NFC:N AVULLA

Olisiko käsilläsi muutakin tekemistä? Käytä kuulokkeita. Tai miksi et kuuntelisi musiikkia langattomilla kaiuttimilla? Sinun tarvitsee vain napauttaa yhteensopivaa lisälaitetta puhelimella.

1. Napauta lisälaitteen NFC-aluetta puhelimen NFC-alueella.¹
2. Noudata näyttöön tulevia ohjeita.

KATKAISE YHTEYS LISÄLAITTEESEEN

Jos puhelimen ei tarvitse olla enää yhteydessä lisälaitteeseen, voit katkaista yhteyden.

Napauta lisälaitteen NFC-aluetta uudelleen.

Lisätietoa on lisälaitteen käyttöohjeessa.

¹

Lisälaitteet myydään erikseen. Lisälaitteiden saatavuus vaihtelee alueittain.

VPN

Yrityksen intranetin, sähköpostin tai muun resurssin käyttö saattaa edellyttää VPN-yhteyttä (Virtual Private Networking). Voit myös hyödyntää VPN-palvelua henkilökohtaisessa käytössä.

Pyydä tiedot tarvittavista VPN-asetuksista työpaikkasi IT-järjestelmänvalvojalta tai tarkista lisätiedot VPN-palvelun sivustosta.

KÄYTÄ SUOJATTUA VPN-YHTEYTTÄ

1. Napauta **Asetukset** > **Verkko ja Internet** > **VPN** .
2. Lisää VPN-profiili napauttamalla kohtaa **+** .
3. Kirjoita profiilitiedot IT-järjestelmänvalvojalta tai VPN-palvelusta saatujen ohjeiden mukaan.

MUOKKAA VPN-PROFIILIA

1. Napauta kohtaa  profiilin nimen vieressä.
2. Muuta tarvittavat tiedot.

POISTA VPN-PROFIILI

1. Napauta kohtaa  profiilin nimen vieressä.
2. Napauta **UNOHDA VPN** .

Musiikki ja videot

Musiikki

Kuuntele suosikkimusiikkiasi missä tahansa.

TOISTA MUSIIKKIA

1. Napauta **Play Musiikki** > **☰** > **Musiikkikirjasto** .
2. Napauta artistia, albumia, kappaletta, tyyliä tai soittolistaa, jota haluat kuunnella.

KESKEYTÄ TOISTO TAI JATKA SITÄ

Voit keskeyttää toiston napauttamalla **||** ja jatkaa sitä napauttamalla **▶** .



Vihje: Jos haluat toistaa kappaleita satunnaisessa järjestyksessä, napauta kohtaa **✂** .

LUO SOITTOLISTA

Kun järjestät musiikkikappaleesi soittolistoiksi, voit kuunnella juuri mielialaasi sopivaa musiikkia.

1. Napauta kohtaa **⋮** > **Lisää soittolistaan** kappaletta kuunnellessasi.
2. Lisää kappale uuteen soittolistaan napauttamalla kohtaa **UUSI SOITTOLISTA** tai lisää kappale olemassa olevaan soittolistaan valitsemalla soittolista luettelosta.

LISÄÄ KAPPALEITA PUHELIMEEN

Jos sinulla on tietokoneeseen tallennettua musiikkia tai videoita ja haluat käyttää niitä puhelimesta, synkronoi ne puhelimen ja tietokoneen välillä USB-kaapelin avulla.

1. Liitä puhelin yhteensopivaan tietokoneeseen USB-kaapelilla.
2. Vedä ja pudota kappaleet ja videot puhelimeen tietokoneen tiedostonhallinnassa, kuten Resurssienhallinnassa tai macOS Finderissa.

Videot

Pidä suosikkisi mukana liikkeellä ollessasi – katso videoita missä tahansa.

TOISTA VIDEO

Napauta kohtaa **Valokuvat** ja sitten toistettavaa videota.



Vihje: Voit keskeyttää toiston napauttamalla kohtaa **||**. Jatka toistoa napauttamalla kohtaa **▶**.

PIKAKELAA VIDEOA ETEEN- TAI TAAKSEPÄIN

Voit pikakelata videota eteen- tai taaksepäin vetämällä liukusäädintä näytön alareunassa oikealle tai vasemmalle.

Järjestä päiväsi

Kalenteri

Pysy ajan tasalla – opi pitämään tapaamiset, tehtävät ja aikataulut ajan tasalla.

HALLITSE KALENTEREITA

Napauta kohtaa **Kalenteri** > ☰ ja valitse, minkä tyyppisen kalenterin haluat nähdä.

Kun lisäät puhelimeesi tilin, kalenterit lisätään automaattisesti. Voit lisätä uuden tilin ja kalenterin siirtymällä sovellusvalikkoon ja napauttamalla **Asetukset** > **Käyttäjät ja tilit** > **Lisää tili**.

LISÄÄ TAPAHTUMA

Kun haluat muistaa sovitun tapaamisen tai tapahtuman, lisää se kalenteriisi.

1. Napauta **Kalenteri** -sovelluksessa kohtaa **+** ja valitse merkinnän tyyppi.
2. Kirjoita haluamasi tiedot ja aseta aika.
3. Jos haluat tapahtuman toistuvan tiettyinä päivinä, napauta **Lisää vaihtoehtoja** > **Ei toisteta** ja valitse, kuinka usein haluat tapahtuman toistuvan.
4. Muistutus hälyttää oletusarvoisesti 30 minuuttia ennen tapahtumaa. Jos haluat muokata muistutusaikaa, napauta kohtaa **30 minuuttia ennen** ja valitse haluamasi aika.



Vihje: Jos haluat muokata tapahtumaa, napauta tapahtumaa, napauta kohtaa ✎ ja muokkaa tietoja.

POISTA TAPAAMINEN

1. Napauta tapahtumaa
2. Napauta kohtaa ⋮ > **Poista**.

Muistiinpanot

TEE MUISTIINPANO

Paperille kirjoitetut muistiinpanot katoavat helposti. Tee sen sijaan muistiinpanoja Keep -sovelluksella. Näin muistiinpanot ovat aina mukana.

1. Napauta **Keep** > **Tee muistiinpano** .
2. Kirjoita muistiinpano.

Muistiinpanot tallennetaan automaattisesti.

Kartat

Etsi paikkoja ja hae reittiohjeita

ETSI MÄÄRÄNPÄÄ

Google Maps -sovelluksen avulla voit etsiä paikkoja ja yrityksiä.

1. Napauta **Maps**.
2. Kirjoita hakupalkkiin hakusanat, esimerkiksi katuosoite tai paikan nimi.
3. Valitse kohde ehdotettujen hakutulosten luettelosta kirjoittaessasi tai hae napauttamalla kohtaa .

Paikka tulee näkyviin kartassa. Jos mitään ei löydy, tarkista, että olet kirjoittanut hakusanat oikein.

NÄE NYKYINEN SIJAINNISI

Napauta **Maps** > .

ETSI LÄHELLÄ OLEVIA RAVINTOLOITA JA MUITA MIELENKIINTOISIA KOHTEITA

Napauta **Maps**, napauta hakupalkkia ja valitse luokka.

HAE REITTIOHJEET TIETTYYN PAIKKAAN

Hae reittiohjeet kävelyä, autolla ajoa tai julkista liikennettä varten – lähtöpisteenä voit käyttää nykyistä sijaintiasi tai mitä tahansa muuta paikkaa.

1. Napauta **Maps** ja kirjoita määränpää hakupalkkiin.

2. Napauta **REITTIOHJEET** . Korostettu kuvake, esimerkiksi , näyttää kulkuvälineen. Jos haluat vaihtaa tilaa, valitse uusi tila hakupalkista.
3. Jos et halua käyttää nykyistä sijaintiasi lähtöpaikkana, napauta kohtaa **Sijaintisi** ja etsi uusi lähtöpaikka.
4. Aloita navigointi napauttamalla **ALOITA** .

Kartalla näkyy reitti ja arvioitu matka-aika. Tarkat reittiohjeet saat näkyviin pyyhkäisemällä näytön alareunasta ylöspäin.

Lataa ja päivitä karttoja

LATAA KARTTA



Lataa uudet kartat puhelimeen ennen matkaa, niin voit matkustaessasi selata karttoja ilman internetyhteyttä.

1. Napauta **Maps** >  > **Offline-kartat** > **VALITSE OMA KARTTA** .
2. Valitse alue kartalla ja napauta kohtaa **LATAA** .

PÄIVITÄ NYKYINEN KARTTA

1. Napauta **Maps** >  > **Offline-kartat** ja napauta kartan nimeä.
2. Napauta **PÄIVITÄ** .



Voit myös asettaa puhelimen päivittämään kartat automaattisesti. Napauta **Maps** >  > **Offline-kartat** >  ja vaihda asetusten **Offline-karttojen automaattinen päivitys** ja **Lataa offline-kartat automaattisesti** arvoiksi **Käytössä** .

POISTA KARTTA

1. Napauta **Maps** >  > **Offline-kartat** ja napauta kartan nimeä.
2. Napauta **POISTA** .

Käytä sijaintipalveluja

Maps-karttasovelluksen avulla voit selvittää sijaintisi ja liittää sen ottamiisi valokuviiin. Sijaintitiedot voidaan liittää valokuvaan tai videon, jos sijaintisi pystytään määrittämään satelliitti- tai verkkotekniikan avulla. Jos jaat sijaintitiedot sisältävän valokuvan tai videon, sijaintitiedot voidaan näyttää valokuvaa tai videota katsoville henkilöille. Tietyt sovellukset voivat tarjota sijaintitietojen avulla lisäpalveluja.

OTA SIJAIN TIPALVELUT KÄYTTÖÖN

Puhelin näyttää sijaintisi kartalla käyttäen satelliittipaikannusjärjestelmään, WLAN-verkkoon tai matkapuhelinverkon antamiin paikkatietoihin (solun tunnisteeseen) perustuvaa paikannusta.

Paikkatietojen käytettävyys, tarkkuus ja kattavuus vaihtelee esimerkiksi sijainnin, ympäristön ja kolmansien osapuolten toiminnan mukaan ja saattaa olla rajoitettu. Paikkatietoja ei ehkä voi vastaanottaa esimerkiksi rakennusten sisällä tai maan alla. Paikannusmenetelmiä koskevat tietosuojatiedot on esitetty HMD Globalin henkilötietojen suojaperiaatteissa, jotka ovat luettavissa osoitteessa <http://www.nokia.com/phones/privacy>.

Tietyt satelliittipaikannusjärjestelmät voivat edellyttää pienten tietomäärien siirtämistä matkapuhelinverkon kautta. Jos haluat rajoittaa tiedonsiirtokuluja esimerkiksi matkustaessasi, voit poistaa matkapuhelinverkon datayhteyden käytöstä puhelimen asetuksissa.

WLAN-paikannus parantaa paikannustarkkuutta, kun satelliittisignaaleja ei ole saatavilla. Se toimii erityisen hyvin sisätiloissa ja korkeiden rakennusten välissä. Jos olet paikassa, jossa WLAN-verkkojen käyttöä on rajoitettu, voit poistaa WLAN-yhteyden käytöstä puhelimen asetuksissa.

Napauta **Asetukset** > **Suojaus ja sijainti** ja ota **Sijainti** -toiminto käyttöön.

Sovellukset ja palvelut

Google Play

Hyödynnä Android-puhelimesi koko potentiaali Google Playn avulla – sovellukset, musiikki, elokuvat ja kirjat ovat valmiina viihdyttämään sinua. Tarvitset vain Google-tilin.

LISÄÄ GOOGLE-TILI PUHELIMEEN

1. Napauta **Asetukset** > **Käyttäjät ja tilit** > **Lisää tili** > **Google** . Vahvista pyydettäessä laitteesi lukitusmenetelmä.
2. Kirjoita Google-tilisi tunnistetiedot ja napauta **Seuraava** tai luo uusi tili napauttamalla **Lisää vaihtoehtoja** > **Luo tili** .
3. Noudata puhelimen näyttöön tulevia ohjeita.

LATAA SOVELLUKSIA

Vapauta puhelimesi potentiaali – Google Play -kaupasta voit ladata puhelimeesi tuhansia sovelluksia.¹

1. Napauta **Play Kauppa** .
2. Etsi sovelluksia napauttamalla hakupalkkia tai valitse sovelluksia suosituksista.
3. Lataa ja asenna sovellus napauttamalla kohtaa **ASENNA** sovelluksen kuvauksessa.

Saat sovelluksesi näkyviin siirtymällä aloitusnäyttöön ja pyyhkäisemällä näytön alareunasta ylöspäin.

PÄIVITÄ SOVELLUKSET

Päivittämällä **Play Kauppa** -sovellukset saat kaikki uusimmat ominaisuudet ja virheenkorjaukset.

1. Näet saatavilla olevat päivitykset napauttamalla **Play Kauppa** > **☰** > **Omat sovellukset ja pelit** .

2. Napauta päivitettävää sovellusta ja napauta kohtaa **PÄIVITÄ**.

Voit myös päivittää kaikki sovellukset kerralla. **Omat sovellukset ja pelit** -valikossa napauta kohtaa **PÄIVITÄ KAIKKI**.

POISTA LADATTUJA SOVELLUKSIA

Napauta **Play Kauppa** > **☰** > **Omat sovellukset ja pelit**, valitse poistettava sovellus ja napauta kohtaa **POISTA**.

OSTA MUSIIKKIA, ELOKUVIA TAI KIRJOJA GOOGLE PLAYSTA.

Google Playssa on tarjolla miljoonia musiikkikappaleita ja tuhansia elokuvia sekä kirjoja.

Saat lisätietoja napauttamalla **Play Musiikki**, **Play Elokuvat** tai **Play Kirjat**.

¹

Puhelimeen tulee olla lisättyä Google-tili, jotta voit käyttää Google Play -palveluita. Osa Google Playn sisällöstä saattaa olla maksullista. Lisää maksutapa napauttamalla **Play Kauppa** > **Valikko** > **Tili** > **Maksutavat**. Varmista aina, että sinulla on maksuvälineen haltijan lupa, ennen kuin ostat sisältöä Google Playsta.

Ohjelmistopäivitykset ja varmuuskopiot

Päivitä puhelinohjelmisto

Pysy ajan tasalla – saat puhelimeesi uusia toimintoja ja parannettuja ominaisuuksia päivittämällä puhelinohjelmiston ja sovellukset langattomasti. Ohjelmistopäivitys voi myös parantaa puhelimen suorituskykyä.

ASENNA SAATAVILLA OLEVAT PÄIVITYKSET

Tarkista saatavilla olevat päivitykset napauttamalla **Asetukset** > **Järjestelmä** > **Järjestelmäpäivitys** > **Tarkista päivitykset**.

Kun puhelimesi ilmoittaa päivityksen olevan saatavilla, sinun tarvitsee vain noudattaa puhelimen näyttöön tulevia ohjeita. Jos puhelimen muisti on lähes täynnä, sinun on ehkä siirrettävä sovelluksia, valokuvia ja muita tiedostoja muistikortille.

Varoitus: Kun asennat ohjelmistopäivitystä, et voi käyttää laitetta edes hätäpuheluiden soittamiseen, ennen kuin asennus on valmis ja laite on käynnistynyt uudelleen.

Ennen päivityksen asentamista kytke puhelin laturiin tai varmista, että laitteen akussa on riittävästi virtaa, ja muodosta yhteys WLAN-verkkoon, koska päivityspaketit saattavat kuluttaa paljon mobiilidataa.

Varmuuskopioi tiedot

Varmista tietojen säilyminen turvassa käyttämällä puhelimen varmuuskopiointitoimintoa. Laitteesi tiedot (WLAN-salasanat ja soittohistoria) ja sovellustiedot (asetukset ja sovellusten tallentamat tiedostot) varmuuskopioidaan etänä.

OTA AUTOMAATTINEN VARMUUSKOPIOINTI KÄYTTÖÖN

Napauta **Asetukset** > **Järjestelmä** > **Varmuuskopioi** ja ota varmuuskopiointi käyttöön.

Palauta alkuperäiset asetukset ja poista henkilökohtainen sisältö puhelimestasi

Vahinkoja voi sattua – jos puhelin ei toimi kunnolla, voit palauttaa alkuperäiset asetukset. Tai jos ostat uuden puhelimen tai haluat muusta syystä hankkiutua eroon nykyisestä puhelimestasi tai kierrättää sen, voit poistaa henkilökohtaiset tiedot ja sisällön seuraavasti. Huomaa, että sinun vastuullasi on poistaa kaikki henkilökohtainen sisältö.

PALAUTA PUHELIMEN OLETUSASETUKSET

1. Napauta **Asetukset** > **Järjestelmä** > **Palauta** > **Tehdasasetuksien palauttaminen** .
2. Noudata puhelimen näyttöön tulevia ohjeita.

Tallennustila

Tarkista napauttamalla **Asetukset** > **Tallennustila** , miten paljon muistia on käytettävissä.

TARKISTA PUHELIMESSA KÄYTETTÄVISSÄ OLEVAN MUISTIN MÄÄRÄ

Jos puhelimen muisti on täyttymässä, etsi ja poista ensin kaikki, mitä et enää tarvitse:

- Teksti- ja multimediam viestit sekä sähköpostiviestit
- Yhteyshenkilöt ja -tiedot
- Sovellukset
- Musiikkikappaleet, valokuvat ja videot

Voit myös siirtää tiedostot muistikortille niiden poistamisen sijaan.

Muistikortin laatu voi vaikuttaa merkittävästi puhelimen suorituskykyyn. Saat parhaan tuloksen käyttämällä tunnetun valmistajan nopeaa 4–128 Gt:n korttia.

Käytä vain yhteensopivia muistikortteja, jotka on hyväksytty käytettäväksi tämän laitteen kanssa. Yhteensopimattomien korttien käyttäminen voi vahingoittaa korttia ja laitetta sekä vioittaa kortille tallennettuja tietoja.

Tarkista, miten paljon muistia on käytettävissä ja miten sitä on käytetty napauttamalla **Asetukset** > **Tallennustila**

SIIRRÄ SOVELLUKSIA MUISTIKORTILLE

Voit laajentaa puhelimen muistia muistikortilla.¹

1. Napauta **Asetukset** > **Sovellukset ja ilmoitukset** > **Sovelluksen tiedot** .
2. Napauta sovelluksen nimeä ja napauta **Tallennustila** .
3. Napauta kohdan **Käytetty tallennustila** alta **Muuta** ja valitse sovelluksen tallennustila.

Voit myöhemmin siirtää sovellukset muistikortilta takaisin puhelimeen.

Suurten tiedostojen siirtämiseen kuluva aika riippuu muistikortin tyypistä.

POISTA LADATTUJA SOVELLUKSIA

Napauta **Play Kauppa** > **☰** > **Omat sovellukset ja pelit** , valitse poistettava sovellus ja napauta kohtaa **POISTA** .

POISTA SOVELLUS KÄYTÖSTÄ

Et voi poistaa joitakin sovelluksia, jotka on esiasennettu laitteeseen. Voit kuitenkin poistaa ne käytöstä, ja ne piilotetaan laitteen sovellusten luettelosta. Jos poistat sovelluksen käytöstä, voit lisätä sen takaisin laitteeseen.

1. Napauta **Asetukset** > **Sovellukset ja ilmoitukset** .
2. Napauta **Sovelluksen tiedot** .
3. Napauta sovelluksen nimeä.

4. Napauta **POISTA KÄYTÖSTÄ** . Et ehkä voi poistaa kaikkia sovelluksia käytöstä.

Jos jokin asennettu sovellus tarvitsee poistettua sovellusta, asennettu sovellus ei ehkä enää toimi. Lisätietoja on asennetun sovelluksen käyttöohjeessa.

LISÄÄ TAKAISIN KÄYTÖSTÄ POISTETTU SOVELLUS

Voit lisätä käytöstä poistetun sovelluksen takaisin sovellusten luetteloon.

1. Napauta **Asetukset** > **Sovellukset ja ilmoitukset** .
2. Napauta **Sovelluksen tiedot** .
3. Napauta **Kaikki sovellukset** > **Käytöstä poistetut sovellukset** .
4. Napauta sovelluksen nimeä.
5. Napauta **OTA KÄYTTÖÖN** .

KOPIOI SISÄLTÖÄ PUHELIMEN JA TIETOKONEEN VÄLILLÄ

Voit kopioida kuvia, videoita ja muuta itse luomaasi sisältöä puhelimen ja tietokoneen välillä ja katsella tai tallentaa ne.

1. Liitä puhelin yhteensopivaan tietokoneeseen yhteensopivalla USB-kaapelilla.
2. Avaa tietokoneessa tiedostonhallinta, kuten Resurssienhallinta tai macOS Finder, ja selaa puhelimen kohdalle.
3. Vedä ja pudota kohteita puhelimesta tietokoneeseen tai päinvastoin.

Varmista, että viet tiedostot oikeisiin kansioihin puhelimesta. Muussa tapauksessa ne eivät ehkä näy puhelimesta.

1

Muistikortti myydään erikseen.

Suojaa puhelin

Suojaa puhelin sormenjäljellä

Voit poistaa puhelimen lukituksen yhdellä sormen kosketuksella. Määritä sormenjälkitunnus suojauksen parantamiseksi.

LISÄÄ SORMENJÄLKI

1. Napauta **Asetukset** > **Suojaus ja sijainti** > **Sormenjälki** . Jos puhelimesa ei ole määritetty näytön lukitusta, napauta **MÄÄRITÄ NÄYTÖN LUKITUS** .
2. Valitse lukitusnäytön lukituksen poistamiseen käytettävä varamenetelmä ja noudata puhelimen näyttöön tulevia ohjeita.

PUHELIMEN LUKITUKSEN POISTAMINEN SORMELLA

Aseta rekisteröity sormesi tunnistimelle.

Jos ilmenee sormenjälkitunnistimen virhe etkä pysty käyttämään vaihtoehtoisia sisäänkirjautumistapoja puhelimen palauttamiseksi tai nollaamiseksi, puhelin on huollettava. Tästä voi aiheutua lisäkuluja, ja kaikki puhelimesa olevat henkilökohtaiset tiedot voivat hävitä. Lisätietoja saat lähimmästä puhelimen asiakastuesta tai puhelimen myyjältä.

Vaihda SIM-kortin PIN-koodi

Jos SIM-kortin mukana on toimitettu oletus-PIN-koodi, voit parantaa suojausta vaihtamalla koodin. Kaikki verkkopalveluiden tarjoajat eivät tue tätä.

VALITSE SIM-KORTIN PIN-KOODI

Voit valita, mitä SIM-kortin PIN-koodina käytettävät numerot. SIM-kortin PIN-koodin pituus voi olla 4–8 numeroa.

1. Napauta **Asetukset** > **Suojaus ja sijainti** > **SIM-kortin lukitus**.
2. Valitun SIM-kortin kohdalla napauta kohtaa **Vaihda SIM-kortin PIN-koodi**.



Vihje: Jos et halua suojata SIM-korttiasi PIN-koodilla, vaihda asetuksen **Lukitse SIM-kortti** arvoksi **Ei käytössä** ja kirjoita nykyinen SIM-koodi.

Tunnusluvut

Opi, mihin puhelimen eri koodeja tarvitaan.

PIN- TAI PIN2-KOODI

PIN- tai PIN2-koodissa on 4–8 numeroa.

Nämä koodit suojaavat SIM-korttia luvattomalta käytöltä, tai ne on annettava, ennen kuin tiettyjä toimintoja voi käyttää. Voit asettaa puhelimen kysymään PIN-koodia, kun puhelimeen kytketään virta.

Jos olet unohtanut koodit tai koodeja ei ole toimitettu kortin mukana, ota yhteys verkkopalvelun tarjoajaan.

Jos kirjoitat koodin väärin 3 kertaa peräkkäin, koodin lukitus on avattava PUK- tai PUK2-koodilla.

PUK- TAI PUK2-KOODIT

PUK- tai PUK2-koodeja tarvitaan PIN- tai PIN2-koodin lukituksen avaamiseen.

Jos koodeja ei ole toimitettu SIM-kortin mukana, ota yhteys verkkopalvelun tarjoajaan.

SUOJAKOODI

Tunnetaan myös nimellä lukituskoodi tai salasana.

Suojakoodin avulla voit suojata puhelimesi luvattomalta käytöltä. Voit asettaa puhelimen kysymään määrittämäsi suojakoodia. Pidä koodi omana tietonasi ja säilytä se varmassa tallessa erillään puhelimesta.

Jos unohdat koodin ja puhelin on lukittu, puhelin on vietävä huoltoon. Tästä voi aiheutua lisäkuluja, ja kaikki puhelimesta olevat henkilökohtaiset tiedot voivat hävitä. Lisätietoja saat lähimmästä puhelimen asiakastuesta tai puhelimen myyjältä.

IMEI-KOODI

Verkko tunnistaa puhelimet IMEI-koodin avulla. Saatat tarvita koodia myös asiakastuen palveluja tai puhelimen myyjän tukipalveluja käyttäessäsi.

Saat IMEI-koodin näkyviin näppäilemällä `*#06#`.

Puhelimen IMEI-koodi on myös joko painettu puhelimeen tai SIM-alustaan puhelimen mallin mukaan. Jos puhelimesta on irrotettava takakansi, löydät IMEI-koodin kannen alta.

IMEI-koodi on myös näkyvä alkuperäisessä myyntilaatikossa.

PAIKALLISTA TAI LUKITSE PUHELIN

Jos hukkaat puhelimen, voit löytää, lukita tai pyyhkiä sen etäisesti, jos olet kirjautunut sisälle Google-tilille. Find My Device -sovellus on asennettu oletusarvoisesti Google-tiliin yhdistettyihin puhelimiin.

Jotta voit käyttää Find My Device -sovellusta, puhelimen on täytettävä seuraavat ehdot:

- sen on oltava käytössä
- sen on oltava kirjattu sisään Google-tilille
- sen on oltava yhdistetty mobiilidataan tai WLAN-verkkoon
- sen on oltava näkyvissä Google Playssa
- Sijainti-kohdan on oltava käytössä
- Find My Device -sovelluksen on oltava käytössä.

Kun Find My Device -sovellus muodostaa yhteyden puhelimeesi, näet puhelimesi sijainnin ja puhelin saa ilmoituksen.

1. Avaa android.com/find internetiin yhdistetyssä tietokoneessa, tabletissa tai puhelimesta, ja kirjaudu sisään Google-tilillesi.
2. Jos sinulla on useampi kuin yksi puhelin, napsauta kadonnutta puhelinta näytön yläreunassa.
3. Näet kartalta, missä puhelin on. Sijainti on likimääräinen, eikä välttämättä ole tarkka.

Jos laitettasi ei löydy, Find My Device -sovellus näyttää sen viimeksi tunnetun sijainnin, jos se on saatavilla. Voit lukita tai pyyhkiä puhelimesi noudattamalla verkkosivuston ohjeita.

Tuotetietoja ja turvallisuutta koskevia tietoja

Turvallisuutesi vuoksi

Lue nämä perusohjeet. Ohjeiden noudattamatta jättäminen saattaa olla vaarallista tai paikallisten lakien ja säädösten vastaista. Saat lisätietoja lukemalla koko oppaan.



SULJE LAITE RAJOITETUILLA ALUEILLA

Katkaise laitteesta virta, kun matkapuhelimen käyttö on kielletty tai se voi aiheuttaa häiriöitä tai vaaratilanteen, esimerkiksi ilma-aluksissa, sairaaloissa sekä lääketieteellisten laitteiden, polttoaineiden, kemikaalien tai räjäytystyömaiden lähellä. Noudata kaikkia ohjeita rajoitetuilla alueilla.



LIIKENNETURVALLISUUS

Noudata kaikkia paikallisia lakeja. Älä koskaan käytä käsiäsi muuhun kuin ajoneuvon hallintaan sitä ajaessasi. Aseta ajaessasi ajoturvallisuus etusijalle.



HÄIRIÖT

Kaikki langattomat laitteet ovat alttiita häiriöille, jotka voivat vaikuttaa laitteiden toimintaan.



VALTUUTETTU HUOLTO

Vain valtuutettu huoltoliike saa asentaa tai korjata tuotteen.



AKUT, LATURIT JA MUUT LISÄLAITTEET

Käytä vain sellaisia akkuja, latureita ja muita lisälaitteita, jotka HMD Global Oy on hyväksynyt käytettäväksi tämän laitteen kanssa. Älä yhdistä yhteensopimattomia tuotteita toisiinsa.



PIDÄ LAITE KUIVANA

Jos laitteesi ei ole vedenkestävä, pidä se kuivana.



LASIOSAT

Laitteen näyttö on valmistettu lasista. Lasi voi särkyä, jos laite pudotetaan kovalle pinnalle tai siihen kohdistuu voimakas isku. Jos lasi särkyi, älä kosketa laitteen lasiosia tai yritä irrottaa rikkoutunutta lasia laitteesta. Älä käytä laitetta, ennen kuin valtuutettu huoltoliike on vaihtanut lasin.



KUULON SUOJAAMINEN

Älä kuuntele pitkiä aikoja suurella äänenvoimakkuudella. Näin voit estää mahdolliset kuulovauriot. Noudata varovaisuutta pitäessäsi laitetta lähellä korvaasi kaiuttimen käytön aikana.



SAR

Tämä laite täyttää radiotaajuusaltistumista koskevat suositukset, kun sitä käytetään normaalissa käyttöasennossa korvaa vasten tai siten, että sen etäisyys kehosta on vähintään 5 mm. Tarkat SAR-enimmäisarvot ovat tämän käyttöohjeen osiossa Hyväksyntätietoja (SAR). Lisätietoja on osoitteessa www.sar-tick.com.

Kun laitteen kuljettamiseen vartaloon kiinnitettynä käytetään kantolaukkaa, vyöpidikettä tai muuta pidikettä, se ei saa sisältää metallia ja siihen asetetun laitteen tulee olla edellä mainitulla etäisyydellä kehosta. Huomaa, että langattomat laitteet voivat lähettää myös muulloin kuin puhelun aikana.

Verkkopalvelut ja kustannukset

Joidenkin toimintojen ja palvelujen käyttäminen sekä sisällön (myös ilmaistuotteiden) lataaminen edellyttää yhteyttä verkkoon. Tämä voi aiheuttaa suurten tietomäärien siirtämisen ja siihen voi liittyä tiedonsiirtomaksuja. Lisäksi joidenkin toimintojen käyttäminen voi edellyttää palvelun tilaamista.



Tärkeää: Verkkopalvelun tarjoaja tai matkalla käyttämäsi palveluntarjoaja ei ehkä tue 4G/LTE-yhteyksiä. Tällöin et ehkä voi soittaa tai vastaanottaa puheluja, lähettää tai vastaanottaa viestejä tai käyttää matkapuhelinverkon datayhteyksiä. Tilanteessa, jossa täyttää 4G/LTE-palvelua ei ole saatavilla, on laitteen sujuvan toiminnan varmistamiseksi suositeltavaa vaihtaa suurimmaksi yhteysnopeudeksi 4G:n asemesta 3G. Voit tehdä sen napauttamalla aloitusnäytössä Asetukset > Verkko ja Internet > Matkapuhelinverkko ja vaihtamalla asetuksen Ensisijainen verkon tyyppi tilaksi 2G/3G.



Huomaa: Joissakin maissa voi olla WLAN-verkon käyttöä koskevia rajoituksia. Esimerkiksi EU:ssa saa käyttää sisätiloissa vain 5 150–5 350 MHz:n WLAN-verkkoa ja Yhdysvalloissa ja Kanadassa saa käyttää sisätiloissa vain 5,15–5,25 GHz:n WLAN-verkkoa. Lisätietoja saat paikallisilta viranomaisilta. Lisätietoja saat palveluntarjoajaltasi.

Hätäpuhelut



Tärkeää: Yhteyksiä ei voida taata kaikissa oloissa. Älä koskaan luota ainoastaan matkapuhelimeen välttämättömässä viestinnässä, kuten hätätilanteissa.

Ennen soittamista:

- Kytke puhelimeen virta.
- Jos puhelimen näyttö ja näppäimistö on lukittu, avaa niiden lukitus.
- Siirry paikkaan, jossa signaali on riittävän voimakas.

Napauta aloitusnäytössä kohtaa 

1. Kirjoita sen alueen yleinen hätänumero, jossa olet. Hätänumerot vaihtelevat alueittain.
2. Napauta kohtaa .
3. Anna tarvittavat tiedot niin tarkasti kuin mahdollista. Älä katkaise puhelua, ennen kuin saat siihen luvan.

Voit joutua tekemään myös seuraavat toimet:

- Aseta SIM-kortti puhelimeen. Jos sinulla ei ole SIM-korttia, napauta lukitusnäytössä kohtaa **Hätäpuhelu**.
- Jos puhelin pyytää antamaan PIN-koodin, napauta kohtaa **Hätäpuhelu**.
- Poista käytöstä puhelimesi puhelunrajoitukset, kuten puhelunesto, sallitut numerot tai rajattu käyttäjäryhmä.
- Jos matkapuhelinverkko ei ole käytettävissä, mutta voit muodostaa internetyhteyden, voit myös yrittää soittaa internetpuhelun.

Laitteen ylläpito ja huolto

Käsittele laitetta, akkua, laturia ja lisälaitteita varovasti. Seuraavat ohjeet auttavat sinua pitämään laitteesi toimintakunnossa.

- Pidä laite kuivana. Sade, ilmankosteus ja kaikenlaiset nesteet ja kosteus voivat sisältää mineraaleja, jotka syövyttävät elektronisia piirejä.
- Älä käytä tai säilytä laitetta pölyisessä tai likaisessa paikassa.
- Älä säilytä laitetta kuumassa. Korkeat lämpötilat voivat vahingoittaa laitetta
- Älä pudota, kolhi tai ravista laitetta tai akkua. Kovakourainen käsittely voi vahingoittaa laitetta.
- Puhdista laitteen pinta vain pehmeällä, puhtaalla ja kuivalla kankaalla.
- Älä maalaa laitetta. Maali voi estää laitetta toimimasta kunnolla.

- tai akkua.
- Älä säilytä laitetta kylmässä. Kun laitteen lämpötila palautuu normaaliksi, sen sisälle voi muodostua kosteutta, joka saattaa vahingoittaa laitetta.
- Älä avaa laitetta muulla tavoin kuin käyttöoppaassa annettujen ohjeiden mukaisesti.
- Hyväksymättömät muutokset saattavat vahingoittaa laitetta ja voivat olla radiolaitteita koskevien määräysten vastaisia.
- Pidä laite etäällä magneeteista ja magneettikentistä.
- Varmista tärkeiden tietojen säilyminen tallentamalla ne ainakin kahteen eri paikkaan, esimerkiksi laitteen muistiin, muistikortille tai tietokoneeseen, tai kirjoita tärkeät tiedot muistiin.

Pitkään käytettäessä laite saattaa tuntua lämpimältä. Useimmissa tapauksissa tämä on normaalia. Välttääkseen ylikuumentumisen laite voi automaattisesti hidastaa toimintaansa, sulkea sovelluksia, keskeyttää latauksen ja tarvittaessa katkaista virran. Jos laite ei toimi kunnolla, vie se lähimpään valtuutettuun huoltoliikkeeseen.

Kierrätys



Palauta käytetyt elektroniset tuotteet, akut ja pakkausmateriaalit aina erityisiin keräyspisteisiin. Tällä tavoin ehkäiset valvomatonta jätteen hävittämistä ja edistät materiaalien kierrätystä. Sähkölaitteet ja elektroniset tuotteet sisältävät monia arvokkaita materiaaleja, kuten metalleja (esimerkiksi kuparia, alumiinia, terästä ja magnesiumia) ja arvometalleja (esimerkiksi kultaa, hopeaa ja palladiumia). Kaikki laitteessa käytetyt materiaalit voidaan kierrättää tai niitä voidaan käyttää energiantuotannossa.

Jäteastia, jonka päälle on merkitty rasti



JÄTEASTIA, JONKA PÄÄLLE ON MERKITTU RASTI

Tuotteeseen, akkuun, painettuun ohjeeseen tai pakkaukseen merkitty jäteastia, jonka päälle on merkitty rasti, tarkoittaa, että kaikki elektroniset tuotteet ja akut on toimitettava erilliseen keräyspisteeseen, kun tuote on käytetty loppuun. Näitä tuotteita ei saa heittää lajittelemattoman yhdyskuntajätteen joukkoon. Toimita ne kierrätyspisteeseen. Voit tarkistaa lähimmän kierrätyspisteen sijainnin jätehuollosta vastaavilta paikallisilta viranomaisilta.

Akku- ja laturitiedot

AKKU- JA LATURITIEDOT

Aloitusoppaasta voit tarkistaa, onko puhelimesiasi irrotettava vai kiinteä akku.

Laitteet, joissa on irrotettava akku

Käytä laitetta vain alkuperäisen akun kanssa. Akku voidaan ladata ja purkaa satoja kertoja, mutta lopulta se kuluu loppuun. Kun puhe- ja valmiusajat ovat huomattavasti tavallista lyhyempiä, vaihda akku.

Laitteet, joissa on kiinteä akku

Älä yritä irrottaa akkua, koska laite voi vahingoittua. Vie laite lähimpään valtuutettuun huoltoliikkeeseen akun vaihtoa varten.

Akku voidaan ladata ja purkaa satoja kertoja, mutta lopulta se kuluu loppuun. Kun puhe- ja valmiusajat ovat huomattavasti tavallista lyhyempiä, vie laite lähimpään

valtuutettuun huoltoliikkeeseen akun vaihtoa varten.

Lataa laite mukana toimitetun laturin avulla. Laturin pistoketyyppi voi vaihdella. Latausaika voi vaihdella laitteen kapasiteetin mukaan.

AKKUJEN JA LATURIEN TURVALLISUUSTIEDOT

Kun laturia ei käytetä, irrota se pistorasiasta. Jos täyteen ladattua akkua ei käytetä, lataus purkautuu itsestään ajan myötä.

Jotta laitteen suorituskyky olisi mahdollisimman hyvä, pidä akku aina 15–25 °C:n lämpötilassa. Ääriämpötilat vähentävät akun tehoa ja käyttöaikaa. Laite, jossa on kuuma tai kylmä akku, ei ehkä tilapäisesti toimi.

Älä heitä akkuja tuleen, koska ne voivat räjähtää. Noudata paikallisia määräyksiä. Jos mahdollista, kierrätä osat. Akkuja ei saa heittää talousjätteen sekaan.

Älä pura, leikkaa, purista, taivuta tai puhko akkuja äläkä vaurioita niitä muulla tavoin. Jos akku vuotaa, älä päästä nestettä kosketuksiin ihon tai silmien kanssa. Mikäli näin käy, huuhtelee kosketusalue välittömästi vedellä tai hakeudu lääkäriin. Älä yritä muokata akkua tai asettaa akkuun vieraita aineksia, äläkä upota akkua veteen tai muuhun nesteeseen tai altista akkua vedelle tai muille nesteille. Vahingoittunut akku voi räjähtää.

Käytä akkua ja laturia vain niiden aiottuun käyttötarkoitukseen. Virheellinen käyttö tai hyväksymättömien tai yhteensopimattomien akkujen tai laturien käyttö voi aiheuttaa tulipalo- ja räjähdysriskin tai muita vaaratilanteita, ja se voi tehdä laitteesta hyväksynnän vastaisen tai mitätöidä sitä koskevan takuun. Jos epäilet akun tai laturin vioittuneen, vie se huoltoliikkeeseen tai puhelimen myyjälle tarkistettavaksi, ennen kuin jatkat sen käyttöä. Älä koskaan käytä vahingoittunutta akkua tai laturia. Käytä laturia vain sisällä. Älä lataa laitteen akkua ukonilmalla.

Laitteita, joissa on irrotettava akku, koskevat myös seuraavat ohjeet:

- Katkaise laitteesta virta ja irrota laturi aina ennen akun poistamista. Kun irrotat laturin tai lisälaitteen johdon, ota kiinni ja vedä pistokkeesta, älä johdosta.
- Akku voi joutua oikosulkuun, jos jokin metalliesine koskettaa akun metalliliuskoja. Tämä voi vahingoittaa akkua tai muuta esinettä.

Pienet lapset

Laite ja sen lisälaitteet eivät ole leikkikaluja. Ne voivat sisältää pieniä osia. Pidä ne poissa pienten lasten ulottuvilta.

Lääketieteelliset laitteet

Radiolähetinlaitteet, mukaan lukien matkapuhelimet, voivat häiritä puutteellisesti suojatun lääketieteellisen laitteen toimintaa. Keskustele lääkärin tai lääketieteellisen laitteen valmistajan kanssa, jos haluat varmistaa, että laite on riittävän hyvin suojattu ulkoista radiotaajuusenergiaa vastaan.

Kehon sisäiset lääketieteelliset laitteet

Kehon sisäisten lääketieteellisten laitteiden valmistajat suosittelevat, että langaton laite pidetään vähintään 15,3 cm:n päässä lääketieteellisestä laitteesta, jotta vältettäisiin laitteelle mahdollisesti aiheutuva häiriö. Henkilöiden, joilla on tällainen laite, tulee toimia seuraavasti:

- Langaton laite tulee aina pitää yli 15,3 senttimetrin päässä lääketieteellisestä laitteesta.
- Langatonta laitetta ei pitäisi kuljettaa rintataskussa.
- Laite tulee pitää vastakkaisella korvalla lääketieteelliseen laitteeseen nähden.
- Langattomasta laitteesta on katkaistava virta, jos on syytä epäillä, että laite häiritsee lääketieteellistä laitetta.
- Kehon sisäisen lääketieteellisen laitteen valmistajan ohjeita on noudatettava.

Jos sinulla on kysymyksiä, jotka koskevat langattoman laitteen käyttöä kehon sisäisen lääketieteellisen laitteen kanssa, ota yhteys terveydenhoidon ammattihenkilöön.

Kuulokyky



Varoitus: Kuulokkeiden käyttäminen voi vaikuttaa kykyysi kuulla ulkopuolisia ääniä. Älä käytä kuulokkeita silloin, kun se voi vaarantaa turvallisuutesi.

Jotkin langattomat laitteet saattavat häiritä joitakin kuulolaitteita.

Suojaa laite haitalliselta sisällöltä

Laitteesi voi altistua viruksille ja muulle haitalliselle sisällölle. Noudata seuraavia varotoimia:

- Ole varovainen avatessasi viestejä. Niissä voi olla vahingollisia ohjelmia, tai ne voivat olla muulla tavoin haitallisia laitteellesi tai tietokoneellesi.
- Ole varovainen hyväksyessäsi yhteyspyyntöjä, selatessasi internetiä ja ladatessasi sisältöä. Älä hyväksy Bluetooth-yhteyksiä lähteistä, joihin et luota.
- Asenna ja käytä palveluja ja ohjelmistoja vain sellaisista lähteistä, joihin luotat ja joissa on riittävä tietoturva ja suojaus.
- Asenna virustentorjuntaohjelmisto ja muita tietoturvaohjelmistoja laitteeseesi ja siihen liitettäviin tietokoneisiin. Käytä vain yhtä virustentorjuntaohjelmistoa kerrallaan. Useiden ohjelmien käyttäminen voi vaikuttaa laitteen ja/tai tietokoneen suorituskykyyn ja toimintaan.
- Jos käytät valmiiksi asennettuja kirjanmerkkejä ja linkkejä kolmansien osapuolten Internet-sivustoihin, noudata turvallisuutta koskevia varotoimia. HMD Global ei tue näitä sivustoja eikä vastaa niistä.

Ajoneuvot

Radiosignaalit saattavat vaikuttaa ajoneuvojen väärin asennettuihin tai puutteellisesti suojattuihin elektronisiin järjestelmiin. Lisätietoja saat ajoneuvon tai sen laitteiden valmistajalta.

Vain valtuutettu huoltoliike saa asentaa laitteen ajoneuvoon. Virheellinen asennus voi olla vaarallista ja se voi mitätöidä takuun. Tarkista säännöllisesti, että ajoneuvosi kaikki langattomat laitteet ovat kunnolla paikallaan ja toimivat oikein. Älä säilytä tai kuljeta syttyviä tai räjähdysalttiita materiaaleja samassa tilassa laitteen, sen osien tai lisälaitteiden kanssa. Älä aseta laitetta tai lisälaitteita alueelle, jolle turvatyyny laajenee täyttyessään.

Räjähdysalttiit alueet

Katkaise laitteesta virta, kun olet räjähdysalttiilla alueella, esimerkiksi bensiinipumppujen lähellä. Kipinät voivat aiheuttaa räjähdysten tai tulipalon, joka voi johtaa henkilövahinkoihin tai jopa kuolemaan. Noudata rajoituksia alueilla, joilla käsitellään polttoaineita, kemiallisissa tuotantolaitoksissa ja räjäytystyömailla. Räjähdysalttiita alueita ei aina ole merkitty selvästi. Niitä ovat tavallisesti alueet, joilla kehoitetaan sammuttamaan moottori, veneiden kannenaluksilaitteet, kemiallisten aineiden siirto- ja varastointilaitteet sekä alueet, joiden ilmassa on kemikaaleja tai hiukkasia. Tarkista nestekaasua (esimerkiksi propaania tai butaania) käyttävien ajoneuvojen valmistajilta, voiko tätä laitetta käyttää kyseisten ajoneuvojen lähellä.

Hyväksyntätietoja (SAR)

Tämä langaton laite täyttää suositukset, jotka koskevat altistumista radioaalloille.

Tämä langaton laite on radiolähetin ja -vastaanotin. Tuote on suunniteltu siten, ettei se ylitä riippumattoman tieteellisen ICNIRP-organisaation kansainvälisissä suosituksissa annettuja radioaalloille (radiotaajuisille sähkömagneettisille kentille) altistumista koskevia rajoja. Näihin suosituksiin sisältyvien turvamarginaalien tarkoituksena on varmistaa kaikkien ihmisten turvallisuus iästä ja terveydentilasta riippumatta.

Altistumista koskevat suositukset perustuvat ominaisabsorptionopeuteen (SAR), joka ilmaisee päähän tai vartaloon kohdistuvan radiotaajuussäteilyn (RF) tehon lähetyksen aikana. ICNIRP-suositusten SAR-raja langattomille laitteille on 2,0 W/kg laskettuna keskimäärin 10 gramman kudossmassaa kohti.

SAR-testeissä käytetään laitteen normaaleja käyttöasentoja ja suurinta hyväksyttyä lähetystehoa laitteen kaikilla taajuuskaistoilla.

Tämä laite täyttää radiotaajuusaltistumista koskevat suositukset, kun laite on päätä vasten tai laitteen etäisyys kehosta on vähintään 1,5 senttimetriä. Kun laitteen kuljettamiseen vartaloon kiinnitettynä käytetään kantolaukkaa, vyöpidikettä tai muuta pidikettä, sen ei tulisi sisältää metallia ja se tulisi asettaa siten, että laite on vähintään edellä mainitulla etäisyydellä kehosta.

Tietojen tai viestien lähetys edellyttää hyvälaatuista yhteyttä verkkoon. Tiedot siirretään vasta, kun tällainen yhteys on käytettävissä. Noudata etäisyyttä koskevia

ohjeita, kunnes lähetys on päättynyt.

Normaalin käytön aikana SAR-arvot ovat yleensä selvästi edellä annettuja arvoja alhaisempia. Tämä johtuu siitä, että järjestelmän toiminnan tehostamista ja verkon häiriöiden ehkäisemistä varten matkapuhelimen käyttöteho alenee automaattisesti, kun puhelu ei edellytä täyttä tehoa. Kun lähtöteho on pienempi, myös SAR-arvo on alhaisempi.

Laitemalleista voi olla erilaisia versioita, joilla on eri arvot. Osia ja rakennetta voidaan muuttaa ajan myötä, ja jotkin muutokset voivat vaikuttaa SAR-arvoihin.

Lisätietoja on osoitteessa www.sar-tick.com. Huomaa, että langattomat laitteet voivat lähettää myös muulloin kuin puhelun aikana.

WHO (World Health Organization) on todennut, että nykyisen tieteellisen tiedon perusteella ei ole syytä ryhtyä erityisiin varotoimiin langattomia laitteita käytettäessä. Jos haluat rajoittaa altistumista, WHO suosittelee välttämään laitteen käyttöä tai käyttämään handsfree-sarjaa ja pitämään laitetta etäällä päästä ja vartalosta. Lisätietoja sekä radiotaajuusaltistumista koskevia selityksiä ja keskustelua on WHO:n web-sivuilla osoitteessa www.who.int/peh-emf/en.

Tietoja digitaalisesta oikeuksien hallinnasta (Digital Rights Management)

Kun käytät tätä laitetta, noudata kaikkia lakeja ja kunnioita paikallisia käytäntöjä sekä muiden yksityisyyttä ja laillisia oikeuksia, kuten tekijänoikeuksia. Tekijänoikeussuoja saattaa estää kuvien, musiikin tai muun sisällön kopioimisen, muokkaamisen tai siirtämisen.

Tekijänoikeudet ja huomautuksia

TEKIJÄNOIKEUDET JA MUITA HUOMAUTUKSIA

Tuotteiden, toimintojen, sovellusten ja palvelujen saatavuus voi vaihdella alueittain. Lisätietoja saat jälleenmyyjältä tai palveluntarjoajaltasi. Tämä laite saattaa sisältää hyödykkeitä, tekniikkaa tai ohjelmia, joihin sovelletaan Yhdysvaltojen ja muiden maiden vientilakeja ja -määräyksiä. Käyttäjän tulee noudattaa tällaisia lakeja ja määräyksiä.

Tämän asiakirjan sisältö tarjotaan sellaisena kuin se on. Sen virheettömyydestä, luotettavuudesta, sisällöstä tai soveltumisesta kaupankäynnin kohteeksi tai johonkin tiettyyn tarkoitukseen ei anneta mitään nimenomaista tai konkludenttista takuuta, ellei soveltuvalla lainsäädännöllä ole toisin määrätty. HMD Global varaa itselleen oikeuden muuttaa tätä asiakirjaa tai poistaa sen jakelusta milloin tahansa ilman etukäteisilmoitusta.

Ellei pakottavasta lainsäädännöstä muuta johdu, HMD Global tai sen lisenssinantajat eivät vastaa tietojen tai tulojen menetyksestä eivätkä mistään erityisistä, satunnaisista, epäsuorista tai välillisistä vahingoista.

Tämän asiakirjan sisällön jäljentäminen, siirtäminen tai jakeleminen kokonaan tai osittain missä tahansa muodossa on kielletty ilman HMD Globalin myöntämää kirjallista ennakkolupaa. HMD Global kehittää tuotteitaan jatkuvasti ja pidättää siksi oikeuden tehdä muutoksia ja parannuksia mihin tahansa tässä asiakirjassa mainittuun tuotteeseen ilman ennakoilmoitusta.

HMD Global ei tee lupauksia laitteen mukana toimitettujen kolmansien osapuolten sovellusten toimivuudesta, sisällöstä tai käyttäjätuesta, ei anna niistä takuuta eikä ota niistä mitään vastuuta. Käyttämällä sovellusta hyväksyt, että sovellus toimitetaan sellaisena kuin se on.

Karttojen, pelien, musiikin ja videoiden lataaminen laitteeseen sekä kuvien ja videoiden lataaminen verkkoon voi merkitä suurien tietomäärien siirtämistä. Palveluntarjoaja saattaa veloittaa tiedonsiirrosta. Tuotteiden, palvelujen ja toimintojen saatavuus voi vaihdella alueittain. Lisätietoja ja tietoja eri kieliversioiden saatavuudesta saat paikalliselta jälleenmyyjältä.

Tietyt toiminnot, ominaisuudet ja tuotteen tekniset tiedot voivat vaihdella verkon

mukaan ja niihin voi liittyä erillisiä lisäehtoja ja maksuja.

Kaikkia näitä voidaan muuttaa ilman ennakkoilmoitusta.

Laitteen käyttöä koskevat HMD Globalin henkilötietojen suojaperiaatteet, jotka ovat luettavissa osoitteessa <http://www.nokia.com/phones/privacy>.

Qualcomm ja Snapdragon ovat Qualcomm Incorporatedin tavaramerkkejä, jotka on rekisteröity Yhdysvalloissa ja muissa maissa.

ZEISS, ZEISS-logo, Tessar ja T* ovat Carl Zeiss AG:n rekisteröityjä tavaramerkkejä, joita käytetään Carl Zeiss Vision GmbH:n luvalla.

Google, Android, Google Play ja muut merkit ovat Google LLC:n tavaramerkkejä.

HMD Global Oy on Nokia-tuotemerkin lisenssinhaltija puhelimissa ja tableteissa yksinoikeudella. Nokia on Nokia Oyj:n rekisteröity tavaramerkki. OZO on Nokia Technologies Oy:n tavaramerkki.

Bluetooth-sanamerkki ja -logot ovat Bluetooth SIG, Inc:n omaisuutta ja ne ovat HMD Globalin käytössä lisenssillä.

Kaikki muut tavaramerkit ovat omistajiensa omaisuutta.